



23. évfolyam,  
2021. 2

Várostarténeti folyóirat

# Veszprémi

## Szemle

61.



Alapítva: 1993



*Polgári és felsőkereskedelmi iskola*

*Veszprém*

Várostarténeti folyóirat

# Veszprémi Szemle



23. évfolyam,  
2021. 2. szám

61.

## TARTALOM

---

### TANULMÁNYOK

---

A veszprémi Szent György-kápolna és néhány Veszprém  
megyei középkori templom alaprajzi méretezése  
a korabeli mértékegységben **3** Busics György

Középkori települések Márkó területén (I.) **19** Karlinszky Balázs

Veszprémi végrendeletek 1735–1764 **32** Földesi Ferenc

---

### KÖZLEMÉNYEK

---

Versszerető öregdiákok alapítványa őrzi nevét.  
Adalékok Nyakas János tanár munkásságához **75** Csiszár Miklós

---

### HELYTÖRTÉNETI BARANGOLÁS

---

Kádárta helynevei **92** Morvay Péter

KÖNYVSZEMLE **101** Vörösne Szabó Györgyi

**103** Csiszár Miklós

**105** Fogl Krisztián Sándor

---

### NEKROLÓG

---

Hogya György (Királyhelmece,  
1923. július 23. – Farkasgyepű, 2021. április 03.) **110** Földesi Ferenc

---



Várostarténeti folyóirat

**Veszprémi Szemle**

---

**23. évfolyam, 61. szám 2021. 2. szám**

---

Várostarténeti folyóirat  
ISSN 1217-5358

Alapítva: 1993

Alapító főszerkesztő:  
Dr. Tölgyesi József

Főszerkesztő:  
Dr. Csiszár Miklós (2011–2018)

**Dr. Földesi Ferenc PhD**

Technikai szerkesztő:  
Dénes Tamás

Szerkesztőbizottság:  
Dr. Karlinszky Balázs PhD  
Dr. Négyesi Lajos PhD  
S. Dr. Perémi Ágota PhD  
Dr. Vizi László Tamás PhD

Tanácsadó testület:  
Kovács Győző Gyula  
Dr. Pálffy Géza DsC  
Perlakiné Scharf Claudia  
Rainer Pál  
Sebő József  
Somfai Balázs  
Szabóné Vörös Györgyi

Kiadja: a Veszprémi Szemle  
Várostarténeti Közhasznú Alapítvány

Levelezési cím:  
alapitvany@veszpremiszemle.hu

Felelős kiadó:  
Faa Judit, a Kuratórium elnöke

A főszerkesztő elérhetősége:  
veszleszerk@gmail.com

Nyomda:  
OOK-Press, Veszprém  
Felelős vezető: Szathmáry Attila

A folyóirat évente 4 számmal  
jelenik meg.

## E SZÁMUNK SZERZŐI:

DR. BUSICS GYÖRGY c. egyetemi tanár, Székesfehérvár;  
DR. CSISZÁR MIKLÓS ny. könyvtárvezető, Veszprém;  
DR. FÖLDESI FERENC Veszprém; FOGL KRISZTIÁN  
SÁNDOR történész (Laczkó Dezső Múzeum); phd hall-  
gató (Pázmány Péter Katolikus Egyetem), Veszprém; DR.  
KARLINSZKY BALÁZS levéltárigazgató, Érseki Levéltár,  
Veszprém; DR. MORVAY PÉTER etnográfus, Budapest;  
VÖRÖSNÉ SZABÓ GYÖRGYI könyvtáros, Veszprém.

### Illusztrációk:

Földesi Ferenc, Mészáros József, Németh Zsolt, Páli Meli-  
ton, Szabó Tibor András, Zachar Zsolt

### Veszprémi Szemle Várostarténeti Közhasznú Alapítvány

Takarékbank Zrt.:  
73200189-11291268

### Támogatóink:



Veszprém-Balaton 2023  
Európa Kulturális Fővárosa



8200 Veszprém,  
Házgyári út 1.

### A Veszprémi Szemle megjelenését támogatták Honoráriumról lemondtak:

Lásd 116. oldalon!

### A borító képei:

Címlapon: *Életfa Kádártán, a Gelemeri utcában (Meren-  
csics Tibor szobrászművész alkotása)*

2. oldalon: *A polgári és felsőkereskedelmi iskola épülete  
az 1930-as években. Forrás: Balogh Gyula képeslap-  
gyűjteménye*

3. oldalon: *A kápolna rommegőrző épülettervére rajzolt  
körök a korabeli mértékegységben (Illusztráció Busics  
György irásához, 8. ábra)*

*hátral: Kádárta község helynévtérképe (illusztráció Morvay Pé-  
ter: Kádára helynevei című irásához)*

## TANULMÁNYOK

**A veszprémi Szent György-kápolna  
és néhány Veszprém megyei  
középkori templom alaprajzi méretezése  
a korabeli mértékegységben**

BUSICS GYÖRGY

**Bevezetés**

Fehérvár és Veszprém (Veszprém és Fehérvár) két szomszédvár. Fehérvárnak (a királyok városának) és Veszprémnek (a királynék városának) a története a honfoglalás korától kezdődően sok szálon kötődik egymáshoz. Néhány ilyen tényrt érdemes feleleveníteni.

A középkori Magyarországon az lehetett az ország törvényes királya, akinek Fehérváron (a királyi bazilikában) az esztergomi érsek tette fejére a koronát. A királynék koronázása már a veszprémi püspök előjoga volt. A veszprémvölgyi apácák kolostorában készült az a miseruha, amelyet az első királyi pár a fehérvári bazilikának adományozott, s amely később átalakítva (egészen a XX. századig) koronázási palástként szolgált és így koronázási jelvénné vált (ma a Nemzeti Múzeum kiállítási tárgya). Latin nyelvű feliratának fordítása: „*Ezt a miseruhát Krisztus megtestesülésének 1031. esztendejében a 14. indikcióban készítette és adta István király és Gizella királyné a székesfehérvári Szent Mária egyháznak*”. A „*Szent Mária egyház*” a mai fehérvári romkert, az egykori királyi bazilika; de nem ez volt Fehérvár legkorábbi temploma, hanem a mai belváros legmagasabb pontján állt ún. négykaréjos kápolna, Géza fejedelem idejéből. Veszprém legrégebbi templomai is erre az időszakra datálhatók. Közös sors a két város történetében, hogy ezen korai épületek alapjait csak a XX. század második felében (az 1950-es, 70-es években) tárták fel, s ha ez nem történik meg, talán nem is tudnánk létezésükről (mert írásos emlékek sem maradtak). Érdekesség, hogy mind Fehérvár, mind Veszprém Árpád-kori történelmének legalaposabb kutatója

az a Kralovánszky Alán (1929–1993)<sup>1</sup> régész volt, aki a veszprémi Bakonyi Múzeum igazgatójaként, főmunkatársaként is komoly érdemeket szerzett. Fehérvár a Szent István király Múzeum falán elhelyezett emléktáblával tisztelgett munkássága előtt (domborművének felirata: „a székesfehérvári királyi bazilika hitelesítő ásatásainak régésze”).

Ebben a cikkben néhány Veszprém megyei középkori templom alaprajzi méreteit mutatom be az egykori mértékegységben.<sup>2</sup> Teszem ezt azzal a szándékkal, hogy igazoljam, abban a korban is létezett hossz mértékek rendszere, ami ténylegesen használatban volt. Az első ilyen jellegű publikáció éppen Kralovánszky Alán nevéhez fűződik, aki 1971-ben tárta fel Székesfehérváron a Géza-féle négykaréjos kápolnát és annak alaprajzi szerkesztését, kitűzését is megkísérelte rekonstruálni.<sup>3</sup> Arra jutott, hogy az alaprajz megadható királyi ölben is, mert a négy karéj külső sugara éppen 1 ölnyi,

a karéjok középpontja pedig egy 2 öl oldalhosszúságú négyzet sarkain helyezkedik el (1. ábra).

Mi volt a királyi öl? Ez az a bizonyos középkori magyar hossz mértékegység, amely a török kor után teljesen feledésbe merült, mert helyét átvette az „új felszabadítók”, a Habsburgok mértékegysége, a bécsi öl (amely a magyar ingatlan-nyilvántartásban, a telekkönyvben egészen az 1970-es évekig használatban volt). A magyar királyi öl 10 láb-tett ki, ellentétben a bécsi öllel, amely csak 6 láb. További kisebb egységei is voltak, mint a

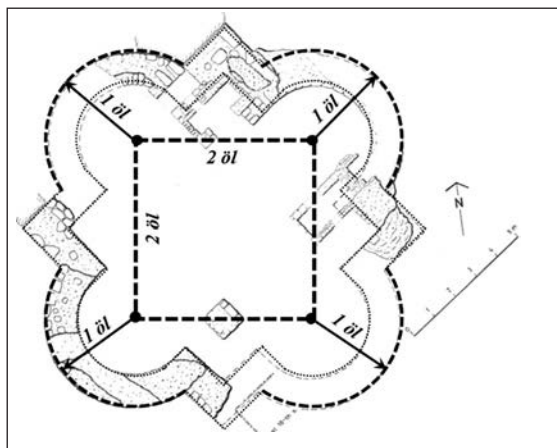

1. ábra: A fehérvári négykaréjos kápolna Kralovánszky által szerkesztett régészeti alaprajza, egyes méretek királyi ölben történő megfeleltetésével

lépés, a rőf, a tenyér, az arasz, a hüvelyk, az ujj, ahogyan ezek az ún. természetes mértékegységek más középkori államokban, városokban is használatosak voltak. A királyi araszt Mátyás király törvénykönyvében, majd Werbőczy sok kiadást megélt

<sup>1</sup> A neves régészről halála után két veszprémi kollégája is írt személyes hangú emlékezést. Rainer Pál: In memoriam Kralovánszky Alán. *Veszprém Megyei Múzeumok Közleményei*, 1993/94. 4. 19–24; S. Lackovits Emőke: Dr. Kralovánszky Alán régész emlékezete. *Veszprémi Szemle*, 1994/2. 93–95.

<sup>2</sup> A témáról bővebben lásd: Busics György–Tóth Sándor: *A királyi öl hossza. Rekonstruálható-e az egykori hossz mértékegység?* Budapest, 2020.

<sup>3</sup> KRALOVÁNSZKY 1983.

ún. Hármaskönyvében a lap szélén ki is nyomtatták. Ha a különböző kiadásokban lemérjük a lapszéli szakasz hosszát, 18,1 cm és 19,2 cm közötti értékeket kapunk. Ha vesszük ennek tizenhatszorosát (merthogy egy királyi öl 16 araszból állt), akkor a királyi öl hosszára 2,90 és 3,07 méter közötti értéket kapunk. Ennél megbízhatóbb értékünk is van a királyi öl hosszára, mert 1962-ben az Országos Levéltárban egy iratrendezés során találtak egy zsinórt, amelynek két végére kötött csomó a királyi ölet fogta közre. Ez a zsinór egy 1702. évi (vagyis 260 évvel korábbi) földmérésből maradt ránk, amikor ezt a mérőeszközt még használták. A két csomó közötti távolság 3,126 méter volt, ezt fogadták el az 1970-es évektől a magyar királyi öl hosszának.<sup>4</sup> Utóbb ezt a metrikus hosszát sikerült pontosítanunk és a királyi öl hosszát 3,186 méterben állapítottuk meg (bővebben az utószóban írok erről). A királyi láb hosszát a méterrendszerben kifejezve így 31,9 cm-nek, a királyi arasz hosszát pedig 19,9 cm-nek feleltettük meg.

A következőkben néhány Veszprém megyei középkori templom alaprajzát kíséreltem meg bemutatni a korabeli mértékegységben, röviden vázolván az épület történetét is.

## A veszprémi Szent György-kápolna

Veszprém legkorábbi templomának semmilyen nyoma nem volt a felszínen a XX. század első évtizedeiben. E templom felfedezése, régészeti feltárásának szorgalmazása Hungler József (1909–1989) magyar-történelem szakos tanár, neves helytörténész nevéhez kötődik, akit 1955 és 1957 között az akkori Veszprémi Nehézipari Egyetem kollégiumának igazgatóságával bíztak meg. A kollégium épülete a korábbi nagyszeminárium volt a Vár utca 20. szám alatt. Hungler József felfigyelt arra, hogy a kollégium és a székesegyház közti kis területen focizó fiatalok lába alatt furcsán döng a föld, azért dr. Szentléleky Tihamér múzeumigazgató dr. Gutheil Jenő történész tanácsát kikérve, hallgatók önkéntes munkájával 1957 nyarán kutatóárok ásásába fogott. A feltárás eredményes volt: a terepszint alatt mintegy 130 cm-es mélységben felszínre került egy nyolcszögletű kápolna terazzo padlója, félköríves apszisa és ezzel szembe-ni festett sarokoszlopa. A feltárást később az Országos (ma: Budapesti) Történelmi Múzeum régésze, H. Gyürky Katalin (1925–2002) folytatta, az ő publikációjából idézek<sup>5</sup>. *„A feltárás második szakaszában a kápolna közepén talált barokk keresztelőmedence talapzat alatt rábukkantunk Vetési Albert, Veszprém reneszánsz püspökének, Mátyás király diplomatájának a sírjára, a sír vörösmárvány fedőlapjának a töredékeivel. [...] Az ásatás végén, mintegy eddigi munkánk koronájaként az oktagonális kápolna 13.*

<sup>4</sup> BOGDÁN 1971

<sup>5</sup> GUTHEIL et al. 1960. 140.

századi épülete alatt egy ennél korábbi körkápolnának ívelő fala, félköríves apszisának részlete, valamint téglából kirakott padlójának részletei kerültek elő, a rotunda alatt pedig mintegy 80 cm vastagságban közvetlenül a szikla fölött a bronzkori ember hagyatéka: cserép- és csonttöredékek. Bátran mondhatjuk tehát, hogy a székesegyház és a nagyszeminárium közötti kis kertben, mintegy 7 m átmérőjű területen keresztmetszetben megkaptuk a veszprémi vár település- és építéstörténetét a bronzkortól kezdve a barokk korszakig”. A régészeti feltárást követte a rom bemutatása (Erdei Ferenc és Koppány Tibor munkája), amit védőtető építésével, mai szemmel is korszerű, időtálló módon oldottak meg; erről e lap 57. számában jelent meg részletes írás<sup>6</sup>.



2. ábra: A Szent György kápolna védőépülete ma

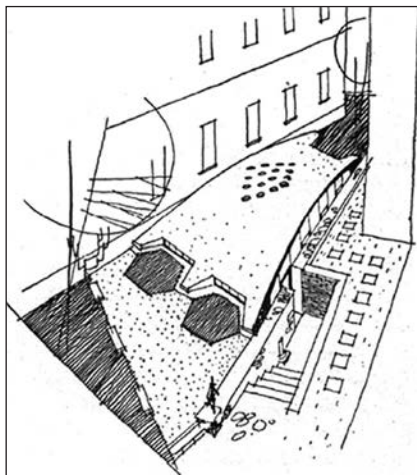

3. ábra: A Szent György kápolna mártávtálati terve. Erdei Ferenc rajza

A legkorábbi rotunda padlószintje 48 cm-rel mélyebben van, mint a hatszögletes kápolnáé, tehát az a régebbi épület, de építési idejére vonatkozó biztos adataink nincsenek; első ismert említése az 1110 körül keletkezett Szent Imre legendában olvasható. „Megtörtént, hogy mikor éjjel titokban, csupán egyetlen szolgát magához véve imádkozni ment abba az igen ősi és ódon templomba, amit Veszprém városában Krisztus drága vértanújának, Györgynek a tiszteletére építettek, hogy ott imádságba merülve magában azt fontolgassa, milyen még kedvesebb dolgot ajánlhat fel Istennek...”<sup>8</sup> A X. század elején tehát

<sup>6</sup> LANTOS, 2020.

<sup>7</sup> GUTHEIL et al. 1960. 143.

<sup>8</sup> Szent Imre herceg legendája. Fordította Csóka J. Gáspár. Szöveggyűjtemény a régi magyar irodalom történetéhez. ELTE Régi Magyar Irodalomtudományi Intézet. [http://sermones.elte.hu/szovegkiadasok/magyarul/madasszgy/index.php?file=055\\_059\\_Imre legenda](http://sermones.elte.hu/szovegkiadasok/magyarul/madasszgy/index.php?file=055_059_Imre legenda) (Utolsó megnézés: 2021. ápr. 15.)



már állt a Szent György templom, de korábbi is lehet, mert Veszprém Géza fejedelem (ur. 972–997) szálláshelye volt, így a IX. század végén is épülhetett. A körtemplomot a XIII. században lebontották és helyére épült a nyolcszög alaprajzú, félköríves szentély-záródású új Szent György-kápolna<sup>9</sup>, ami búcsújáró hely lett (a zarándokok figyelmeztetésére szánták a kapubejárat kövére vésett feliratot: „*a küszöbre ne üljetek*”). A kápolna fénykora Vetési Albertnek, Mátyás király egyik benső emberének idejére tehető, aki 1458 és 1486 között szolgált veszprémi püspökként. Ő újjátarta fel a kápolnát, kifestette, új oltárt készíttetett és elődeitől eltérően nem a szomszédos székesegyházba, hanem ide temetkezett. Az oszmán megszállás idején a kápolna felépítménye leromlott, az 1557. évi nagy tűzvész<sup>10</sup> a Várhegy majd minden épületét pusztította; részben a helyére építették 1773-tól a nagyszemináriumot.

Nézzük most a két kápolna alaprajzát és próbáljuk meg a méreteket megadni a korabeli mértékrendszerben. A legkorábbi rotunda egy keletelt, félköríves apszis-záródású kettérű körtemplom, amikor is a kisebb térrész (apszis) körívének középpontja a nagyobb térrész (hajó) belső körívére esik. Erről egy léptéket is tartalmazó összesített, szkennelt

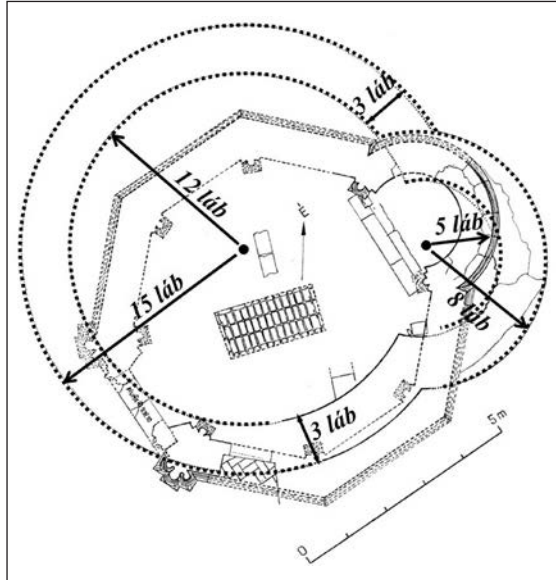

4. ábra: A legkorábbi veszprémi körtemplom méretei láb mértékegységben.

régészeti alaprajz állt rendelkezésemre.<sup>11</sup> A rajzi levélelből a hajó-kör külső átmérőjét kerekén 3 ölnek (30 lábnak) becsültem (ez több körtemplom jellemző mérete), a szentély belső átmérőjét pedig 1 királyi ölnek (10 lábnak). Az alaprajzon láb mértékegységben tüntettem fel a körök sugarát és a falvastagságot (4. ábra).

A régészeti feltárás rajzi dokumentumait 2015-ben a Forster Központban (ma: Magyar Építészeti Múzeum Műemlékvédelmi Dokumentációs Központ; MÉM MDK) volt alkalmam tanulmányozni, de a helyszínrre is elmentem és mérőszalaggal lemértem a fontosabb méreteket.

<sup>9</sup> BALASSA-KRALOVÁNSZKY, 2006. 69–71.

<sup>10</sup> HUNGLER, 1986. 60.

<sup>11</sup> A szkennelt rajzot 2015-ben a Veszprémi Érsekség Boldog Gizella Főegyházmegyei Gyűjtemény akkori igazgatónőjétől, Udvardy Erzsébettől kaptam meg, ezúton is köszönöm.

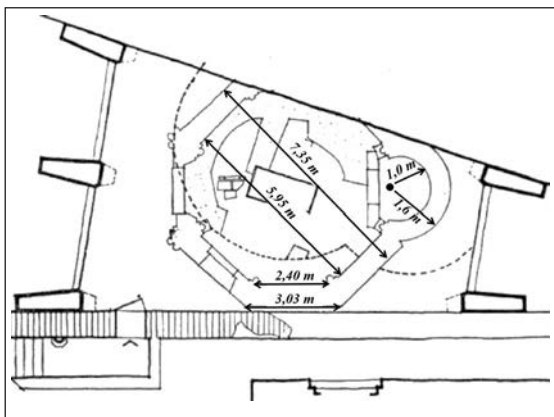

5. ábra: A kápolna helyszínen lemért jellemző (átlagos) méretei méter egységben

Mindenképpen egy körből kell kiindulnunk (6. ábra), amelynek középpontján keresztül először két egymásra merőleges egyenest jelölünk ki (ez a terepen az akkori egyszerű eszközökkel is megoldható volt), majd kijelöljük ezen egyenesek szögfelezőit (azonos hosszúságú ívek metszéseként ezt is könnyen megtehették). A kör nyolc átmérője így kimetszi a körből a szabályos nyolcszög 8 csúcspontját illetve a külső falakat. Megpróbáltam rekonstruálni a kápolna-alap egykori kitűzésének folyamatát és arra jutottam, hogy ez a (külső) kör kerekén 20 arasz sugarú volt. Ezt követően egy kisebb, 16 arasz sugarú kört is kirajzoltak (a terepen zsinórral), amely kör és az átmérők metszése pedig a belső falsíkokat jelölte ki. Ezekben a metszéspontokban helyezhették el azokat a faragott, háromkaréjos oszlopkötegeket, amelyekből csupán egy maradt meg az apszissal szembeni bejárat déli oldalán. Ha a kör sugara kerek egész szám, akkor a nyolcszög

Az 5. ábrán a nyolcszög áttelleges oldalainak távolságát, a külső és belső oldalhosszakat valamint az apszis sugarait a védőépület alaprajzán<sup>12</sup> mutatom be, amit természetesen méter egységben végeztem. Megpróbáltam ezeket a méreteket kerek láb egységben kifejezni,<sup>13</sup> de ez meglehetősen bizonytalanul tehető meg. Itt érdemes elgondolkodnunk azon, hogy egy szabályos nyolcszög alaprajzú épület tervezéséhez, de még inkább terepi kitűzéséhez, hogyan foghattak neki?

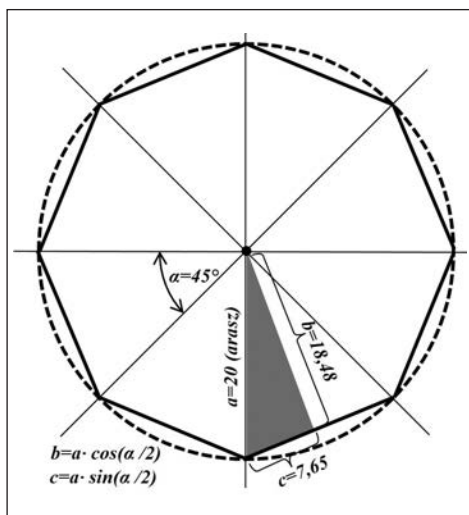

6. ábra:  $a=20$  egység sugarú körbe foglalt szabályos nyolcszög méretei (araszban)

<sup>12</sup> GUTHEIL et al. 1960. 139. 1. ábra.

<sup>13</sup> BUSICS-TÓTH 2020. 64.

oldalai nem egész számok lesznek, de az egyenlő szárú háromszögek adataiból számíthatók. A külső nyolcszög jellemző méreteit a 6. ábrán araszban adom meg.

A 7. ábrán viszont mind a külső nyolcszög, mind a belső nyolcszög jellemző adatait méterben fejeztem ki, azzal a feltevéssel, hogy 1 arasz 19,9 cm-nek felel meg. A 7. ábrán szereplő adatokat most vessük össze az 5. ábrán feltüntetett megfelelő méretekkel! Azt látjuk, hogy az egymásnak megfeleltethető méretek között jellemzően csak néhány centiméter eltérés van, ami a kitűzési koncepció helyességét igazolja.

A műemléki alaprajzon<sup>14</sup> pontozott vonallal feltüntettem azt a két kört, amely a kitűzés alapját képezhette (8. ábra a borító 3. oldalán), továbbá az átmérőket és metszéspontokat, amik az oszlopok helyét jelölték ki, valamint az apszis két sugarát, amelyek arasz egységben egész számként fejezhetők ki.

A feladat végén úgy érzem – bár többszöri nekifutásra –, hogy végül is sikerült megtalálni azt a geometriai szerkesztési-kitűzési módot, ahogyan a Szent György-kápolnát a középkori (egyik) magyar mértékegység szerint megépítették.

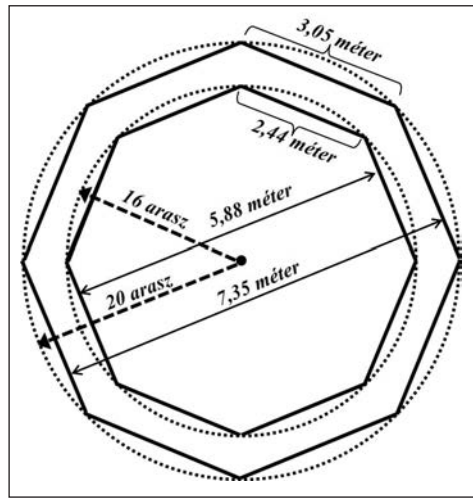

7. ábra: 20 arasz és 16 arasz sugarú körbe írt szabályos nyolcszögek méretei méterben

## Az ösküi kerektemplom

A Veszprém megyei Öskü kerektemploma egy dombtetőn, a Budapest–Szombathely vasútvonal mellett fekszik; a vonatablaktól kinézve sokáig tudjuk csodálni a különleges formájú építményt (9. ábra). A kerektemplom ma látható állapota az 1975/76-ban történt műemléki helyreállítás eredménye, amikor is az elsődleges cél a pusztulásnak indult tető cseréje és a romosodás, pusztulás megállítása volt.<sup>15</sup> A kupolatető cseréje már a negyedik volt az 1703-ban történt első újjáépítés óta, mert a török korban nemcsak a templom, de a falu is elpusztult; svábok és szlovákok betelepítésére volt szükség, hogy a XVIII. században újrainduljon az élet a faluban. A templom történetéről nincsenek írásos adatok, feltételezik a XI. századi alapítást. A műemlé-

<sup>14</sup> MÉM MDK Tervtár Tsz: 4733. Tervező: Erdei, SELDMAYER, KOPPÁNY.

<sup>15</sup> KOPPÁNY, 1994. 28.



9. ábra: Az ösküi kerektemplom ma

Helyszíni mérőszalag-felmérésem alapján a keletelt tájolású templom egyértelműen azonosítható és jellemző méretei a következők: a falvastagság mind a hajó, mind a szentély esetében 95 cm; a hajó É-D-i irányú átmérője 7,38 m, a K-Ny-i átmérő 6,90 m, a teljes belső hossz 10,46 méter. Ez utóbbi hossz 33 királyi lábnak felel meg, amit a 8. ábrán méreteztem. A falvastagság 3 lábnak felel meg, a hajó (nagyobbik)

átmérője 30 lábnak, azaz 3 királyi ölnök, az apszis külső sugara pedig 1 ölnök. Arra a kérdésre, miből adódik a kör alak ovális torzulása, nem találunk magyarázatot. Több körtemplom körének sok pontját szabatos geodéziai módszerrel megmérve azt állapítottuk meg, hogy a szabályos kör alaktól a tényleges megépített alakzat rendszerint csak néhány milliméterre tér el, azaz a kör sugarának a szórása csupán néhány milliméteres volt. Az ösküi hajónál viszont ez deciméteres érték. Elképzelhető, hogy

ki helyreállítás során derült fény több építéstörténeti tényre. Például arra, hogy az eredetileg patkóíves szentély belső falait egyenesre faragták, így az nyújtott félköríves lett. A szentély (és a hajó nagy részének) fala csak alsó harmadában eredeti, a felső rész egy barokk kori újjáépítés eredménye. A hajó fala körben befelé dől, mintegy 15 cm-es mértékkel. A számunkra legfontosabb (és a témánk szempontjából legszomorúbb) megállapítás, hogy a hajó geometriai szempontból nem kör, hanem ellipszis, ami a műemléki alaprajzról is kitévő (10. ábra).

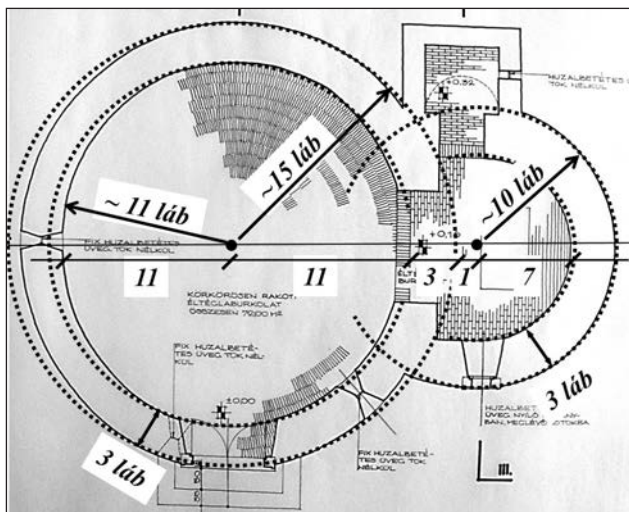

10. ábra: Az ösküi kerektemplom méretei királyi láb egységben (alaprajz: MÉM MDK)

már az építéskor, miután körökkel kijelölték és megépítették a szélesebb alapot a talajszintig, a falazásnál már nem jelölték ki újra a fal körét (ehhez persze meg kellett őrizni a középpontot jelölő karót). Az is lehet, hogy valamely falrész a talajszintig is elpusztult s az újjáépítéskor jártak el hozzávetőlegesen.

## A monostorapáti Almád hatkaréjos kápolnája

Légifotón szemlélve a Balaton-felvidéken lévő Monostorapáti község területét, azt hatalmas erdőséggel látjuk körülveve. A belterületől mintegy 2 km-re keletre, a 77-es főúttól 1 km-re délre, az erdő közepén egy dombháton találjuk Almád egykori monostorának romjait. A romokat teljesen elhódította az erdő; 2011-ben Hangodi László történész kezdeményezésére ásatás indult, hogy az egykor itt állt bencés monostor falait felszínre hozzák, megmentsék.<sup>16</sup> Az ásatás Buzás Gergely régész irányításával, a helyi katolikus plébánia és az önkormányzat önkénteseinek segítségével folyik.<sup>17</sup> Az Almád-i monostor az egyik legősibb, magánalapítású apátság, hiteles hely volt; jelentőségét pedig az alatta futó, a Fehérvárt Itáliával összekötő hadiútnak is köszönhette. Bár többször kifosztották, de teljes hanyatlásnak csak a török pusztítás következtében indult, és 1546-ra lakatlaná vált, majd a veszprémi püspök birtokává. A XVI. század



11. ábra: Az almádi rotunda ma  
(Fotó: Szabó Tibor András)

közepétől kezdődően a kolostor és a templom köveit elhordták, többek közt a nagyvázsonyi vár építéséhez, de találhatók innen származó kőfaragványok a monostorapáti templom falában is.

2015-ben az apátsági templom mellett egy XII. századra datálható hatkaréjos körtemplom mintegy méteres magaságú falait is feltárták,<sup>18</sup> ami geometriai szempontból külön figyelmet érdemel (11. ábra). Bár a templom külső átmérője csak 7,5 méter, de ezen belül

<sup>16</sup> HANGODI, 2012.

<sup>17</sup> Monostorapáti község honlapján részletes kronológia olvasható az egykori Almád monostorának történetéről. A monostormentési munkákhoz önkéntesek csatlakozását is várják. URL: <http://monostorapati.hu/telepules/almad/>

<sup>18</sup> BUZÁS, 2014.

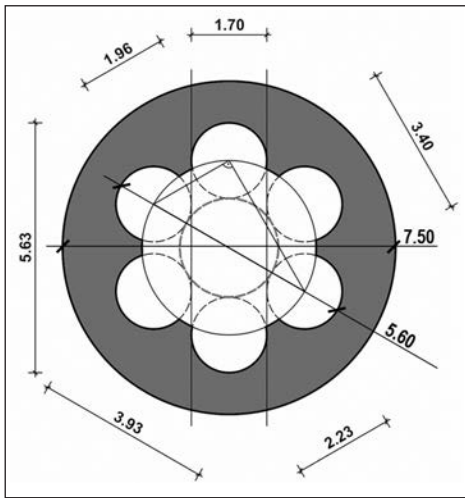

12. ábra: Almád hatkaréjos templomának méretei méterben

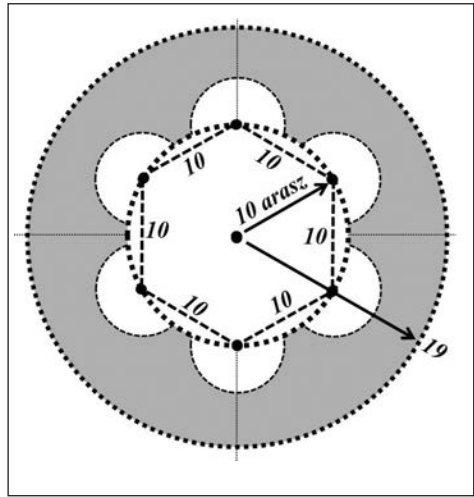

13. ábra: Az Almád-i szabályos hatszög szerkesztésének rekonstrukciója

további 6 kisebb kör is vizsgálható. Említésre méltó, hogy a karéjok vörös tufából készült kváderkövei faragottak, mégpedig kívül és belül az ív görbülete szerint, oldalt pedig a szögnek megfelelően. Németh Zsolt fizikus és Mészáros József építész mérnök szalagos méréssel felvették a körtemplom méreteit, ezeket használom fel további vizsgálataimhoz (12. ábra).

A tervezési és kitűzési folyamat rekonstrukciójához itt is egy körből érdemes kiindulni (13. ábra). Vizsgálataim szerint ennek a körnek a sugara kerekén 10 arasz volt. Ha a kör egy (mondjuk É-i irányban lévő) pontjából ezt a 10 arasznyi távolságot húrként sorban felmérjük a körívre, akkor egy szabályos hatszög csúcspontjait kapjuk meg.

Ezek a csúcspontok voltak a hat karéj körének középpontjai, a

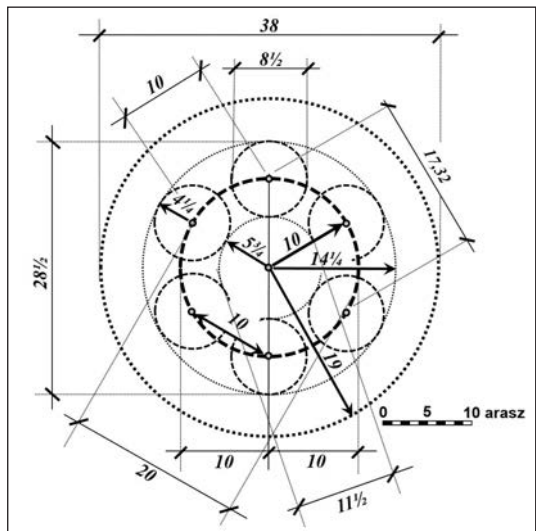

14. ábra: Almád hatkaréjos templomának méretei királyi araszban

<sup>19</sup> NÉMETH 2019. 147.

karéjok átmérője pedig 8 és fél arasznyi, így a karéjok közötti távolság megfelelő stabilitású oszlopok kialakítását eredményezte. Az épület külső befoglaló sugara 19 arasz volt (ami a falazatot illeti; az alap lehetett ennél nagyobb sugarú is). A méreteket, mint egy mai terven, a 14. ábrán tüntettem fel részletesen. Ha átszámítjuk a 12. ábrán méterben megadott hosszakat araszra (elosztjuk 19,9 cm-rel), akkor közelítőleg a 14. ábrán feltüntetett és araszban megadott értékeket kapjuk. Az épület méreteiből az arasz metrikus hosszát is megbecsülhetjük: ehhez a 12. ábrán méterben megadott hosszakat a megfelelő távolságnak a 14. ábrán araszban szereplő értékével kell elosztani; eredményül 19,7 cm-t kapunk a királyi arasz hosszára.

### A dörgicsei templomromok



15. ábra: Az alsődörgicsei templomrom ma

Dörgicse hat valamikori település területéből áll a balatonfüredi kistérségben; a mai település 1950-ben Alsó- és Felsődörgicse egyesítéséből jött létre. Több nyom utal arra, hogy a dörgicsei templomok építéséhez római kori maradványokat is felhasználtak.<sup>20</sup> Az alsődörgicsei részen állt templomot 1251-ben említi oklevél, amelyet a Boldogasszony tiszteletére szenteltek. A templom a fehérvári örkanonokság kegyúri templomaként épült, de tartozott a tihanyi apátsághoz és a veszprémi püspökséghez is. A XV. században paplakkal, melléképületekkel bővítették. Mivel a település hadiút

<sup>20</sup> ÉRI et al. 1964.

mellett fekszik, sok pusztítás érte. A XVII. században a templom leégett. Mai romjai is impozánsak (15. ábra). A romépületek méreteit kézi mérőszalaggal mértük meg,<sup>21</sup> utóbb pedig megkaptam az 1960-ban készült műemléki felmérés alaprajzát is,<sup>22</sup> a saját felmérés fontosabb méreteit ezen a rajzon írtam meg (16. ábra). A falak, falrészek hossza számos helyen jól megfeleltethető a királyi mértékrendszernek, így elkészíthető az alaprajz a korabeli (láb) mértékegységben is (17. ábra). Meggyőzőnek tűnik a 20

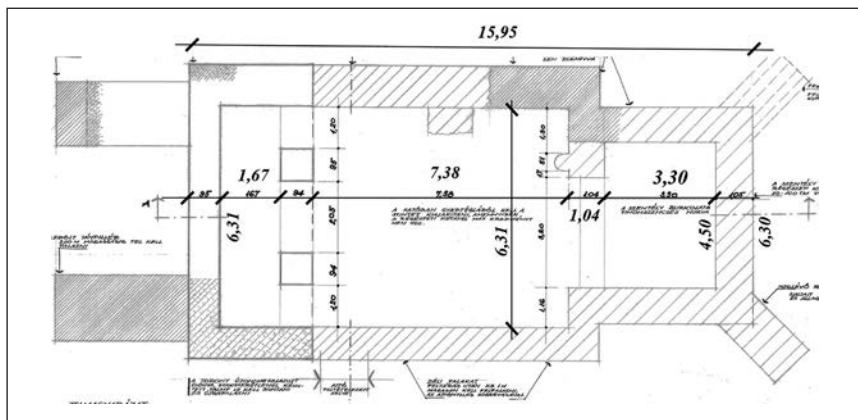

16. ábra: Az alsódörcicsei templom műemléki alaprajza 1960-ból, méretek méterben. (A nagyobb számokkal írt méretek saját ellenőrző mérésből származnak.)

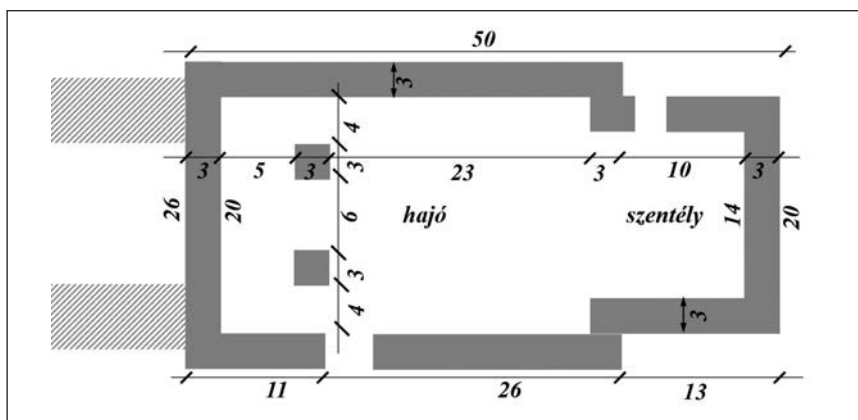

17. ábra: Az alsódörcicsei templom egyszerűsített alaprajza királyi láb egységben

<sup>21</sup> A Balaton-felvidéki templomok felmérését Páli Meliton egykori hallgatómmal szakdolgozat keretében végeztük 2013-ban. Ezúton is köszönöm, hogy eredményeit közreadhatom.

<sup>22</sup> MÉM MDK Tervtár, 13072 sz. állagmegóvási terv. Építész: Koppány Tibor. Köszönet Bakó Zsuzsának az adatszolgáltatásért.



láb (2 öl) szélességi méret (a szentély külső mérete és a hajó belső szélessége is 2 öl), valamint a teljes hossz, ami 50 láb, azaz 5 királyi öl. A falvastagság 3 lábra becsülhető.

A felsődörgicsei templomot Szent Péter tiszteletére emelték. A XIII. században a lakosság növekvő száma miatt bővítették, mégpedig úgy, hogy megkettőzték a templomot: a déli oldalra egy új templomhajót építettek. A keletelt kettős templom így két szentéllyel és két hajóval rendelkezik.<sup>23</sup> 1959-ben kezdődött az akkor már rommá vált templom műemléki helyreállítása. Az akkori ásatás eredményei azt igazolják, hogy a falu magja és legkorábbi temploma Felsődörgicsén volt.<sup>24</sup> 1959-ben készült az az 1:50 méretarányú műemléki alaprajz<sup>25</sup> (19. ábra), amelyről méreteket vettem le és próbáltam azokat a korabeli egységben kifejezni (a méreteket összevettem a Páli Meliton szakdolgozatában szereplőkkel). A rajzon eltérő irányú sraffozással jelezték a különböző építési periódusokat. Az északi templomrész épült meg elsőnek, itt a hajóhoz belül patkóíves, kívül egyenes záródású szentély csatlakozik. A téglalap alakú hajó külső mérete 20×24 lábra becsülhető, az apszis sugara 6 lábnak felel meg, a falvastagság pedig 2 és fél lábnak. A déli szentély belső szélessége 12 láb, az oldalfalak itt is 2 és fél lábnyiak. A nyugati részen nem találunk kerek lábban kifejezhető méreteket, ami az átépítések, toldások következménye lehet.



18. ábra: A felsődörgicsei templomrom ma

<sup>23</sup> KOPPÁNY 1963. 91.

<sup>24</sup> ÉRI et al. 1964. 107.

<sup>25</sup> MÉM MDK Tervtár 25597 sz. régészeti dokumentáció. Felmérte: Tóth Árpád, régész: Éri István, építész: Koppány Tibor.

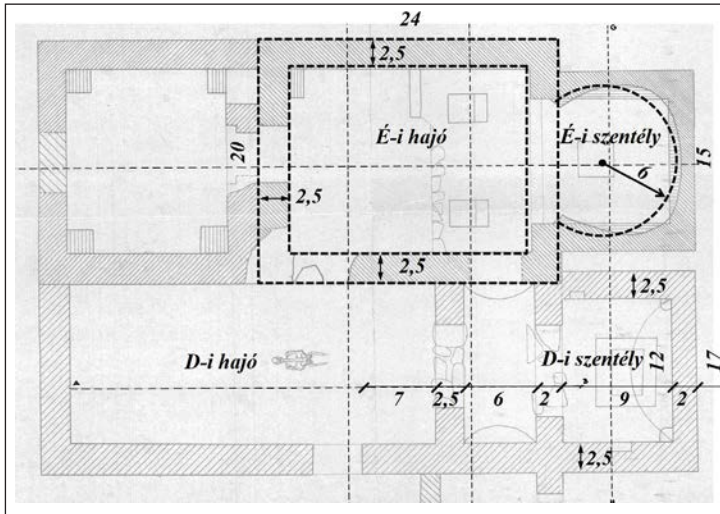

19. ábra: A felsődörgicsei két templomrom műemléki alaprajza, méretek királyi láb egységben

### Az örvényesi egykori templom



20. ábra: Az örvényesi temetőkapolna ma

Az örvényesi temetőben jelenleg ravatalozóként működik a falu egykori középkori plébániatemploma (20. ábra). A XIII. század elején már létezett a templom, amit Szent Imre tiszteletére szenteltek. A török korban a falu elnéptelenedett, temploma

lepusztult, de az 1700-as évek elején renoválták. 1778-ban új templomot építettek a faluban, majd 1895-ben kálvária építésébe kezdtek, amihez a régi templom köveit akarták felhasználni. A bontás azonban nehezen ment, ezért abbahagyták a kövek kiszedését. A régi templom így több évtizedig félig megbontva állt, míg 1958-ban az OMF részleges kiegészítésekkel helyreállította, a szentély fölé védőtetőt építettek; ekkor tárták fel a hajó alapfalait is.<sup>26</sup> 1991-ben újabb állagmegóvás és helyreállítás történt, így ma ravatalozóként használják.

Ha feltételezzük, hogy az alapok valóban középkoriak és megvizsgáljuk a méreteket, azt találjuk, hogy többségük megfeleltethető a királyi láb kerek, vagy feles számú egységének, az alaprajz láb mértékegységben is elkészíthető (21. ábra).

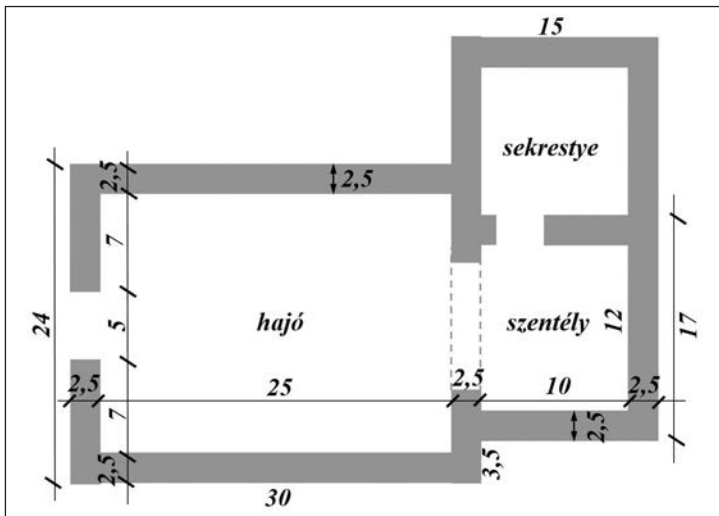

21. ábra: Az orvényesi egykori templom alaprajza királyi láb egységben

### Utószó

Feltehetjük a kérdést, mi a haszna vagy értelme annak, hogy a középkori építmények méretét megkíséreljük megadni a korabeli mértékrendszerben? Egy műemlékes vagy régész szakember számára praktikus előny lehet az, hogy ilyen módon jobban megérthető és követhető az építmény létrehozásának folyamata, építéstörténete. Magyarságtudatunk szempontjából nem elhanyagolható a felismerés, hogy elődeink egy önálló hossz mértékrendszert használtak, egy független állam „polgáiraiként” ténykedtek. Amennyiben pedig olyan épületet vizsgálunk, amelynek falai téglából, kváderkőből épültek (így egyértelműen azonosíthatók), az építés folyamán pedig nagy

<sup>26</sup> KOPPÁNY 1963. 101.

ponztosságra, precizitásra törekedtek az alkotók, akkor esélyünk van a korabeli mértékegység visszaállítására is, mert ezek az épületek mintegy „örzik” az egykori mércét. Tanítványommal, Tóth Sándorral végzett szabatos geodéziai felmérés alapján ezt hét szakrális épület (a fehérvári Szent Anna-kápolna, a kallódsi és bagodi körtemplom, a jáki Szent Jakab-kápolna, a tarnaszentmáriai templom, valamint a bényi és nagytótlaki rotunda) esetében el is végeztük.<sup>27</sup> A királyi öl hosszát így határoztuk meg 3,186 méternek, míg a királyi láb hossza ennek tizede (31,9 cm), az arasz hossza pedig az öl tizenhatod részeként 19,9 cm.

A királyi öl etalonját a középkorban Székesfehérváron őrizték. Ezt (utalva a bevezetésre) éppen a veszprémi káptalan egyik 1372-ből fennmaradt jelentéséből tudjuk,<sup>28</sup> amely a Veszprém megyei Bakonszűcs és Bakonybél két birtokosának vitájáról tudósít.

#### FELHASZNÁLT IRODALOM

- BALASSA László–KRALOVÁNSZKY Alán (2006): Veszprém. Panoráma Magyar városok sorozat.
- BOGDÁN István (1978): Magyarországi hossz- és földmértékek a XVI. század végéig. Akadémiai Kiadó, Budapest.
- BUSICS György–TÓTH Sándor (2020): A királyi öl hossza. Magyarágkutató Intézet, Budapest. URL: <http://mek.oszk.hu/21500/21587/>
- BUZÁS Gergely (2014): Rotunda állt az apátságban. URL: <https://archeologia.hu/almad-rotunda-allt-az-apatsagban> (Utolsó megtekintés: 2021. ápr. 15.)
- ÉRI István–GERŐNÉ Krámer Márta–SZENTLÉLEKY Tihámér (1964): A dörgicsei középkori templomromok. Magyar Műemlékvédelem, 2. 95–114.
- GUTHEIL Jenő–H. GYÜRKY Katalin–ERDEI Ferenc–KOPPÁNY Tibor (1960): A veszprémi Szent György egyház és konzerválása. Műemlékvédelem, 4. 136–143.
- HANGODI László (2012): Almád: monostoralapítás és az első két évszázad története. URL: <https://archeologia.hu/content/archeologia/120/almad1.pdf> (Utolsó megtekintés: 2021. ápr. 15.)
- HUNGLER József (1986): A török kori Veszprém. A Veszprém Megyei Levéltár kiadványai 4.
- KOPPÁNY Tibor (1963): A Balaton-felvidék románkori templomai. Veszprém Megyei Múzeumok Közleményei, 1963/6. 81–114.
- KOPPÁNY Tibor (1994): Az ösküi kerek templom és helyreállítása. Műemlékvédelmi Szemle, 2. 21–30.
- KRALOVÁNSZKY, Alán (1983): The Earliest Church of Alba Civitas. Alba Regia, 1983, 20. 75–88.
- LANTOS Edit (2020): A Szent György-kápolna védőépülete. Veszprémi Szemle, 2020/2. 88–102.
- NÉMETH Zsolt (2019): A Kárpát-medence legkülönlegesebb Árpád-kori templomai. Északkelet és a Tisza völgye. Magyarágkutató Intézet, Budapest. URL: <https://mek.oszk.hu/21200/21296/>

<sup>27</sup> BUSICS-TÓTH, 2020.

<sup>28</sup> A Pannonhalmi Főapátsági Levéltár 107. számú oklevele, Capsa 42 K

# Középkori települések Márkó területén (I.)

KARLINSZKY BALÁZS

A Márkó név a középkorban a mai település területén található több egykori falu közül csak az egyiket jelölte. A község nagy kiterjedésű határában a régészet tárgyi emlékei és a történettudomány írásos forrásai segítségével legalább további három lakott hely léte igazolható. Ezek közül a falu mai nevét adó egykori Márkó a mai községtől délre, a Séd bal partjára lokalizálható, s ugyancsak ezen a környéken feltételezhető egy másik középkori település, Gyipót. A harmadik település az egykori Bere faluval azonosítható, amely a faluból a Hárskút irányába, észak felé vezető út mentén a Kápolnadomb mellett előkerült középkori templomromok környékén kereshető. A mai település határának Herenddel szomszédos nyugati részén, az Aranyos-patak völgyében fekvő Csapberek területén a középkori Mesteri település helyezkedett el.<sup>1</sup>

Márkó, vagy ahogy a középkori írásos források gyakran nevezték, Szentmárk és Szentmárkúr az egykori templom védőszentjéről, Szent Márk evangélistáról kapta nevét. A szentek neveiből, vagyis a templom patrocíniumából származtatható település-névadás értelemszerűen a kereszténységhez köthető, tehát Szent István király (1000–1038) korától, a XI. századtól vált mind gyakoribbá, s különösen a XIII. században volt jellemző.<sup>2</sup> A Mesteri név a magyar *mester* személynévként is használatos köznévből eredeztethető, ami alapján feltételezhetően legkorábbi lakosai is magyar etnikumúak lehettek.<sup>3</sup> Hasonlóan magyar eredetű lehet Bere és Csapberek elnevezése, míg Gyipót esetében ezt csak feltételezhetjük.<sup>4</sup>

A fálvak mindegyike jobbágytelepülés volt – ellentétben például a közelben fekvő, jellemzően kismemesek lakta Szentgállal –, így lakóinak életét a földesúri keretek határozták meg. A négy felsorolt település történetében közös, hogy hosszabb-rövidebb ideig valamennyi egyházi testület tulajdonában állt. Szentmárk birtokosa a középkorban a bakonybéli Szent Mór bencés apátság volt, a szomszédos Gyipótot és Berét

<sup>1</sup> *Szentmárk*: MRT 2. 129–130. (Márkó 31/11. sz.), CSÁNKI III. 229. (Endrédként; magyarázatát lásd később!) és 253., VMHL 260.; *Gyipót* uo.; *Bere*: MRT 2. 129. (Márkó 31/5. sz.), CSÁNKI III. 222. VMFN IV. 229. (40. sz.); *Mesteri*: MRT 2. 127–128. (Márkó 31/1–3. sz.), CSÁNKI III. 242., VMHL 263., VMFN IV. 228–229. (37. sz.).

<sup>2</sup> MEZŐ 1996. 151–152. (56. sz.), 234–235., KRISTÓ 2005. 11–12., FNSZ L–Zs. 97.

<sup>3</sup> A Vas megyei Mesteri község etimológiája alapján. Vö. FNSZ L–Zs. 125.

<sup>4</sup> FNSZ A–K. 197. és 306.

pedig magánszemélyektől történő adományozás, illetve vásárlás útján a veszprémi székeskáptalan szerezte meg, amelyik egyúttal Mesterit is egyik legkorábbi birtokai közé sorolta. Az egyes települések története elsősorban a birtokosok közötti pereskedések alkalmával keletkezett – és fennmaradt – oklevelek révén ismerhető meg. Számos dokumentum született ugyanis a Bándot birtokló Essegvári család, a mára elpusztult egykori Menyeke<sup>5</sup> falu birtokosai, a veszprémvölgyi apácák, a lövöldi (ma Városlód) karthauzi monostor, a bakonybéli bencések, illetve a veszprémi székeskáptalan kanonokjai közötti különböző bírósági eljárások alkalmával.

### A községek története a XIV. század közepéig

A középkori jobbágytelepülések életének megismeréséhez elengedhetetlen földrajzi adottságaik feltérképezése. Márkó a még napjainkban is jelentős kiterjedésű bakonyi erdőség bejáratánál fekszik, amely a XVIII–XIX. századi nagyobb mértékű erdőirtásokig összefüggő rengeteget alkotott, s még a korabeli viszonyokhoz képest is gyéren lakott tájegységnek számított. A térség peremén Veszprém mezővárosa az azonos nevű vármegye és püspökség székhelyeként világi és egyházi igazgatási központ volt, az erdőségben pedig uralkodói adományból egyházi centrumok létesültek. Utóbbiakat a Szent István által alapított bakonybéli bencés, a korábbi királyi udvarházból Zircen kialakított ciszterci, és a XIV. században alapított lövöldi karthauzi monostorok képviselték. Ismert ugyanakkor, hogy a püspökségek és – a jogilag, tehát birtokállomány tekintetében ekkor még tőlük el nem különült – székeskáptalanok birtokaikhoz szintén az uralkodók rendelkezéséből jutottak.<sup>6</sup>

A tájegység legnagyobb birtokosa kezdetben az Árpádok királyi családja volt. A Dunántúl középső területein már a honfoglalók megtelepedésével is számolhatunk, amit Veszprém és Székesfehérvár uralkodói székhely szerepe, továbbá a területen lévő királyi adományból létesült pannonhalmi és bakonybéli bencés monostorok jeleznek. A Bakony mint uralkodói erdőuralom és vadászó hely tagolódott be a korai, XI–XII. századi királyi birtokszervezetbe, s Márkó szomszédságában jött létre a valamivel később megszerveződött bakonyi erdőispánság, amelynek ispánjai a XIII. század első harmadától ismertek.<sup>7</sup>

A községen az elkerülő gyorsforgalmi út legutóbbi években történt megépültéig áthaladt a Székesfehérvár–Graz nemzetközi országút. A középkorban az ország középső részéről Ausztria és az Adria felé vezető jelentős kereskedelmi útvonal azonban nem erre, hanem Tapolca, illetve nagyvázsonyi elágazással Nyirádon át Sümeg felé vezetett. Ugyanakkor a mai Márkó területén haladt keresztül az a kisebb jelentőségű út, amely

<sup>5</sup> Ma Bánd területén: MRT 2. 66. (13/6. sz.).

<sup>6</sup> KRISTÓ 1994. 77.

<sup>7</sup> ZSOLDOS 2011. 128–129.

Veszprémből Lövöld érintésével haladt Somlóvásárhelyre, a megye másik *sedria*-helyére, illetve Pápa irányába.<sup>8</sup> Ezeken az utakon Bándnál és Billegénél (a mai Tótvázsony területén) ellenőrizte vámhely a kereskedelmi forgalmat,<sup>9</sup> így a középkori települések és birtokosaik számára az utak Márkón különösebb hasznot nem jelentettek.

#### a) Szentmárk

A bakonybéli apátság a XI. századi királyi alapítású bencés apátságok sorába tartozott, s korábbi előzmények után 1037 körül döntött létrehozásáról Szent István király.<sup>10</sup> A monostor ekkor kelt hamis, valójában 1239 körül összeállított<sup>11</sup> adománylevele még nem sorolta fel a szerzetesek birtokai között Szentmárkot. A XI. század végén, 1086-ban Szent László király (1077–1095) neve alatt fennmaradt ugyancsak hamis oklevél ugyanakkor már számba vett egy András püspök adományából létrejött falut András-püspöki (*villa, que dicitur Andree episcopi*) néven a *Lessu*-nek nevezett hegy alatt.<sup>12</sup> A bakonybéli összeírás egységes oklevéllel szerkesztett szövege négy különböző időpontban keletkezett részt tartalmaz, amelyek közül az elsőben olvasható birtokfelsorolás minden bizonnyal II. Géza király (1141–1162) halálát követően készült, és hitelesnek tekinthető.<sup>13</sup> A bencés rendi hagyomány szerint a később Szentmárknak nevezett falu (*villa*) tehát vagy András püspök,<sup>14</sup> vagy Szent László király adományából került a bakonybéliek birtokába.

Ugyancsak az 1086-ra keltezett összeírásban olvasható egy bizonyos Márton kanonok által a Bakony szomszédságában a bencéseknek adományozott prédiüm<sup>15</sup> (*predium, quod Martinus canonicus Sancto Mauricio dedit iuxta Bocon*). Az oklevélben olvasható rövid határjárás alapján nem elképzelhetetlen, hogy a szöveg összeállításakor, a XII. század közepén még létezett a környéken ez a település, ugyanis szomszédságában András főpap (püspök? – *Andree presulis*) szénégető kemencéjét és az adományozó Márton által égetéssel művelhetővé tett Bere nevű helyet (*locum*,

<sup>8</sup> GLASER 1929–1930. 152. után, illetve KUBINYI 1989. 328–330. A somlóvásárhelyi megyei ítélszékre lásd C. TÓTH 2010.

<sup>9</sup> WEISZ 2013. 65. (Bánd), 87–88. (Billege).

<sup>10</sup> PRT VIII. 9–26.

<sup>11</sup> PRT VIII. 265., DHA 117.

<sup>12</sup> PRT VIII. 268., DHA 251., ÁOÚ I. 32. A Les-hegy egyes vélemények szerint a mai Bánd határában található Vár-heggyel azonosítható. MRT 2. 66. (Bánd 13/5. sz.).

<sup>13</sup> PRT VIII. 265.

<sup>14</sup> PRT VIII. 31. A XI–XII. században egyetlen András nevű püspök ismeretes, aki 1169–1176 között irányította a győri egyházmegyét. ZSOLDOS 2011. 91. Tóth Endre véleménye szerint létezett egy XI. századi András nevű veszprémi püspök is, aki 1062 és 1081 között töltötte be a veszprémi főpapi széket. TÓTH 2021.

<sup>15</sup> A szó jelentése ekkor földesúri tulajdonban álló gazdasági üzem, amelyen szolgálónépek éltek. Szélesebb körben ismert 'puszta' jelentését a XIV. század végétől nyerte el. Vö. SOLYMOSI 1994.

*ubi Martinus incedit aratrum Bere*) említették.<sup>16</sup> A történeti köztudatba Mártonházafölde néven került lakott helyről ezt követően a XIV. századból vannak adataink. 1354-ben Péter béli apát az apátság egy koppányi jobbágyának, Pánczél Jánosnak a király tengeren túli hadjárataiban – I. Lajosnak (1342–1382) az 1340-es évek második felében Itáliában a nápolyi Anjou-örökségért folytatott küzdelméért ez alatt – az apátság nevében tett szolgálataiért *Mortefevld* nevű birtokrészét adományozta.<sup>17</sup> Az adományozás ellen néhány hónappal később a bakonybéli monostor konventje emelt kifogást, s tiltakoztak az apát *Martunhasafeuld*-re vonatkozó adománya ellen.<sup>18</sup> Utoljára 1418-ban olvashatunk az Endréd vagy más néven Szentmárton néven említett településről, amikor egy peres ügyben a szomszédos birtokok között említették Menyekével, Csátárral<sup>19</sup> és a Les erdővel. A birtok további sorsa fennmaradt írásos források híján ismeretlen; elnéptelenedett vagy valamelyik szomszédos apátsági birtokrészbe olvadt. Elképzelhető az is, hogy a Szentmárton név esetében összesimosódott a személynévi eredetű Mártonházafölde és a templomcíméből származó Szentmárk településnév, mivel ahogy látni fogjuk, 1444-ben már egyértelműen Szentmárk volt Endréd másik neve.<sup>20</sup>

A korai oklevelek közül minden kétséget kizáróan autentikus az 1230-ban IX. Gergely pápa (1227–1241) által kiadott kiváltságlevél, amely a veszprémi püspökkel szemben biztosította a bakonybéli monostor jogait. Az apátság ugyanis exempt egyház volt, azaz nem tartozott a megyéspüspök joghatósága alá, így a birtokain található templomok után járó egyházi adót, a tizedet nem a veszprémi és győri püspököknek, hanem az apátnak kellett beszolgáltatni. A dokumentumban felsorolt települések között említették a Szent Márk tiszteletére szentelt endrédi (az András régies névváltozata: Endre) kápolnát is, amely tehát a XIII. század első harmadában már biztosan állt.<sup>21</sup> A templom titulusából képzett Szentmárk és Endréd azonosságára biztos forrás a XV. századból ismeretes, amikor 1444-ben Mihály bakonybéli apát a veszprémvölgyi apácáknak adta bérbe Endréd vagy más néven Szentmárkúrfölde (*Endred alio nomine Zenthmarkwrfelde*) nevű birtokát.<sup>22</sup>

<sup>16</sup> PRT VIII. 268–269.

<sup>17</sup> PRT VIII. 331. (67. sz.). Vö. CSÁNKI III. 242.

<sup>18</sup> PRT VIII. 332–333. (69. sz.).

<sup>19</sup> MRT 2. 251. (Veszprém 51/72. sz.), CSÁNKI III. 225.

<sup>20</sup> 1418-ra: „... *Endred alio nomine Zenthmarton*...” VOSuppl 372. (207. sz.) Téves a rendtörténet arra vonatkozó állítása, hogy a XV. század közepén még apátsági birtok lett volna. A hivatkozott forrásban ugyanis Szentmárk(-úr) olvasható, az említett Szentmártonfalva, amely Csajág és Küngös környékén feküdt, 1515-ben került a veszprémi székeskáptalan birtokába. Vö. VO 325–327. (211. sz.), CSÁNKI III. 253.

<sup>21</sup> PRT VIII. 279. (8. sz.); MREV I. 82. (XCV. sz.), ÁÚO 272. (163. sz.).

<sup>22</sup> PRT VIII. 511–512. (210. sz.).



A bakonybéli bencések márkói falva tehát a XIII. században Endréd néven volt ismeretes. Az apátság azonban rendelkezett egy másik Endréd nevű településsel is a közelben, a mai Magyarpolány határában. A települések történetének tisztázásához szükséges a két falura vonatkozó oklevelek különválasztása. Ebben a fennmaradt oklevelekben foglalt azonosítható helynevek, illetve a szomszédos települések ismert birtokosainak meghatározása nyújthat segítséget.<sup>23</sup> Nem sokkal a pápai oklevél keltét követően, 1235-ben a szomszédos Gyipóton a veszprémi székeskáptalan jutott vásárlás révén birtokrészekhez. Az adásvételt megőrkítő oklevélben megjárták a kérdéses birtokrész határait, amelyet ekkor keletről Endréd határolt.<sup>24</sup> Ez kétségtelenül az az Endréd, amelyet a későbbiekben Szentmárk néven említenek a források. Időben igen közel, 1255-ből származik az apátság másik, hasonló nevű birtokának határjárása. Az ebben az oklevélben említett, ma is azonosítható földrajzi nevek – az Apácasonlóra és Becsére vezető utak – alapján ez a birtok kapcsolható a mai Magyarpolány határában lévő településhez.<sup>25</sup> A kutatók balszerencséjére az Endrédet említő oklevelek többsége esetében támpontot nyújtó földrajzi nevek híján nem lehet egyértelműen eldönteni, melyik bencés birtokra vonatkoznak. Némi segítséget ugyanakkor az adhat, hogy a XV. század elején egy forrás ugyancsak a szövegében említett szomszédos helységek – Borsat, Etej<sup>26</sup> – alapján a Magyarpolány közelében lévő Endrédről állította, hogy 1402-re lakatlanná vált.<sup>27</sup> A későbbiekben e település nem fordult elő a forrásokban, ellenben a másik Endréd templomának patrocíniumát fokozatosan átvéve Szentmárk néven a török korig lakott település volt, s így nevét adhatta a XVIII. században ismét benépesülő községnek.

### b) Gyipót

Gyipótot, mint láttuk, egy 1235-ben kelt oklevél szerint keletről Endréd határolta, azonban a két település régészeti emlékanyaga nehezen különíthető el. Középkori településnyomok Márkó határának Séd bal parti részén két, egymáshoz közeli helyen található. Az egykori községek azonosításához mindössze a határjáró oklevél vi-

<sup>23</sup> Csánki Dezső is megkülönböztette a Polány, illetve a Csatár és Menyeka közelében lévő Endrédet. CSÁNKI III. 229. A régészeti topográfia összeállítói is szembesültek a problémával: MRT 2. 129–130. (Márkó 31/11. sz.) és MRT 3. 146. (Magyarpolány 35/4. sz.). Koppány Tibor szerint az 1230-ban említett Szent Márk kápolna a Magyarpolány melletti Endrédre vonatkozik, amely később, a XV. században elpusztult. KOPPÁNY 1967. 128., vö. 27. jegyzet.

<sup>24</sup> „*Cuius terre conterminalis est in parte orientali villa Endred.*” DF 200631.

<sup>25</sup> PRT VIII. 294.

<sup>26</sup> MRT 3. 146. (Magyarpolány 35/3. sz.), CSÁNKI III. 230.

<sup>27</sup> „... *inter possessiones eiusdem ecclesie Borsod, Polyand et Ethey adiacentem et quandam aliam particulam terre dicte possessionis Ethey et similiter quandam aliam possessionem prefati monasterii de Bel habitatoribus destitutam Endred vocatam in conmetaneitate seu vicinitate dictarum possessionum ipsius domini abbatis...*” PRT VIII. 424.

szonlagos helymeghatározása ad támpontot. Ez alapján a keletibb, a malom környéki leletanyag Endrédhez, a nyugatabbra fekvő, a Temető-dűlőn az egykori murvabánya által megbolygatott és újabban feltárt részen Gyipót helyezkedhetett el.<sup>28</sup>

A nevezetes 1235. évi oklevélben a veszprémi káptalan 25 ezüstmárkáért vásárolta meg Gyipóton *Guepolt*-i Sebestyén fia *Keselev* 2 ekealja földjét, 1 szántóját, a földhöz tartozó 1 szabadosát annak 4 fiával.<sup>29</sup> Az oklevél szövege szerint a terület határos volt a bakonybéli apát Endréd nevű birtoka mellett dél felől Menyekével és a Séddelel azonosítható folyóval. Határa innen a patak közepén nyugat felé haladva vezetett, ahol érintett egy malmot és szomszédos volt Igmánd (Wigman) nembeli<sup>30</sup> András comes birtokával. Újabb határjelek után területét észak felől ismét András comes és a veszprémi székeskáptalan – minden bizonnyal Mesterivel azonosítható – birtokai határolták. Két évvel később az eladó panaszt emelt 9 libertinusáért a veszprémi kanonokok ellen. A testület 5 személyről be tudta mutatni az 1235-ös adásvételi dokumentumot, a másik 4 név szerint említett libertinust pedig végül egyezség értelmében Keselő és rokonai a káptalannak 4 márkáért eladták.<sup>31</sup> A kanonokok ezt követően a XIV. század közepéig birtokolták Gyipótot, amikor arra a szomszédos bándi vár tulajdonosai, az Essegváriak tették rá a kezüket.

### c) Bere

A mai település északi határában állt egykori Bere településről alig szólnak kora középkori források. Időben ezek közül az első a XIII. század derekáról származik: 1269-ben Pósa fia Pósa a Bakony megyében fekvő *Bera* birtokát 40 márkáért eladta Szák nembeli Konrádnak.<sup>32</sup> A falut ekkor tehát világiak birtokolták, s a famíliához tartozó Konrád unokája, János fia Domonkos örökölt birtokának számított 1358-ban

<sup>28</sup> Gyipóthoz a 31/9-es és 31/10-es, Endrédhez a 31/11-es lelőhelyek kapcsolhatók. MRT 2. 129–130. 2007-2008-ban Rainer Pál vezetésével a murvabánya területén folytatott ásatások is erre az eredményre jutottak: LDM RA 19759/2008. és 19845/2009.

<sup>29</sup> SOLYMOSI 2006. 153–154. Tévesen, 1335-ös dátum alatt: VespReg 274. sz., illetve AOkl XIX. (1335.) 814. sz. A középkori *ekealja* földmérték-egység akkora földet jelentett, amekkorát egy mezőgazdasági év alatt egy eke felszánthatott. A művelhető terület minőségétől függően nagysága vidékenként eltérő volt. BOGDÁN 1978. 164.

<sup>30</sup> KARÁCSONYI 1995<sup>2</sup>. 692–696.

<sup>31</sup> SOLYMOSI 2006. 154., VO 39–40. (15. sz.). Párja: VFL III.1.a.1. Gyipoldt 1½. (DF 283209.), SOLYMOSI 2006. 155. Első közlései: SOLYMOSI 2001. 243. és 244.

<sup>32</sup> HO IV. 46–47. (26. sz.), VO 55–56. (26. sz.). Az adásvétel során egy veszprémi malom is gazdát cserélt. A Szák nemzetségre lásd KARÁCSONYI 1995. 948–954., ENGEL, 2001. Szák nem, Várongi tábla. Karácsonyi a Berét Konrádnak eladó Pósa fia Pósa is ábrázolta a Várongiak családfáján, aki eszerint unokaöccsével bonyolította le az adásvételt. Engel ugyanakkor – talán bizonytalanul ítélve a forrást, mivel annak szövegében így nem szerepel – nem vette fel az eladót a családfára.

is. Ekkor kőből épült templomáról is tudomásunk van.<sup>33</sup> Az oklevelek a veszprémi káptalan magánlevéltárában maradtak fenn, mivel a Domonkostól származó Várongi család 1436 előtt történt<sup>34</sup> kihalását követően új tulajdonosaitól 1452-ben a veszprémi kanonokok testülete vásárolta meg,<sup>35</sup> s a tulajdonosváltás a kialakult gyakorlat szerint a jogokat igazoló oklevelek átadását is jelentette.

#### d) Mesteri

Szent László király neve alatt maradt fenn az a birtokösszeírás, amely dátuma szerint 1082-ben rögzítette a veszprémi székeskáptalan birtokait. A káptalan ezen birtokjegyzéke valójában 1326–1327 körül keletkezett,<sup>36</sup> Mesteri esetében azonban nincs okunk kételkedni abban, hogy a község a testület egyik korai birtoka lehetett. A kanonokoknak az összeírás szerint 6 ekealja földje, több szekere és egyéb szolgálónépei éltek a mai Csapberek közeli településen, illetve erdejük volt a *Lesew*-nek nevezett helyen.<sup>37</sup> Elöljárójuk a birtokösszeírás elkészítésekor az a Márton fia Máté lehetett, akit 1313-ban azzal bíztak meg, hogy egy helybeli elhunyt jobbágy telkére szolgálónépeket telepítsen, amiért cserébe a káptalan őt egyházi nemeseinek sorába fogadta.<sup>38</sup>

A birtokra vonatkozó legkorábbi hiteles forrás 1255-ből származik. Ekkor a veszprémi káptalan egy hiteleshelyi eljárás során saját képviselőjeként *Scega* mesteri papot küldte ki, éppen az Endréddel kapcsolatban már említett határjárás elvégzésére.<sup>39</sup> Bár a település templomának titulusa nem ismert, első említése is ehhez a dátumhoz köthető.

## Konfliktusok a bándi vár uraival, az Essegváriakkal

Napjainkban Márkót nyugatról Bánd község határolja, amelynek jellegzetes településképi eleme Essegvár romja. A XIV. század elejétől a Lőrinte nembeli Lőrinte, később Essegvárinak nevezett család volt a bándi (E-)Segvár birtokosa, ami a később-

<sup>33</sup> VO 142. (92. sz.), VeszpReg 494. sz.

<sup>34</sup> DL 12913.

<sup>35</sup> MEV 161–163. (85. sz.), VO 227–230. (144. sz.) A XV. századi adásvételt lásd később.

<sup>36</sup> KARLINSZKY 2016.

<sup>37</sup> DHA 236., VO 23. Les később is a káptalan erdeje volt: 1418-ban Csatár, Menyeke és Endréd (vagy Szentmárton) határolták. VOSuppl 372. (207. sz.). Menyekétől 1422-ben ismét elhatárolták. ZsO IX. 639. sz.

<sup>38</sup> VeszpReg 63. sz., AOkl III. 497. sz.

<sup>39</sup> „... *Scegam sacerdotum nostrum de Mesty...*”. PRT VIII. 294. A hiteleshelyi eljárást az uralkodó parancsából az adott vidéken „illetékes” egyházi testület képviselője, illetve környéken lakó királyi alattvalók, később pedig vármegyei emberek végezték. Ennek során az uralkodó parancsait – vizsgálatok folytatása, birtokba iktatások, ítéletek kihirdetése és foganatosítása – hajtották végre az eljáró egyházi és világi megbízottak.

biekben alapvetően meghatározta a vártartomány árnyékában létező szomszédos, más birtokossal rendelkező községek életét. Az erősség építése azonban nem hozzájuk, hanem Bánd korábbi tulajdonosaihoz kapcsolható. 1233 előtt a Balaton-felvidék jelentős birtokosának számító Atyusz nemzetségből<sup>40</sup> származó Atyusz (*Ochuz*) szlavón bán eladta Seg vagy Bánd, Billege, Hidegkút és (Tót-)Vázsony nevű földjeit Igmánd nembeli András comesnek.<sup>41</sup> Az adásvételről hírt adó oklevél 1233-ban a mondott birtokok határjárásait tartalmazza, így Bánd kapcsán a szomszédos bakonybéli monostor, egy bizonyos *Kesele* és a (veszprémi) Szent Mihály-székesegyház birtokai felől is határt húztak. Kétségtelen, hogy a Veszprém felé tartó patak mentén ezek a Bándot keletről határoló mai Márkó területén található egykori középkori településeket takarják. Ezt támasztják alá a már korábban említett, 1235-ben Gyipóton történt adásvétel során nevesített határosok is. Mindkét oklevél határjárásából kiderül továbbá, hogy András comes birtokos volt a márkói részeken is, és elképzelhető, hogy birtokai kikerekítésének szándéka állhatott az Atyusz bánnal megkötött adásvétel háttérében.

Maradt azonban uralkodói birtokjog is Bánd területén – a bakonyi királyi népek tekintetében –, s éppen ezért került sor a birtokok elválasztására 1233-ban. IV. Béla ezeket a bándi királyi jogokat adományozta Mikod comesnek, amely adományt 1279-ben IV. László is megerősítette.<sup>42</sup> Ekkor még nem említették a várat, amely 1309-ben azonban már biztosan állt. Ekkor ugyanis Igmánd nembeli Miklós mester<sup>43</sup> Lőrinte nembeli Lőrinte mesternek és fiainak, Miklós, Tamás, János és Beke mestereknek adta el Seg várát tartozékaival együtt.<sup>44</sup> A Lőrinte majd Essegvári család Veszprém megyében jelentősnek számító nemesi familia volt, amely így 1309-től egy várat is magáénak tudhatott. A márkói települések birtokosainak szempontjából ez azzal járt, hogy már az 1310-es évek második felétől kezdődően figyelmet kellett fordítaniuk itteni javaik védelmére, és többször peres úton voltak kénytelenek elégtételt venni az Essegvári familia alattvalóinak hatalmaskodásaiért.<sup>45</sup>

<sup>40</sup> A nemzetségre bővebben: NEMES 2006.

<sup>41</sup> HO IV. 14–19. (5. sz.).

<sup>42</sup> RegArp 1666. sz. és 2964. sz. Az eseményekhez hozzátartozik, hogy 1270 előtt Igmánd nembeli András kegyvesztett lett s megfosztották birtokaitól, amelyet ekkor V. István jóvoltából visszakapott. (RegArp 1975. sz.) Az intézkedést 1273-ban IV. László is helyben hagyta. (RegArp 2352. sz.) Mivel legkésőbb 1279-ben mindkét familia, az Igmánd nembeliek és Mikod comes fia, Mikod bán is Bánd birtokosai voltak, így utóbbiak esetében az 1233-ban elhatárolt királyi birtokokat kell javaik háttérében látnunk. Mikod bánra lásd ZSOLDOS 2011. 337., illetve ENGEL 2001. Kőkényesradnót nem, 1. tábla: Dobokai.

<sup>43</sup> Igmánd nembeli Miklós a Bándot az Atyusoztól megszerző András dédunokája volt. KARÁCSONYI 1995<sup>2</sup>. 693.

<sup>44</sup> CD VIII/1. 364–367. (CLXI sz.).

<sup>45</sup> A bándi vár történetére, illetve az Essegváriak birtokszerző akcióira lásd RAINER 2008. Az Essegvári család történetének részletes ismertetése a vár birtoklástörténetén keresztül: HORVÁTH 2002. 9–39. A család történetéről a XIV. század közepéig lásd KARÁCSONYI, 1995<sup>2</sup> 808–813.

Bár nyilván már korábban is akadhettek nézeteltérések a birtokosok között, az események az 1350-es és 1360-as évtizedekben váltak úgy szólván mindennaposá. Az Igmánd-örökség révén Gyipóton birtokos Essegváriak a több szálon nyomon követhető történések eredményeképp megszerezték az itteni veszprémi káptalani telkeket. A konfliktus során először arról értesülünk, hogy 1352-ben panaszt emeltek a kanonokok, miszerint Essegvári Tamás fiai, Miklós és János a testület *Guepolt* nevű földjét elfoglalták.<sup>46</sup> A nézeteltérés nem rendeződött, s az országbíró előbb 1358 tavaszán a fehérvári káptalant szólította fel az ügyben vizsgálat végzésére.<sup>47</sup> A fehérvári kanonokok április 8-án megjelentek a helyszínen, ahol a vitatott mesteri és gyimóti (!)<sup>48</sup> birtokrészt megkísérelték a veszprémi kanonokok számára iktatni, azonban ennek az Essegváriak ellentmondtak.<sup>49</sup> Az eljárás során Gyipót esetében szemrevételezéssel két ekelja nagyságúra becsülték a káptalant illető részt – éppen akkorára, amelyhez a testület 1235-ben vásárlás útján jutott. Szécsi Miklós országbíró előtt a kanonokok bemutatták az utóbbi adásvételről szóló oklevelet – amelyet a pert lezáró ítéletlevélben egyébként hibásan 1335-re datáltak<sup>50</sup> –, amivel szemben pedig Essegvári Tamás fiai állították, hogy emberemlékezet óta birtokolták a kérdéses földet. Az országbíró ezt követően a győri székeskáptalant bízta meg új eljárás lefolytatásával és köztudományvétel elvégzésével.<sup>51</sup> A győriek tudósítása szerint október 13-án többen tanúskodtak az Essegváriak, mint a veszprémi kanonokok birtokjoga mellett, ezért az országbíró november 15-én eskü tételére kötelezte a feleket a győri káptalan előtt. Az eskü időpontjául 1359. január 13-át tűzte ki, amelyet az Essegváriaknak kellett letenni vélt igazuk bizonyítására: ha megteszik, *Guepolth* az övék marad, ha nem az 1235. évi fehérvári káptalani oklevél értelmében a veszprémi kanonokoké lesz.<sup>52</sup> Mivel a település a továbbiakban nem fordult elő a káptalan birtokai között, feltételezhető, hogy az eskü letételét követően a birtok az Essegváriaké lett.

A következő évben a bakonybéli bencések Szentmárk birtokán történt hatalmaskodás az Essegváriak részéről. Az ezúttal hiteleshelyként eljáró veszprémi káptalan

<sup>46</sup> VespReg 439. sz.

<sup>47</sup> VespReg 486. sz.

<sup>48</sup> Nyilvánvaló tévedés. Az ugyancsak a veszprémi székeskáptalan által bírt Gyimót és Gyipót okleveleinek elválasztására lásd KARLINSZKY 2013. 158. és 182.

<sup>49</sup> VespReg 487. sz.

<sup>50</sup> Hibás dátummal, de az 1235-ös eredetihez hasonló tartalommal: VespReg 274. sz., AOkl XIX. (1335) 814. sz.

<sup>51</sup> VespReg 488. sz. A köztudományvétel a középkori bírósági bizonyítási eljárás egyik formája volt, amelynek során mindkét fél tanúk állításával igyekezett a maga javára eldönteni a pert.

<sup>52</sup> VespReg 504. sz. Párhuzamosan a gyipóti és mesteri perrel egyezség is született a kanonokok az Essegváriak között egy másik ügyben. A billegei és bándi vámnál, amelyet 1334-ben uralkodói adományként nyert el a familia – lásd: AO III. 78–79. (65. sz.) – a kanonokok áruval megrakott jobbágysai is tartoztak ezentúl leróni a járandóságot. (VespReg 498. sz.)

1359. július 2-i jelentése szerint június 28-án Essegvári Tamás fiai, Miklós és János Szentmárk községben egy kisebb területen lekaszálták a búzát és szekerre rakták. Amikor a bakonybéli apát emberei a szekeret lefoglalva a templomba zárták, az Essegváriak bándi jobbágycsoportja az egyházat feltörték, az apát jobbágycsoportjai közül többet megsebesítve a szekeret rakományával és az elé fogott két ökörrel együtt elhajtották.<sup>53</sup> Az ügy megjárta az udvart is, és a Vilmos kápolnaispán megbízásából eljáró fehérvári káptalan 1359. szeptember 16-án egyezséget hozott létre a felek között.<sup>54</sup> Ennek értelmében november 18-ára tüzték ki a szomszédok és határosok jelenlétében a Mesteri<sup>55</sup> és Szentmárk birtokokat elválasztó határok újbóli megjárását és tisztázását.

Utóbbi oklevélből kiderül, hogy Mesterit ekkor – hacsak egy rövid időre is – megszerették a bándi vár urai. Megmelegedni azonban nem tudtak szerzeményükön, ugyanis 1361-ben a szomszédos Herend birtokosai, a lövöldi karthauziak és a káptalani Mesteri közötti vitás határok kapcsán folyt eljárás. A per tárgyát képező terület 1 ekealja nagyságú volt.<sup>56</sup> Két évvel később, 1363-ban az Essegváriakkal folytattak pert a veszprémi kanonokok Mesteriért. Kezdeményezésüket az 1082-re keltezett Szent László-féle (hamis) összeírásra alapozták, és az abban foglaltaknak megfelelően 6 ekealja területre tartottak igényt. A több éven át húzódó eljárást 1367-ig tudjuk nyomon követni. A Bebek István országbíró parancsára<sup>57</sup> eljáró fehérvári káptalan július 1-ét követő jelentésében beszámolt arról, hogy 4 ekealja területet a perbe vontak jóváhagyásával a veszprémi kanonokoknak elhatároltak, 1–1 ekealja terület kihatása ellen pedig az Essegváriak, illetve a lövöldi perjel tiltakozott.<sup>58</sup> Mindeközben az Essegváriak érvényt szerezve vélt mesteri földesuraságuknak, a veszprémiek egy ottani jobbágycsoportot megverve elragadták annak négy jobb sertését.<sup>59</sup> Az országbíró a lövöldi perjel ügyét – a hatalmaskodás disznókra vonatkozó 3 márkás bírságösszege alapján – különválasztva 1368. május 16-án összevonta a két eljárást, és október 6-ra kért jelentést a fejleményekről. Ekkorra várta a beszámolót a hiteleshelyi eljárás lefolytatására ez alkalommal megbízott győri káptalantól, hogy a szeptember 15-re kitűzött újabb mesteri kiszállás során történt-e ellentmondás a lövöldi perjel által vitatott 1

<sup>53</sup> PRT VIII. 338. (75. sz.).

<sup>54</sup> PRT VIII. 338–339. (76. sz.).

<sup>55</sup> Bár ez alapján esetleg feltételezhetnénk, hogy Gyipóttal együtt Mesteri szintén az Essegváriak birtokába került, a későbbiekben kiderül, hogy ez a település – legalább annak 6 ekealja területre rúgó része – a veszprémi káptalané maradt. Az oklevelek szövege alapján egyértelműen bándi jobbágycsoportok által elkövetett hatalmaskodásról olvashatunk (1358: „*et post hec universi jobagiones eiusdem filiorum Thome de eadem Band*”).

<sup>56</sup> VespReg 552. sz. és 553. sz.

<sup>57</sup> VespReg 607. sz.

<sup>58</sup> VespReg 610. sz.

<sup>59</sup> PHO 172–173. (158. sz.).

ekealja területen túl „bárhon fekvő” másik 1 ekealja területnek a veszprémiek részére történő iktatásnak.<sup>60</sup>

Az Essegvári famíliával ezt követően Mesteri szomszédságában normalizálódtak a viszonyok. Utolsó, elszigetelt konfliktusokról 1501-ből származó adattal rendelkezünk. Ekkor Essegvári György özvegye, Veronika, és fia, Ferenc jobbágycsaládok a Mesteriben lévő kanonoki rétet lekaszálták, amivel 200 (!) forint kárt okoztak a testületnek.<sup>61</sup>

#### FELHASZNÁLT FORRÁSOK ÉS IRODALOM

- DF = Magyar Nemzeti Levéltár Országos Levéltára, Budapest; Mohács előtti gyűjtemény, Diplomatikai Fényképtár
- DL = Magyar Nemzeti Levéltár Országos Levéltára, Budapest; Mohács előtti gyűjtemény Diplomatikai Levéltár
- LDM RA = Laczkó Dezső Múzeum, Veszprém; Régészeti Adattár
- VFL III.1.a.1. = Veszprémi Főegyházmegyei Levéltár, Veszprém; Veszprémi káptalani levéltár, Veszprémi káptalan magánlevéltára, Documenta juris possessionarii, 1780 előtti birtokjogi iratok
- AO = NAGY Imre (szerk.): *Codex diplomaticus Hungaricus Andegavensis / Anjoukori okmánytár. I–VI.* Budapest, 1878–1891. VII. TASNÁDI Nagy Gyula (szerk.). Budapest, 1920.
- AOkI = KRISTÓ Gyula (szerk.): *Anjou-kori oklevéltár. I–.* Budapest–Szeged, 1990–.
- ÁÚO = WENZEL Gusztáv (ed.): *Árpád-kori új okmánytár / Codex diplomaticus Arpadianus continuatus. I–XII.* Pest–Budapest, 1860–1874.
- BOGDÁN István (1978): *Magyarországi hossz- és földmértékek a XVI. század végéig.* Budapest. (A Magyar Országos Levéltár Kiadványai IV., Levéltártan és történeti forrástudományok 3.)
- CD = FEJÉR, Georgius: *Codex diplomaticus Hungariae ecclesiasticus ac civilis. I–XII.* Buda, 1829–1844.
- CSÁNKI III. = CSÁNKI Dezső: *Magyarország történelmi földrajza a Hunyadiak korában. III.* kötet. Budapest, 1897. (Hunyadiak kora Magyarországon)
- DHA = GYÖRFFY, Georgius (ed.): *Diplomata Hungariae Antiquissima. Vol. I. 1000–1131.* Budapest, 1992.
- ENGEL Pál (2001): *Magyarország világi archontológiája 1301–1457 – Középkori magyar genealógia. (Magyar Középkori Adattár.)* CD–Rom. Budapest.
- FNESZ = KISS Lajos: *Földrajzi nevek etimológiai szótára. A–K, L–Zs.* Budapest, 1988.
- GLASER Lajos (1929–1930): *Dunántúl középkori úthálózata I–II. Századok 63–64 (1929–1930) 138–167., 257–285.*

<sup>60</sup> VespReg 622. sz.

<sup>61</sup> VFL III.1.a.1. Márkó 29. (DF 201533.).

- HO = IPOLYI Arnold – NAGY Imre – PAUR Iván – RÁTH Károly – VÉGHÉLY Dezső (kiad.): *Hazai okmánytár. / Codex diplomaticus patrius. I–VIII.* Győr–Budapest, 1865–1891.
- HORVÁTH Richárd (2002): *Várak és politika a középkori Veszprém megyében.* Debrecen. [Doktori disszertáció.]
- KARÁCSONYI János (1995<sup>2</sup>): *A magyar nemzetségek a XIV. század közepéig.* Budapest.
- KARLINSZKY Balázs (2013): *A veszprémi káptalan a középkorban. A veszprémi székeskáptalan középkori birtokai.* Piliscsaba. [Doktori disszertáció.]
- KARLINSZKY Balázs (2016): A veszprémi székeskáptalan 1082. évi birtokösszeírását tartalmazó hamis oklevél keltezése. *Fons* 23 (2016/1) 63–85.
- KOPPÁNY Tibor (1967): Középkori templomok és egyházas helyek Veszprém megyében. In: ÉRI István (szerk.): *A Veszprém Megyei Múzeumok Közleményei* 6. Veszprém.
- KRISTÓ Gyula (1994): Bakony. In: KRISTÓ Gyula (főszerk.), ENGEL Pál – MAKK Ferenc (szerk.): *Korai Magyar Történeti Lexikon. IX–XIV. század.* Budapest.
- KRISTÓ Gyula (2005): Az Árpád-kori településnév-adás (kézirat) *Onomastica Uralica* 3. <http://onomaural.klte.hu/onomural/kotetek/ou3a.html> (A letöltés ideje: 2021. január 27.)
- KUBINYI András (1989): Mezővárosok egy városmentes tájon. A középkori délnyugat Magyarország. *Tapolca Városi Múzeum Közleményei* 1 (1989) 319–332.
- MEV 1437–1464. = DRESKA Gábor – KARLINSZKY Balázs (szerk.): *Monumenta ecclesiae Vesprimiensis 1437–1464. A Veszprémi Érseki és Főkáptalani Levéltár középkori oklevelei.* Veszprém, 2014. (A veszprémi egyházmegye múltjából 25.)
- MEZŐ András (1996): *Templomcím a magyar helységnevekben (11–15. század).* Budapest.
- MREV = FRAKNÓI, Guilelmus – LUKCSICS Josephus (edd.): *Monumenta Romana episcopatus Vesprimiensis. / A veszprémi püspökség római oklevéltára. I–IV.* Budapest, 1896–1907.
- MRT 2. = ÉRI István (szerk.): *Veszprém megye régészeti topográfiája. A veszprémi járás.* Budapest, 1972. (Magyarország régészeti topográfiája 2.)
- MRT 3. = BAKAY Kornél (szerk.): *Veszprém megye régészeti topográfiája. A devecseri és sümegi járás.* Budapest, 1972. (Magyarország régészeti topográfiája 3.)
- NEMES Gábor (2006): Az Atyusz nemzetség. In: J. ÚJVÁRY Zsuzsanna (szerk.): *Tanulmányok fél évezred magyar történelméből.* Piliscsaba. (Pázmány történelmi műhely 2.). 7–29.
- PHO = DRESKA Gábor: *A pannonhalmi konvent hiteleshelyi működésének oklevéltára I. (1244–1398).* Győr, 2007. (A Győr Egyházmegyei Levéltár Kiadványai. Források, feldolgozások 6.)
- PRT VIII. = SÖRÖS Pongrácz: *A bakonybéli apátság története. Az önállóság kora 1023–1548.* Budapest, 1903. (A Pannonhalmi Szent-Benedek-Rend története 8.)
- RAINER Pál (2008): Segvártól Essegvárig. A bándi vár és birtokosainak történetéből. *Castrum* 8 (2008/2) 7–47.
- RegArp = SZENTPÉTERY Imre – BORSA Iván (szerk.): *Az Árpád-házi királyok okleveleinek kritikai jegyzéke / Regesta regum stirpis Arpadianae critico-diplomatica.* Budapest, 1923–1987.
- SOLYMOSI 1994. = SOLYMOSI László: Prédium. In: KRISTÓ Gyula (főszerk.), ENGEL Pál – MAKK Ferenc (szerk.): *Korai Magyar Történeti Lexikon. IX–XIV. század.* Budapest. 557.
- SOLYMOSI László (2001): Transfixum – oklevélritkaság a XIII. századból. In: NEUMANN Tibor (szerk.): *Tanulmányok a középkorról.* Piliscsaba. (Analecta mediaevalia 1.) 229–250.



- SOLYMOSI László (2006): *Írásbeliség és társadalom az Árpád-korban*. Budapest.
- TÓTH Endre (2021): *Egy ismeretlen 11. századi veszprémi püspök: András*. [Sajtó alatt.]
- C. TÓTH Norbert (2010): Világi igazgatás Magyarországon a Zsigmond-korban, különös tekintettel Veszprém megyére. In: HERMANN István – KARLINSZKY Balázs (szerk.): *Megye-történet. Egyház- és igazgatástörténeti tanulmányok a veszprémi püspökség 1009. évi adománylevele tiszteletére*. Veszprém. (A Veszprém Megyei Levélár kiadványai 22. / A veszprémi egyházmegye múltjából 22.) 319–344.
- VeszpReg = KUMOROVITZ L. Bernát (összeáll.): *Veszprémi regeszták (1301–1387)*. Budapest, 1953. (Magyar Országos Levéltár kiadványai II/2.)
- VMFN IV. = BALOGH Lajos – ÖRDÖG Ferenc – VARGA Mária (szerk.): *Veszprém megye földrajzi nevei IV. A veszprémi járás*. Budapest, 2000. (A Magyar Nyelvtudományi Társaság Kiadványai 194.)
- VMHL = ILA Bálint – KOVACSICS József: *Veszprém megye helytörténeti lexikona*. Budapest, 1964. (Magyarország helytörténeti lexikona)
- VO = GUTHEIL Jenő (szerk.), KREDICS László (kiad.): *Veszprém város okmánytára. Oklevelek a veszprémi érseki és káptalani levéltárakból (1002–1523)*. Veszprém, 2007. (A veszprémi egyházmegye múltjából 18.)
- VOSuppl = ÉRSZEGI Géza – SOLYMOSI László (összeáll.): *Veszprém város okmánytára. Pótkötet. (1000–1526)*. Veszprém, 2010. (A veszprémi egyházmegye múltjából 20.)
- WEISZ Boglárka (2013): *A királyketteje és az ispán harmada. Vámok és vámszedés Magyarországon a középkor első felében*. Budapest. (Magyar történelmi emlékek. Adattárak.)
- ZsO = *Zsigmondkori oklevéltár. I–XIII*. Összeáll. BORSA Iván – LAKATOS Bálint – MÁLYUSZ Elemér – MIKÓ Gábor – NEUMANN Tibor – C. TÓTH Norbert. Budapest, 1951–2017. (A Magyar Országos Levéltár kiadványai II/1., 3–4., 22., 25., 27., 32., 37., 39., 41., 43., 49., 52., 55.)
- ZSOLDOS Attila (2011): *Magyarország világi archontológiája 1000–1301*. Budapest. (História Könyvtár. Kronológiák, adattárak 11.)

## Veszprémi végrendeletek 1735–1764

FÖLDESI FERENC

„*Rendeld el a te házat, mert meghalsz, és meg nem gyógyulsz.*”<sup>1</sup> – kapja Ezsaiás próféta az Úr intelmeit, amivel a végrendelet (a testamentum) lényegét lehet kiemelni. Az ember nem élhet örökké – ezt a végrendeletekben többen ki is hangsúlyozzák – „...előttem viselvén az Isten deacretumat [rendelését], hogy tudni illik kinek kinek egyszer meg kellett halni ...”<sup>2</sup> ezért végső rendelést kell tenni.

Végrendelkezés esetén az örökhagyó az utókor, az utódjai számára kíván valamit közölni. Elsődlegesen azt, mit gyűjtött össze, s az kié legyen, ezen túlmenően közli mindazt, amit fontosnak tart „*maradékai*” számára megörökíteni.

A végrendelet híven tükrözte a végrendelkező és a környezetében jelentkező tárgyi igényeket, konfliktusokat, problémákat. Mert kinek is lehet a kötelessége, felelőssége az árváknak (a „*neveletlen gyermekek*”), az özvegyeknek bekövetkező elszegényesedésének megakadályozása, a testvérek közt támadható viszály elhárítása, vagy a meghalt vagyona elkótyavetyélésének megakadályozása, mint a lehetséges örökhagyónak, a „*javacsákák*” tulajdonosának.

A „*házat el kell rendezni*”, kivált – ha az örökhagyó „*testében nyavalyás, de elmében ép*” – azokra nézve, akik között a végső rendelkezés hiánya miatt különböző viszály, pörlekedés támadhat. Természetesen az is előfordulhatott, hogy a lefektetett végrendelet lett később a viszály – békétlenkedés – elindítója.

A „Testamentum”, vagyis „Testatio mentis”: azaz szándéknyilatkozat, amelyben az örökhagyó kifejezi (kinyilatkoztatja) a halála utáni akarátát: mi történjen holtá után gyermekeivel (nekik gyámot is rendelhet), a szerzett vagyonával.<sup>3</sup>

A végrendeleteknek meg kellett felelni a korban hatályos törvényeknek, de nem mehetett szembe az íratlan társadalmi szokásokkal sem. A végrendelkező megnevezi az örökség tárgyát képező ingó, ingatlan javait, és az örökösöket; a testamentumból megismerhető a testálój személyi vagyoni helyzete, rokoni kapcsolatai, adósságállománya is. A források a testálój társadalmi helyzetéről, birtokviszonyairól, pénzgazdálko-

<sup>1</sup> Ézsaiás próféta könyve 38.1

<sup>2</sup> Osváldt Örszébet (Fias Ferenc házastársa) végrendelete.

<sup>3</sup> Honnyi törvény. Özvev-szedegette Ette-karchai Georch Illés Posony, 1806.

dásáról, műveltségi szintjéről stb. árulkodnak, azt azonban fontos megjegyezni, hogy a hagyatéki leltár és az osztálylevél (az örökösök közötti vagyoneelosztás) a teljességre törekvő felsorolással, pontosabb képet ad az ingó és ingatlan vagyronról, mint a végrendelet.

A végrendelezés a városbíró és legkevesebb öt, esetenként akár hét, vagy ennél is több tanú együttes jelenlétében történt, a városi jegyző foglalta írásba és hitelesítette. A jelenlévő tanúknak – mint azt Tárkány Szücs Ernő megfogalmazta – „*tisztességes állású személyeknek kellett lenniök, akik a végrendelezés tartama alatt valóban együtt voltak,*” szintén alá kellett írni az iratot. A hitelességhez tartozott a testáló személy aláírása is, aki „*írást nem tudván neve keresztvonyásával*” tette érvényessé azt.<sup>4</sup> A végső rendelkezések – legyenek rövidebb, vagy hosszabb terjedelműek – formai és tartalmi szempontból majdnem azonos felépítésűek.

Az alább közölt testamentumok jól mutatják, hogy a hiteles bizottságot a város tanácsát alkotó tagjaiból kiküldött – néhány esetben vármegyei – tanácsosa, esetenként Veszprém város főbírája, de minden esetben a város jegyzője alkotta. A végrendeletet általában a jegyző írta le<sup>5</sup> (ezért is van több azonos mondat, bekezdés a végrendeletekben) és a testáló előtt lett felolvasás és a testamentum szövegének megmagyarázása után írták alá. A végrendeletet később elhelyezték a városi levéltárban, de Veszprémben csak Csirke János jegyző 1812-es szabályozása után lett egységes azok jegyzékbe foglalása, illetve a végrendeletekkel kapcsolatos ügymenet.<sup>6</sup> Az itt közölt végrendeletek csak a város tanácsülési jegyzőkönyvében olvashatóak, miután bevezették őket, illetve a tanácsülésen felolvasták az örökösök előtt. Minden bizonnyal készült belőlük külön okmány is, de azokat már nem lehet megtalálni a tárolt iratok között. A végrendeletek ezután bekerültek a város „levelestárába”, majd amikor eljött annak ideje, a lezárt borítékot felbontották és a tanácsülésen az örökösök jelenlétében felolvasták. A már említett 1812-es időponttól kezdődően már nem lehetett kiadni az eredeti végrendeleteket, csak annak másolatát.

A közölt végrendeletek keletkezésének időpontjában két fontos szabályt kellett betartani a végakarát készítőjének, ahhoz, hogy hiteles legyen. Így: 1. feleljen meg a testamentum készítése formai és tartalmi követelményeit előíró törvényeknek (itt különösen a az 1715. évi 27. tc-nek), 2. a végrendelezést szabad akaratból, „józan elmével” kellett megtenni.

A formai követelmények közül kiemelni célszerű a végrendelet készítésének megírását, lediktálását. A közölt végrendeletek között elvétve akad olyan, amit az örök-

<sup>4</sup> TÁRKÁNY SZÜCS 1981. A végrendelet formáiról, alaki kellékeiről lásd: 726–743. A végrendelet okairól: 743–757.

<sup>5</sup> A közölt végrendeletek készítése idején Veszprém jegyzői voltak: 1738. Szabó István, 1747. Varasdy Imre, 1752. Csóka István majd Kapuváry Mihály, 1758. Horváth János.

<sup>6</sup> Csirke János városi főjegyző által lefektetett rendszabályokat lásd a Függelékben.

hagyó a saját kezével írt, vagy írt alá (az itt közöltek a jegyzőkönyvvezető másolata be a jegyzőkönyvbe), mivel a többség írástudatlan volt. A citált törvény pontosan előírta, hogy mikor hány főnek kell jelen lenni, azoknak aláírni és lepecsételni a végrendeletet. Ez minden esetben a végrendeleteken a végrendelező aláírása, de inkább „kezének keresztvonyása” alatt olvasható, látható.

A tanulmányban 23 végrendeletet közöltem, kizárólag olyanokat, amelyek a Veszprém város tanácsülés jegyzőkönyvében találhatóak. A testálók között 12 nő és 11 férfi szerepel. Figyelemmel a végrendeletekben foglaltakra, megállapítható, hogy a testamentum készítői többségükben a város tehetősebb részéhez tartoztak. Öt végrendelező tulajdonában kőház is volt – egyikőjük úgy írta le ingatlanát: „*Hosszú utcában egy kőből álló sor házam*”, hat fő pedig egyéb (fából) épített házról rendelkezett.

Eltérés mutatható ki a férfiak és a nők végrendeletei között, mivel a férfiak kisebb szerepet tulajdonítottak a házi eszközök felsorolásának. Ők elsősorban a földekről (kert, szántóföld), illetve – mivel többen is rendelkeztek szőlővel –, Csopakon, Vörösberényben meglévő szőlőföldjeiket vették az első helyre. Emellett a hagyatékban szerepelt a már hordóban lévő bor, de találkozunk majd a bor szabályellenes árusítása miatt kiszabott büntetés befizetésének akaratával is.

Állatokról csak kevesen tettek említést, ekkor is csak egy-egy tehén szerepelt (egyszer szerepelt borjas tehén, illetve hét tehén megjelölés), összesen öt esetben. Néhányan jelentős összegek felől intézkedtek, ami összefüggött a szakmájukkal. Csak három esetben lehetett tudni, hogy a végrendelet készítője milyen mesterséget űzött a városban: így csapó, cserző-varga (ez esetben özvegye, aki folytatta férje mesterségét), illetve bognár.

A nők által készített végrendeletekben jelentős szerepet játszottak a nők számára fontos házi eszközök és a ruhaneműek: paplanok, dunyhák, vászonterítők, vagy éppen a kabátra, pruszlikra való ezüstgombok. Ugyancsak megemlítették a háztartási eszközöket is: sütőteknő, vasrostély, edények, sütővillák.

Az általam vizsgált testamentumok magyar nyelven készültek. Latin kifejezésekkel a szövegbe beleszóve találkozunk, a középkori latinból sok megőrződött, például „confirmálok”, (megerősítem), „commitálok” (meghagyom), coram me, per me (előttem, jelenlétemben), vagy „anno et die ut supra” (kelt, mint fent), stb.

Formai felépítését tekintve a testamentumok vallásos címmel kezdődnek: „*Atyának és Fiúnak és Szentlélek Istennek Nevében, Ámen!*”, vagy „*A Teljes Szentháromság, Atya, Fiú és Szent Lélek Istennek nevében.*” A következőkben a végrendelezők többsége lelkeről és testéről általánosságban rendelkezik. A bevezetőt a tárgyalási rész követi a következő sorrendben: 1. a vagyontárgyak felsorolása, eredete a jogi megítélés szempontjából, 2. a végrendelező adósságai, 3. a végrendelező kintlévőségei, 4.

a vagyon (ingó, ingatlan) elrendezése.<sup>7</sup> A közölt végrendeletek formailag megfeleltek az 1715-ös törvényben előírtaknak.<sup>8</sup>

A publikálásra került végrendeletek közzétételénél törekedtem a tájnyelvi jellegzetességek megtartására. A szövegeket – a mai helyesírásnak megfelelően – központozással tettem érthetőbbé. Elhagytam a „d”, „g”, „t” betűre végződő szavak végéről a néma „h”-t, pl. pedigh, adósságh, átírtam a „cz”-t „c”-re, pl. reczését=recéset, czéh=céh, a „ts”-t „cs”-re, pl. tsalárd= csalárd, bötsületesen=böcsületesen, a fonetikus írással rögzített szavakat a mai írásmód szerint közöltem, pl. mardgyanak=maradjanak.

A személy- és földrajzi neveknél betűhív közlést, a kis- és nagybetűk használatánál a mai helyesírás szabályait alkalmaztam. A szövegben használt elnevezésük szerint rögzítettem úgy, hogy []-ben feltüntettem mai elnevezésüket.

A testamentumokat azok keletkezésének időrendjében közöltem. Mint már említettem, a városi jegyzőkönyvekben beírt végrendeletek kellékei is megfeleltek a testamentum készítés szabályainak. Mindegyik végrendeletet sorszámmal láttam el. Ezt követi a forrás címe, ami a testáló nevét tartalmazza, majd a dokumentum keletkezésének dátuma a ma használatos dátumformátum szerint. Lábjegyzetben közöltem a végrendelet pontos előtalálási helyét.

Eredeti helyén meghagytam a forrásokban áthúzott szövegrészeket, []-be tettem, áthúzott és dőlt betűvel jelöltem. Az általam végzett betűpótlásokat is []-be tettem. Olvashatatlan szövegrészeknél [...] jelet alkalmaztam, ahol papírhiány, vagy sérülés miatt nem olvasható a szöveg azt [---] módon jelöltem. A források szórendjén, ragozáson nem változtattam.

A rövidítéseket, pl. Tek=Tekintetes, Vrgye=Vármegye, Mlgs=Méltóságos, n= nemzetes, []-ben kiegészítettem. A szövegközi dátumokat az eredeti írás szerint rögzítettem, a pénzegységek, pl. ft, fl, for, xr, rövidített formáját meghagytam. A latin szavakat latinosan, de a latin szavak magyar szóvégi ragjait a magyar helyesírásnak megfelelően írtam, majd az első előfordulási helyüknél – ha ismert volt – []-be írtam azok magyar megfelelőjét. Esetenként, néhány végrendeletnél a jobb megértés érdekében ettől eltértem.

<sup>7</sup> Zalaegerszegi végrendeletek 1701–1826 I. (1701–1803). Sajtó alá rendezte, a bevezetőt és a jegyzeteket írta CSOMOR Erzsébet. Magyar Nemzeti Levéltár Zala Megyei Levéltára, Zalaegerszeg, 2015.

<sup>8</sup> 1715. évi XXVII. törvénycikk a végrendeletekről: 1. § Ezért az efféle sérelem kikerülése végett rendelték, hogy mostantól jövőre, azok a végrendeletek, a melyeket a szabad rendelkezés alá tartozó javakra s dolgokra nézve olyan végrendelkező, a kinek végrendelkezési joga van, a hiteles helyeken kívül is, milyenek a káptalanok, conventek, az ország rendes bírái, s az ítélőmesterek (s nem ezeknek titkárai, sem a hites jegyzők) előtt alkotott és a melyeket maga a végrendelkező, s a végrendelkező részéről megkeresett öt, együtt jelenlévő, még pedig nemesi vagy azzal egyenértékű kiváltságot élvező vagy szükség esetében más tisztességes állású tanúk is aláírásukkal s pecséteikkel megerősítettek, törvényes erejűek legyenek. 2. § Az írni nem tudó végrendelkező helyét s aláírását, pecsétjét pedig hatodik, szintén megkeresett s jelenlévő tanú pótolja.

Az adott végrendeletben szereplő vezetéknevek alakváltozásait egységesítettem, pl. Toth, Totth, Tóthh=Tóth. A forrásokban minden személynév betűhűen szerepel. A keresztnéveket a ma használatos formában írtam, megtartva néhány – elsősorban női – név „népies” formáját.

## 1.

Laszkalner István végrendelete<sup>9</sup>

Veszprém, 1735. november 28.

Anno 1735. die 28. novembris.

Atyának, Fiúnak és Szentlélek Istennek neviben. Ámen.

Én, végrül is megírt Laszktgartnér [Laszkalner] István, noha ugyan az Úristen ő fölsége látogatásából nyavajáktul környül vétettem, mindazon által ép és heles el-mimmel lévén, minek előtő halálom történnék, teszek dispositiot [elrendelést] követ-kezendőképpen, tudnia illik.

Elsőben lölkömet ajánlom az én Teremtő Úristenemnek, testemet pedig ő annyá-nak, a földnek.

- 2-do: Veszprémi P[ater]. T[isztelendő]. Franciscanusoknak hagyok száz forintokat.
- 3-tio: Temetísemre hagyok húsz forintokat, hiszen temetísem ugyan azon Pater Franciscanusoknál a Criptában [lészen] egy énekes és más olvasott mise után. Úgy értvén, hogy ezen húsz forintokból telik ki a criptáért, harangozásért és más ahhoz szükségesekért. Ha pedig ki nem tellik, többet köll hozzá tenni.
- 4-to: A Szent Anna Asszony kápolnájára hagyok négy forintot, misékre, harangozásra.
- 5-to: Gannaj János kisfiacsckájának, keresztfiamnak négy for[intokat].
- 6-to: Maradott javaim, mint az anektált computisatiobul [csatolt számadás] kitetszik, minden passiva adósságaimon [vagyis: tartozása] kívül f[orint] 2650. Ezen summát feleségem és két neveletlen gyermekeim között három részre fölosztom, egynek egynek gyön f. 883 és ngy[negyed].
- 7-mo: Feleségem, két neveletlen [kiskorú] gyermekeimet az nékik hagyott portiojoknak interessébül [részüknek a kamatából] tartsa s taníttassa tisztességesen, amíg ember kort érnek, s magoknak gondjukat tudják viselni.
- 8-vo: Ha pedig az három maradékim közül valamellik meg talál halálozni, annak a jussából adjanak 25 for[intokat] a megírt P[ater]. Franciscanusok-

<sup>9</sup> Magyar Nemzeti Levéltár Veszprém Megyei Levéltára (a **továbbiakban: MNL VeML**), Veszprém város tanácsának iratai, Tanácsülési jegyzőkönyvek (a **továbbiakban: 102.a.**) 1. kötet 154–156. Az oldalszám minden esetben a jegyzőkönyv paginális oldalszámát jelöli.

nak, a többi osztodjék föl a még élő két fél között.

9-no: Felső Nyéken [Felsőnyék] lakozó egy testvéröcsém Laszkalner Mihály[-nak] adok 29 for[intot] abból öt for[intokért] szolgáltatassanak lölkömért sz[ent] miséket, 24 forintját pedig a négy, egymás közt, mint atyafiak, osszák föl. Két akó bort pedig, mit nekem töltöttek, adják anyámasszony-nak. A többi jusson [örökségen], pedig mit onnét várhatnak, osztodjék föl azon négy atyámfiak közt egyaránt.

10-mo: Ezen testamentomom executiojára [végrehajtására] kérem n[em]zetes vizlő [vitézlő] Vukivics Ferenc és Francz Dávid uraimékat. Legyenek az én három maradékim tutorjai [gyámjai]. Ámen

Weszprém die anno ut supra [dátum mint fenn]

Laszkalner István

## 2.

### Stadler Marianna (Laszkalner István özvegye) végrendelete<sup>10</sup>

Veszprém, 1738. október 15.

Atyának, Fiúnak és Szentlélek Istennek nevében. Ámen.

Én, alul is megírt Stadler Marianna, jóllehet ugyan az Úristennek ő Szent Fölséginek látogatásából nyavajás és erőtlen beteges vagyok, elmimben mindazonáltal ép és heles, s minden fogyatkozás nélkül való, minek előttő az Úristen lölkömet megkérné, idein gondolkodván arrul és házomrul, e következő mód szerint eltökéllet magam, szándékombul s olvasatombul rendelist teszek, tudni illik.

1-o: Lölkömet ajánlom az én Mennyei Istenemnek, testemet pedig ő Asszonyának, a földnek.

2-o: Amely jószágom s részem maradott, s vagyon néhai megboldogult Laszkalner István előbbi férjem halálával házban és partékában, mely extendáltak [kiterjed] pter propter [preater propter – a. m. megközelítőleg] hét száz egynéhány forintokra. Abbul hagyok temetésemre, költségre ötven Rhen [rénus] forintokat. Tétesse be a P. Franciscanus Atyáim temploma criptájában meghülendő tetememet mostani uram Szolderer Antal, tíz tallérokig. Tíz tallérokat adjon más költségre, húszat pedig azon kívül vagyon, azon megírt részembül, adjon szentmisékre lölkömért, most írt tisztelendő P. Franciscanus Atyáimnak. Ez ötven forintokon kívül pedig mindazon jussombul megmaradt azt.

<sup>10</sup> MNL VeML 102.a. 1. kötet, 151–154.

- 3-o: Hagyom említett Szolderer Antal uramra hozzám való hűségéért és Lasztkaltner [Laszkalner] János, Ferenc fiacskáimnak három részre egyaránt fölosztandott.
- 4-o: Miulta öszvekeltem Szolderer Antal urammal, az óta valamit kerestünk, mind azokat, nem különben házi eszközöket, tudnyi illik ruhabéli, ón, ezüst, vas és egyszóval mindennémű műveket, s eszközöket hagyom megírt Szolderer Antal férjemnek, vélem tett rendes éltiért, tartásáért. Senki sohase is praetendálja [vonja kétségbe] ugyan azon hozzám, gyermekeimhez való hűségire, szeretetire nézve, mellyet tapasztaltam.
- 5-o: Laszkalner János és Ferenc fiacskáimat azoknak jószágocskáit ajánlom s hagyom többször említett Férjem gondviselése birtoka alá. Ő viselje az gyermekeknek jól gondjukat, oktassa, taníttassa Isten félelemben, amíg maguk gondjukat tudják viselni. Azon kívül fiacskáimra szorgalmatos gondot viselvén, a mind eddig tartottak gyermekeim, azután is úgy s azon jussok interessére [kamatára] tartassanak. Tartassa, ruházza őket és senki az én gyermekeimet sem jószágukat jó gondviselése alul Szolderer Antal uramtól el ne vegye, ne is igyekezzék, azt átok alatt meghagyom. És átkozott legyen az is, aki megmásítja. Hanem ha cselédjétől, vagy másint szeginy gyermekeim jövendőben hurcoltatni találatnának, inkább adja más jó helyre kosztban, s ott tartassa és taníttassa őket.
- 6-o: Ha valamellik az gyermekek közül meg találand halni, annak jussából előbb a P. Franciscanusoknak fizetődgyék száz forint, a többi pedig szálljon a megmaradandóra. Ha hogy pedig mind a két gyermek (addig, amíg a magok jussokról diszponálni szabadok lennének s tudhatnának) meg találnának halni, tehát azok jószági kétszáz forintokat ugyan a P. Franciscanusoknak adván, a többi legyen kétfelé [osztva], fele Szolderer Antal uramié, hogy jól gondjukat viselte, fele pedig Stadler Dávid és Ferenc testvéreimé.
- 7-o: Az negyedik punktumban irt mívekbül az uram adjon mind a két gyermekeimnek emlikezetemre egy egy pár ezüst nyelű kést, s ezüst kalamat [kanalat], a többi amint ott föl vagyon téve, legyen az övé magáé.

Mely föltett rendelisemet, mint hogy magam írni nem tudok, másnak lediktálom, s irattattam minden voltaképpen meggondolván, iratattató előttem elolvastatván, megerősítem keresztvonyással, s pöcsétemmel, ezt hagyván szentül, megá[...], és ez az utolsó akaratom.

Weszprém, die 14-an Juny 1738. Stadler Marianna +.

L. S. [loco sigilli – pecsét helyett.] Coram, experme Antonius Szabady, L. S.

Anno x.die inst. senioris Föllebb denotade Stadler Marianna Asszonyinak requisitiojára [kérésére] alább subscribáltak [aláírók] öszve jövén, föllebb tett utolsó akaraty-



tyát pro [---] ő kgyelme [kegyelme] alázatosan kezünkbe adván, heles kívánságának kívánván eleget tennünk, és némely punktumokban interlimariter [időközben] rész szerint, rész szerint marginaliter [a szélén] corrigálván [javítván] szabad tetszése szerint említett Stadler Marianna asszonytól saját subscriptionkkal [aláírásunkkal] és pöcsétünkkel megerősítjük. Anno 1738. die vero 16-an mens Augustzi.

Coram me [én előttem] Francisca Rudi, comit[at]us] Wesprien[is] [Veszprém vármegye] Tablae Judica [táblabírája] L. S.

Coram me Adam Kajári ejusdem [ugyanannak] Comtus [comitatus]. Én előttem Pillich Mátyás városi tanácsos, Én előttem Egreczi István városi tanácsos, én előttem Győri Szabó István városi tanácsos, én előttem Barabás Gergely városi tanács[os] előtt.

Coram me Stephanus Szabó civitatis Wesprimiensis jurato notari [Veszprém város jegyzője]

### 3.

## Osváldt Örzsébet (Fias Ferenc házastársa) végrendelet<sup>11</sup>

Veszprém, 1747. január 5.

Atyának, Fiúnak és Szt[Szent]. Lélek Istennek nevében. Ámen

Alább is megírt Osváldt Örzsébet Fias Ferenc házastársa, noha testemben beteg és nyaválás állapottal lévő, elmémnek mindazon által ép és egészséges, előttem viselvén az Isten deacretumat [rendelését], hogy tudni illik kinek kinek egyszer meg kellek halni, azért kevés javacskaímrul tészek következő dispoot [dispositiot a. m.: rendelést]

1. Lelkemet ajánlom az én Teremtő Isten[em]nek, testemet pedig az Földnek ahonnan vétettetett.
2. Minémű fél hold új szőlőm vagyom, az F[első] Örsi [Felsőörs] hegyen, aztat hagyom Julisnak, mostani uramtól, Fias Ferencről származott leánykának, s ugyan ott lévő másfél holdat pediglen pincével együtt első uramtul Böcskei Gergelytől lévő leányomnak Évának.
3. Vagyom három hordó borom, melyek közül hét akót hagyok mostani uram, Fias Ferencnek, a többit pedig Éva leányomnak.
4. Az háznál lévő teheneket hagyom Éva leányomnak, borját eddig említett uramnak, Fias Ferencnek.

<sup>11</sup> MNL VeML 102.a. 2. kötet, 113–114. Fias Ferenc végrendeletét lásd MNL VeML V.102.j. Készítette 1774. november 28., majd 1817. március 14.

5. Alsó Örsön [Alsóörs] Harangozó Mihálynál lévő 3 forintig való adósságot, úgy nem különben F. Örsön [Felsőörs] Csendes Jánosnál lévő 15 forintig való, hét évekig való interessével [kamatával] együtt, melly léssen 3 forint, öszvességgel pedig 28 for., ezt is hagyom Éva leányomnak.
6. Minémű 45 forintom vagyon az ineterese árában, azokat hagyom sokszor említett Éva leányomnak, ami pedig attól hátra maradna, az interessében, legyen Fias Ferenc uramé.
7. A felét ruhákbul hagyom Juliska leányomnak, egy pár abroszt és egy pár kendőt. Ami pedig a többit illeti, 6 abroszt és két kendőt, melyek Fias Ferenc uramnál maradnak, hagyom Éva leányomnak. Ezeken kívül 6 vánkösomat is egy paraszt és virás [vitrázs], egy pammukos lepedőt hagyom ugyan Éva leányomnak, a többi pedig légyen kisebbik leányomé Juliskáé. Úgy nem különben három más tollas vánkösokat, hét párnát, egy dunyhával együtt ugyan Éva leányomnak. A többit kisebbik Julinka leányomnak. Item vagyon az [...] egy pár [---], ezek is Éva leányomé legyenek, pruszlékossal, hét ele[...]mel és [...] egyetemben, hasonlóképpen egy fönt álló almáriummal együtt.
8. Vagyon ezeken kívül egy szekrényem, benne lévő 40 vég vászonnal együtt, azt is Éva leányomnak, 3 ládáimmal együtt. Úgy nem különben egy ponyva, vasfazék, nyárs és vas[...], ezeket is hagyom Éva leányomnak. Zsákjaimat pedig Fias Ferenc uramnak.
9. Az kis ágyamat hagyom ugyan Éva leányomnak egy vas tepsivel együtt.
10. Palotai [Várpalota] praedieater [méltóságos] uramnak, Szőke Péternek Éva leányomat hagyom tutorsága [gyámja] alá. Kérvén visellye gondját néki. Hogy pediglen ezen utolsó akaratom és diszpoditumom [rendelkezésem] tellyesebb lehessen, rendelem és kérem [---] Klaris Ádám sógor urat, hogy holtom után mindezeket szépen és rendesen vegye effectumba [végrehajtásba], mellyért [Isten] léssen jutalmazója.

Mellyeket nagyobb ereire való nézve adtam ezen ide alább megirt és egyedül e végre requialtatott [összehívott] böcsületes személyek előtt saját kezem keresztvónyással, pöcsétemmel lévén megerősített testamentum leveletem.

Veszprém, 5. jan. 1747.

Osváth Örszébet +

Én előttem Miklós Pál, én előttem Kláris Ádám tanácsbéli előtt. Én előttem Királ Mihály előtt. Én előttem Sárvári Pál előtt. Én előttem Szabó Pál előtt.

Coram per me Emerico Varasdy jur. civilis notarius [városi jegyző]

## 4.

## Király János Veszprém város tanácsbéli esküttje végrendelete<sup>12</sup>

Veszprém, 1747. február 5.

Atyának st. [sic!]

Én, alább is megírt Király János Veszprém városának egyik tanácsbéli eskütye, noha testemben beteges és nyavalás, elmémben mindazon által ép és egészséges, előttem viselvén most is és mindenkoron Isten öfelségének az emberi gyarlósághoz elrendelt decretumát [törvényét], hogy tudni illik, kinek kinek egyszer meg kölletik halni, azért kevés ingó és ingatlan javaimrul következőképpen tészek dispositiot.

- 1-o: Lelkemet ajánlom az én Teremtő Istenemnek, testemet pedig az föld gyomrának, honnan vetetődött.
- 2-o: Itt Veszprémben lévő Vásárálláson minéminő egy házom vagyom, azt hagyom éltéig mostani feleségemnek Bendes Ilonának, úgy mindaz által, ha el kívánná medio tempore [időközben] adni, tehát Örzse és Zsuzsa leányim, úgy nem különben Bendes Ilona feleségemtől származott leányom is kapnak, az eránt föl osztódják, maga portáját is itt értvén.
- 3-o: Mivel Almádi [Balatonalmádi] hegyen lévő, föllül írt nevezett mostanyi feleségemmel és egyszersmind az ő pénzével is 25 ft (mellyet 23-mat már meg is fizetett) vettend, arra való nézve, azt is hagyom említett mostanyi feleségemnek [...]árosommal együtt, az hátramaradott 3 ft-okat mindaz által tartozni fognak mostoha fiamnak letenni.
- 4-o: Az kálvárián kívül lévő kertemet hagyom Henyén [Balatonhenye] lévő Örzse leányomnak, mivel pedig úgy is mesterségemhez való szerszámaim holtom után feleségemet illeti, azért az övé tovább is maradni fognak.
- 5-o: Vagyom Nagy István uramnál negyed fél [...] szántóföld ára, melyett öklme [őkegyelme] nádat adván, az háznak födele megcsináltatására fordíttassék.
- 6-o: Tanácsbéli uraiméknak, akik ezen testamentum [...] magukat megalázták, rendelek 4 ft.

Melly utolsó akaratumnak és testamentaria dispositiómnak adom kezem keresztvonyásával ez ide alább megírt személyek előtt megerősített [...] leveletem. Veszprém, die 5 febr. 1747.

Én előttem Vásonyi István tanácsbéli előtt

---

<sup>12</sup> MNL VeML V.102.a. 2. kötet, 132–133. Király János 46 éves korában, 1747. február 5-én halt meg. Forrás: Veszprém város anyakönyve.

Én előttem Bankó Ferenc T. beli előtt  
Én előttem Kollár István T. beli előtt  
Én előttem Bognár János T. beli előtt  
Coram me Emerico Varasdi [Varasdy Imre] jur. civili notari

## 5.

Pap Bognár Jánosnak testamentoma<sup>13</sup>

Veszprém, 1747. február 5.

Én, néhai Pap Bognár János, jóllehet lelkemben ép és egészséges, testemben pedig beteges, annak okáért lelkemet az én Jézusomnak, testemet pedig az földnek, az ő anynyának ajánlom, azért kevés javaimbul tészek rendelést élő nyelven és ilyen formán

1-o: Az házomat mind[en] pertinentiájával [vagyonával] együtt hagyom feleségemnek Millei Mancának és Pap Zsuzsinak, és ha penig ezek meghalának, tehát legközelebb való atyámfiaira maradjon. És ha penig ezek egymás között meg nem egyeztetnének, tehát osszák föl közöttük egyaránt.

2-o: Az szőlőmet is hasonlóképpen hagyom említett feleségemnek Millei Mancának, nem különben leányomnak Pap Zsuzsának, hogy bírják egyenlőképpen.

3-o: Az szántó földeimet és kertemet is hasonlóképpen hagyom feleségemnek és leányomnak, ezek mellett minden ingó és ingatlan valami van, mind feleségemé Millei Mancáé és leányomé Pap Zsuzsié legyenek.

Mellynek is nagyobb bizonyásra élő nyelvemmel tett testamentumomat kezem keresztvonyásával megerősítem.

Pap Bognár János +

Convocatus [összehívott] emberek jelenlétében Szél Ádám, Gertler József, Kováts András, Szél János, Márhy József, Molnár Varga István, Convocatus Adamus András. Veszprimi, die 5-a febr. 1747.

<sup>13</sup> MNL VeML V.102.a 2. kötet, 117–118. A középső „Bognár” megnevezés minden bizonnyal a foglalkozására utal.

## 6.

Trimmel Eörzsébet végrendelete<sup>14</sup>

Veszprém, 1747. február 10.

Atyának, Fiúnak és Szent Lélek Istennek nevében, Ámen.

Én alább is megírott Trimmel Eörzsébet, néhai Mesecz Varga Pálnak meghagyott özvegye, most pediglen Farkas Ferencnek házastársa, noha testemben bágyadt és beteges állapottal lévő, elmémben mind azon által ép és egészséges, kevés javaimrul, elvégzett akaratombul teszek, az mint alább következik, illyetin dispot [dispositiót].

Elsőbb is lelkemet ajánlom az én teremtő Istenemnek, testemet pediglen az Föld gyomrába, az honnand tudniillik vette eredetit.

Másodsor: Minémű kőházam itt Veszprémben az Piarci öreg utcában vagyon, melly is néhai megírott elsőbbik uramtul nékem móríngomba [hozomány] adattatott, azon házat, mint hogy örököm, s másként is az móríng passzusa szerint aequitiumum [szerzeményem], azért lévén tellyes hatalmam eránta diszponálnom, hagyom mostani uram Farkas Ferencnek, úgy nemkülönben.

Harmadsor: Berényi [Vörösberény] hegyen lévő egy holdra való, s máskénti most nevezett uramnak szerzett szőlőmet is hagyom uram ökk [ökelmének]. Minthogy pedig azon szőlőnek árában most is tartozunk 90 ft-al, azért tartozzék meg írt írt [sic!] férjem holtom után azokat kifizetni.

Negyedsor: Ugyanitt Veszprémben az Séd mellett lévő cserző majoromat kertjével együtt, ezen kívül Gannás János uramtól 24 ft-ban megvett egy hold szántó földemet is, más irtás földdel együtt, mellyet mostani urammal együtt irtatta, hagyom sokszor nevezett férjemnek, Farkas Ferencnek.

Ötödsor: Az, mi pedig házi eszközöket, ágyi ruháimat és más akármi névvel nevezendőket illeti, mivel engemet mindenkor megböcsült, s vélem tisztességesen és jámborul mindenkor élt, azt is. Öt hosszú ümögön [ingen], egy párnán, egy vánkoston és egy félümögön kívül, mellyeket holtom után mindjárt Pincehelen [Pincehely] lakozó Kata öcsémnek [sic!] adjon, hagyom sokszor írt Farkas Ferenc uramnak.

Hatodsor: Mint hogy pedig mindkoron elvégzett akaratom volt, s másként is már négy személem fekszik az barátoknál, azért kívánom, hogy nevezett uram engemet oda temettessen. Mentémnek ára arra fordittatván. Mivel azonban

Hetedsor: Nem csak ezzel, de házasságunk elfolyt ideje alatt is mindenkori hűségemért, hozzája, mint hűtvös társamhoz megmutatta, arra való nézve,

<sup>14</sup> MNL VeML V.102.a 2. kötet, 124–125.

hogy lelkemről megemlékezzék, imádságaival és szt[szent]misék szolgálatásával kívánom.

Nyolcadszor: Minemű activa [kinn lévő követelések] adósságim (mellyeket azokrul kelt obligationalis [adóslevelek] levelek megmutattyák) bizonyos személyeknél vannak, azokat is sokszor írt férjemé Farkas Ferencé légyenek.

Mellyek nagyobb bizonyosságára, s ereire [erejére] való nézve, hogy mindenkoron állandóssan megmaradjanak, adták az ide alább coramizált [előttemező, vagyis a jelenlévő tanuk] nemes és böcsületes személyek előtt. Írást nem tudván, saját kezem keresztvonyásával megerősített testamentaria leveletem.

Veszprém, 10-a febr. 1747.

Trimmel Örszébet +

Coram me Joanne Miskei Cottis Veszprem jurista [Miskei János Veszprémvármegyei jogász]

Én előttem Győri Szabó István tanácsbéli előtt

Én előttem Kollár István tanácsbéli előtt

Coram me Paulo Mészáros civit[atis] Veszprem senatore

Én előttem Antal Varga Mihál előtt.

Coram me Emerico Varasdy auretata civili Jur notarius [Varasdy Imre városi jegyző]

## 7.

### Csizovszky Anna (Mossonyi András özvegye) végrendelete<sup>15</sup>

Veszprém, 1747. augusztus 26.

Atyának, Fiúnak és Sz. Lélek nevében. Ámen.

Én alábbis megírott Csizovszky Anna, néhai Istenben boldogult Mossonyi András uramnak meghagyott özvegye, testemben ugyan beteges és bágyatt állapottal lévő, elmémben mindazonáltal ép és egészséges, kevés javaimrul tézsek következő dispot [dispositiot].

- 1-o: Lelkemet ajánlom az én Teremtő Istenemnek, testemet pedig az föld gyomrának, honnand tudni illik vetettetett.
- 2-o: Itt Veszprémbe lévő residentialis [lakó] házamat hozzá tartozandó kertel együtt, úgy házbéli láda és ágyi eszközeimet és hét teheneimet hagyom Éva leányomnak, Szily [Sily] János házastársának. Úgy nemkülönben László s

<sup>15</sup> MNL VeML V.102.a. 2. kötet, 159–160. Csizovszky Annát 72 éves korában érte a halál. Forrás: Veszprém város anyakönyve.

Mátyás fiaimnak és Mossonyi Magdolna leányomtól született Beledi Örzse leánykámnak négy részre egy arányosan fölosztandókat.

Ez lévén végső akaratom, mellyrül is nagyobb bizonyáságnak okáért ez ide alább írt emberséges emberek előtt, írást nem tudván, saját kezem keresztvonyásával ezen testamentumomat megerősítettem. Veszprém, 26. aug. 1747.

Csizovszki Anna +

Szabadi Antal requisitus [felkért] bizonyáságos, recognoscalom [megvizsgáltam] Csizovszky Annának az föl tett mód szerint utolsó akarattját (L. S.)

Mathias Pillich requisitus [...]

Varasdi Imre requisitus bizonyáságos, recognoscalom fönt nevezett Csizovszky Annának utolsó akarattját (L. S.)

Bognár Mózes requisitus bizonyáságos, recognoscalom Csizovszky Annának utolsó akarattját (L. S.)

## 8.

### Gyeoriades Örsébet testamentuma<sup>16</sup>

Veszprém, 1748. augusztus 7.

Atyának, Fiúnak és Sz. Lélek Istennek nevében, Ámen.

Én aluld is megírt Gyeoriades Örsébet, néhai megboldogult Sziszer Mészáros Andrásnak meghagyott özvegye, adom tudtára mindeneknek az kit illik, hogy én, jóllehet testemnek nyavalás és beteges állapottal lévő, elmémnek mindazonáltal ép és egészséges, kevés ingó és ingatlan javaimrul tézsek következendő rendelést.

1-o: Lelkemet ajánlom az én teremtő Istenemnek, testemet pedig az föld gyomrának, honnand vette eredetit.

2-o: Minémű 50 ftokkal Imre fiamnak szálló árában tartoztam, minthogy mind ekkoráig mind interes [kamat] nélkül várt, azon summában engedem nevezett Imre fiamnak az házban lévő egyik portiomat, azon házhoz tartozandó kertbeli egyik portiomnak együtt, az másik portiot pedig tisztességes eltakarításomra. Az mi azonba takarításomtól el maradna, Sziszer János, Imre fiam és Jutka leányom közt három részre föl osztandót hagyom. Minthogy pediglen nevezett Imre fiam mind ekkoráig ifjú legény lévén, másutt legénkedett, s az jószágomnak is hasznát nem vehette, arra való nézve, hogy ő reája különös reflectiom [figyelmem] lészen, ugyan az fönt nevezett ház udvarában lévő, s általam építettett fa szobámat, s konyhácskámat nékie hagyom.

<sup>16</sup> MNL VeML V. 102.a. 2. kötet 179–182.

- 3-o: Tizenöt pár ezüst gombjaimat, melyek sötétkék hosszú selem posztó mentemen voltak, vélem tett sok jótéteményeiért, s dajkálkodásáért hagyom Jutka leányomnak.
- 4-o: Almádi [Balatonalmádi] hegyen lévő szőlőmet és ahhoz való eszközöket, úgy avitt [régii, őstől való] húsz pár ezüst gombjaimat, mellyek édesanyámtul reám maradtak, nevezett János [és] Imre fiaimra és Jutka leányomra, úgy nem különben Mihály és István, utolsó uramtul, Szabó Istvántul származott fiaira egy arányosan föl osztandókat, aranyos gyűrűmet pedig csak Mihálynak és Istvánnak hagyom. Ezeken kívül
- 5-o: Ugyan most nevezett fiaimnak, Mihálynak és Istvánnak, mindenkinek egy egy dunyhát, egy egy párnát és három három tollas vánkost, s úgy nemkülönbén 14 zsákjaim közül eggyik eggyik, hármat hármat, az mi az többit fogja illetnyi, egy arányossan nevezett János, Imre és Jutka gyermekeimnek hagyom.
- 6-o: Ugyan mind ezeket kívül két recés pamukos vánkos héjam, egy vesszős abroszom, lepedőnek való gyolcsom, benne lévő varrásával, egy pamukos avitt vászon lepedőm, kék és vörös pamukos más lepedőm, egy vászon kendőm, hét új és hét avitt szakasztó ruhám, egy selem keszkenőm és egy tormareszelőm, ezeket hagyom István fiamnak. Ugyan három új vászonbul tót himes gyolcs fehér varrásos és vörös pammukos lepedőmet pedig egy vesszős abrosszal, egy kendővel, egy pár vörös pammukos tót himes vánkos héját, s ugyan egy pár tarka kardon, más vánkos héjjal, négy avitt szakasztó ruhával és egy tormareszellővel együtt Mihál fiamnak. Visellő ruhám azonban egyedül csak Jutka leányomra szállyon.
- 7-o: Zöld tarka ágyom is tarka ládával együtt Mihály fiamé, másik ágyom pedig fekete ládával Istváné légyen.
- 8-o: Két vasfazekaim közül ismét az nagyobbikát, s jobbikát első uramtul valólt Sziszer Jánosnak, Imrének és Jutkának, az másikat pedig Mihály és István fiamnak hagyom.
- 9-o: Mind ezek után, az mi holtom után még az házban egys, más találtak, János, Imre fiaim és Jutka leányom maguk között egy arányossan osszák föl oly okkal, hogy Mihály és István fiaim is proportionate [arányossan] jussokat vehessék.
- 10-o: Valamint ez az én végső és utolsó akaratom, úgy szintén kívánom is, hogy ezen rendelkezésem (cassálván [megsemmisítve] és semmivé tevén az minapi testamentumomat) állandósan és megmásolhatatlan képpen megmaradjon.

Mellyet is nagyobb erejére való nézve, írást nem tudván, kezem keresztvonyásával az alább írt requisitus bizonyságok előtt megerősíttem. Veszprém, 7-má augusztus 1748.



Gyeoriades Eörzsébet +  
 Varasdi Imre notarius, s requisitus bizonyságos, recognoscalom az fönt írt testu-  
 mantumot előttem eképpen végbementek. (L. S.)  
 Én is Király Mihály aképpen recognoscalom (L. S.)  
 Én is Kazo István hasonló képpen recognoscalom (L. S.)  
 Én is Pintér Pál recognoscalom (L. S.)  
 Én is Veleskei Márton recognoscalom (L. S.)

## 9.

Sz. Györgyi Péter testamentuma<sup>17</sup>

Veszprém, 1750. május 30.

Atyának, Fiúnak és Sz. Lélek Istennek nevében.

Alább is megírt Sz. Györgyi Péter, adom tudtára mindeneknek az kit illik, hogy én, noha testemben nyavalákkal megterhelt, elmémben mindazonáltal ép és egészséges, nem tudhatom nyavaláimhoz képest, mely órák[ban] szállítatom ki ez árnyékvilág-  
 bul, azon képpen kevés ingó és ingatlan javacskaímrul tészek következő dispot [dispositiot].

- 1-o: Lelkemet ajánlom az én Teremtő Istenemnek, testemet pedig az földnek, honnand vette eredetit.
- 2-o: Vagyon az Felső-Eörsi [Felsőörs] hegyen lévő három holdbul álló östül maradott szőlőm, amely holdak közül, valamint hogy leányomnak, Zsuzsának és vőmnnek egy holdat ki mutattam, s nekik adtam, úgy azt tovább is nekik hagyom. Az másik két holdat pedig éltéig feleségemnek, Gombás Évának, hogy bírhasssa, hagyom. Holta után mindazonáltal azon két hold is nevezett Zsuzsa leányomra szálván, s ne is lehessen feleségemnek, Gombás Évának azon két holdat semmiképpen disztrahálni [elvonni] avagy atalienalni [am. elidegeníteni] és [---].
- 3-o: A Csorda utcában lévő kőházamat említett feleségemmel szerevén 15 frig[forintig] való astrica [am. amissio, vagyis pénzösszeg elvesztése] summán kívül, melly annak építésiben invertáltatott [fordított], hagyom, még nevemet viseli és férjhez nem mégyen említett feleségemnek. Férjhez menvén pedig Zsuzsa leányomra directe szállyon fele része, fele részire édesannyát készpénzül kifizetvén az klastromnál lévő, egy saját östül maradott kertemet pedig hagyom Zsuzsa leányomnak.

<sup>17</sup> MNL VeML V. 102.a. 2. kötet, 208–210.

- 4-o: Vagyon az Alsó teleken Csupaki út mellett egy hold irtás földem, mellyet hasonlóképpen feleségemnek és leányomnak egyarányossan hagyok, az idei termés mindazonáltal, mint hogy nem kevés költségiben vagyon, feleségemnek ugyan ő mellette maradván.
- 5-o: Jollehet nevezett férjének 50 ft arrul kelt móríng levelem tenora [tartalma] szerént móríngot ígértem és ajánlottam, mindazáltal, mivel az jelentett két hold östül maradt szőlőt éltéig noha hattam, azért Zsuzsa leányom azt magányossan néki kifizetni nem tartozik, hanem feleségem azon 50 ft-ru szabadon disponáltatván. Zsuzsa leányom mindaddig azon szőlőt kezéhez ne vehesse, míglen annak, akinek feleségem azon 50 ft-ka fogja testálni, le nem fogja tenni.
- 6-o: Vagyok Rosos Jánosnak és mások[nak] am [annyi mint] 40 ft-ka adós, kik hogy holtom után contentatiójuk [kielégíteni az adósságot] lehessen, vasas kocsim és lovaim eladattassanak és azok árából megelégettessenek, az mi pedig superfluitos [felesleg, fennmaradó] maradna, Susa leányomé légyen. Az tehének borjastul pedig feleségemé, az fönt írt adósságok között pedig azon 12 ft-ka, mellyek terhelő poenaliak [büntetések] az káptalan részire, az bor árultatás végett decumáltattak [szabtak ki, pert folytattak], ne estetődgyenek, hanem azokat feleségem azon 14 akó borbul, mellyek az szöllőmnél vannak, fizesse ki, ami pedig azon boroknak árából megmaradna, azzal feleségem, s az elég nem lévén, többel együtt, tartozzék eltakaríttatni.
- 7-o: Mindenemű házbéli konyha, láda és ágybéli, egy szóval házhoz szükséges eszközöket és mobiliákat, mellyeket feleségemmel szerzettem és holtam után találatnak, feleségem és Zsuzsa leányom közt egyarányossan és osztandókat hagyom, úgy az pincét is, hozzá tartozandó mindennemű eszközökkel, hogy egyarányossan használlyák, akarom.

Ez lévén végső szándékom és akaratom, valamint hogy kívánom állandós megmaradását, úgy szintén arra nézve írást nem tudván, saját kezem keresztvonyásával is megerősítem.

Act Veszprém, die 30. may 1750.

Sz. Györgyi Péter +

Én előttem Varasdi Imre requi bizonyság előtt (L. S.)

Én előttem Kazó István tanácsbéli requisatus bizonyság előtt (L. S.)

Én előttem Pap József előtt (L. S.)

Én előttem Sente János előtt (L. S.)

Én előttem Fazekas Pintér Pál előtt (L. S.)

## 10.

Polányi István testamentuma<sup>18</sup>

Veszprém, 1751. augusztus 1.

Dispo[siti]o testamentaria Stephani Polányi.

Atyának és Fiúnak és Szent Lélek Istennek nevében.

Én alább is megírt Polányi István, noha testemben nyomorult és beteges, de elmében ép és egészséges, minek előtte lelkemet az én Teremtőmnek, Istenemnek, aki teremtette, adnám testemet az ő anyjának, a földnek. Éltemben az minémű javacsökkal Istentől adattam, azokrul tesztek következőképpen rendelést.

- 1-o: Mivel az házamat az első feleségemmel egyenlő költséggel és fáradsággal az Ferenc fiam annyával szerzett, hátulsó részét pedig úgy mint az pincét, az mostanyi hűtös társammal építettem, ezért az mostanyi hűtös társamnak élte napjáig engedem olly conditioval, hogy ha néki halála történik, az háznak első része Ferenc fiamra szállyon, azontul az hátulsó részével együtt. Mivel mostanyi feleségem is maga része iránt praetensiót [ígényt] nem tart, sőt inkább magát declarálta [nyilatkozta], hogy az pincét is egészen említett Ferenc fiamra az ő holta után szállyon.
- 2-o: Az Vörösberényi hegyen lévő öt fertál szőlőmnek felső részét és haszon felét hagyom mostanyi hűtös társamnak Csabaj Katalinnak, úgy hogy holta után is annak akarla, szabadon hagyhassa, felét pedig Ferenc fiának, mostanyi szüret után engedem és örököszen hagyom. Az hajlékot pedig minden hozzá tartozandó eszközeivel együtt, míg feleségem él, együtt bírják. Holta után pediglen ahoz tartozandó eszközökből is feleségem maga részéről szabad dispo[siti]ot [rendelkezést] tehessen.
- 3-o: Vagyon költségünk száz rhenes forént, idesp [annyi, mint] ft 100, ennek haszon felét, mint hogy mostanyi feleségemmel kerestük, ugyan annak hagyom, felébül pedig lelkemért szent misékre adgyon feleségem Tiszldő [tisztelendő] PP. Franciscanusoknak tiz rhenes foréntokat, idest r hf 10. Nem különben: tisztelendő PP. Piaristák szent misékre adgyon tiz forintokat, idest rf 10, az fönt maradott harminc foréntokbul pediglen tisztességessen takarátasson el és ha mi maradna, élylen belöle töbször említett hűtös társam.
- 4-o: Aminémő házi eszközök maradnak és vannak, azok feleségemnek éltéig, úgy mint: ágybéli és ládabéli ruhák maradnak. Halála történvén pedig mindennek felét Ferenc fiam magának vegye, felét pedig feleségemnek szabad dispositiojára hagyom.

---

<sup>18</sup> MNL VeML V.102.a. 2. kötet, 223–224.

Mely utolsó akaratomnak szentül való megállására ezen testamentalis levelemet írást nem tudván, s pöcsétem sem lévén, saját kezem körösztt vonyásával meg erősítésére az alább coramizálandó és kérésemre öszve jött emberséges emberek előtt. Sig Veszprém, die 1. Aug. 1751.

Polányi István +

Én előttem Barabás Gergely városi főbíró előtt m. a. +

Bankó Ferenc tanácsbéli

Vásányi István tanácsbéli

Kazó István tanácsbéli requisitus bizonyság előtt. (L. S.)

Porgra János [---]

Én előttem Szabó István előtt (L. S.)

Coram me e per me Stephanus Csóka jur comtis [comitatus - vármegye] notari

[Csóka István vármegye jegyzője] (L. S.)

## 11.

### Csabaj Katalin (Polányi István özvegye) végrendelete<sup>19</sup>

Veszprém, 1751. november 13.

Atyának és Fiúnak és Szent Lélek Istennek nevében. Ámen.

Én, alább is megírt Csabaj Katalin Istenben boldogult Polányi Istvánnak hűtvöse, noha testemben beteges, elmémben ép és egészséges, a minémű javacskákat Istentül áldatta, minék előtte lölkömet az én Teremtő Istenemnek, testemet pedig ő Annyának a földnek adnám, azokrul tett rendelést az alább coramizált embereséges emberek előtt eképpen:

Primo: Az Vörösberényi hegyen lévő és idvezült férjem és uram testamentuma szerént reám maradt, és őstül maradt, pénzzel szerzett szőlőmnek haszon felét és fölső részét, 32 és fél akó hordókkal, úgy nem különben az pincéhez tartozandó és találtatható eszközökkel együtt hagyom Csabaj Panna néném asszonyinak és tőle származott gyermekeinek, úgy mint Péternek, Ádámnak, Jánosnak és Éva leányának. Ezen nevezett gyermekek annyok halála után pedig az testált szőlő négy részre osztódyék, Polányi Ferencnek esik és jut 32 ½ akó hordó, úgy pincének és minden pincéhez tartozandó eszközöknek haszon fele.

2-do: A minémű házi eszközök találtatnak, azoknak száma így következik: 1-o: úgymint ágybéli ruha: négy párna. 2-do: két dunyha. 3-do: tíz tollas ván-

<sup>19</sup> MNL VeML V.102a. 2. kötet, 229–231.

kos. 4-do: nyolc vánkös varrása ciha. 5-do: nyolc paraszt lepedő, ezek közül egyik gyolcs. 6-do: két kendő. 7-do: abrosz vászonbul. 8-o: tíz szakasztó ruha. 9-o: egy viselt paplany. Ezen megírt eszközökbül, úgy mint párnákbul két avittat egy főstött vászony dunyhát, négy tollas vánkös, két újjat és két sivánt, 20 egy pár varrásas vánkös cihát, paraszt lepedőkbül egy párt, egy pár sivány abroszt, egy pár szakasztó ruhát hagyok Polányi Ferenc mostoha fiamnak.

- 3-tio: Egy türet [hajtogatott] vásznat és mi fonalam vagyon, azokat hagyom fönt írt legatariusomnak [mellék-örökös], Csabaj Pannának.
- 4-to: Ami fejer ruhák vagyon, azokat hagyom Csabaj Pannának és megírt gyermekeinek, úgy mind azon által, hogy az mostanyi szolgálómnak adgyanak legatariusim egy hoszsi üngöt a ki a legjobb.
- 5-o: Vagyon egy viselt mentém, és viselt szoknyám, mellyeket hagyom Csabaj Pannának.
- 6-o: Vagyon Térhanzer Szűcs Andrásnál tíz tallérom, volt mindenestül tizenhét forint, de abbul nádat füzetvén két forintot, maradott még adós az föllyebb írt tizenöt forénttal, mellyet megvevén az atyafiak, osztozzanak rajta úgy mint Polányi Ferencnek fele jutván, fele pedig Csabaj Pannának.
- 7-o: Vagyon két nyoszolya, edgyik nagyobb, másik kissebb és ugyan a kissebbiket hagyom Polányi Ferencnek a nagyobbikat Csabaj Pannának.
- 8-o: Ami edények maradnak, úgy mint vasfazék, szapulló sajtár és a többi, a mi találtatik azokon osztozzon Csabaj Panna Polányi Ferencsel.
- 9-o: Egy nagyobb szerű fekete ládát hagyok Csabaj Pannának egy kissebbel együtt.
- 10-o: Hagyok Kádártai templomra öt foréntot, úgy a Sz. Király Szabadira is ötöt, mellyeket tartozik Csabaj Panna kifüzetni.

Mely utolsó akaratomnak szentül való megállására adtam ezen testamentuális levelemet, írást nem tudván, s pöcsétem sem lévén, saját kezem köröszt vonyásával megerősítve ezen emberséges emberek előtt.

Sig Veszprém, 13. Nov. 1751.

Csabaj Katalin +

Én előttem Barabás Gergely városi feő bíró előtt m. a. +

Bankó Ferenc

Mészáros Pál tanácsbéli előtt (L. S.)

Én előttem Bognár János tancsábéli előtt (L. S.)

Én előttem Payer Mihály tanácsbéli előtt (L. S.)

Coram me et per me Stephanus Csóka jurat cmttus autelate notarium (L. S.)

<sup>20</sup> Sivány: Dunántúlon mondják a ruháról, melyet elkoptattak, elviseltek.

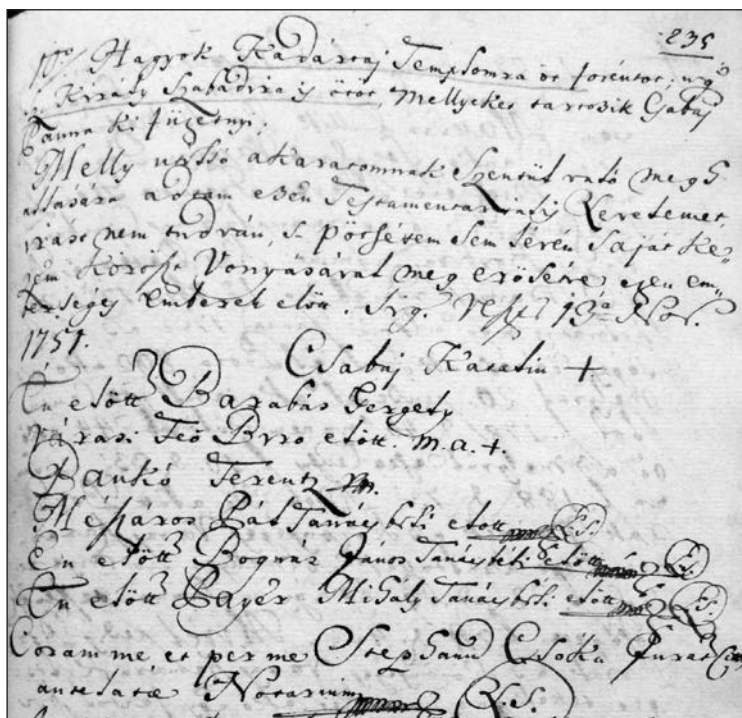

Csabj Katalin végrendelete

## 12.

Molnár Mihály végrendelete<sup>21</sup>

Veszprém, 1752. január 10.

Atyának Fiúnak és sz.Lélek Istennek nevében Ámen.

Én, alább is megírt Molnár Mihály, mindhogy az Úr Istennek elvégzett dekrétuma szerint az gyarló ember életének vége az halál, én is halandó lévén és öregségem napjaira jutván, bizonytalan lévén életemnek végső napjairól, minek előtte Isten evilágból kiszóltson a minémű ingó és ingatlan javacskákkal Istentől áldattam, azokról maradékimnak teszek és hagyok testamentária dispositiot ily képpen.

- 1-o: Lelkemet ajánlom az én teremtőmnek aki teremtette, testemet pedig az ő anyjának a földnek.
- 2-o: Mindhogy Mihál fiam elkerülhetetlen szükségemben egyszer is másszor

<sup>21</sup> MNL VeML V. 102.a 2. kötet, 360–361. A végrendeletet az 1755. március 3-i tanácsülésen olvasták fel gyermekei, Mihály fia és Zsuzsanna lánya előtt.

is, úgy mint primo termino megüdvözült feleségemnek éltében adott hatvan ren forintokat törvényes interesre, nálunk lévén négy esztendeig, tett interesse törvény szerint [--] pro cento [kamat százaléka] tizennégy for-ot négy 40 d[énár]. Feleségem halála után azon jelentett hatvan for[int] lévén kezemnél öt esztendeig, melynek ugyan törvényes interesse [kamata] az említett öt esztendőkre teszen frt 18. Ismét ezen proattigalt 60 for-kon kívül ugyan feleségem halála után [---] Mihály fiamtól Örzse leányom férjhezmenése alkalmatosságával vettem föl ft 25. Nemkülönben vettem föl lovak szerzésére flos 15 ezen divertis terminis [határidőre] levált pénzt, két rendbéli interessével összeszámlálván teszen in toto [toties quoties – annyi mint] flos 132. d 40. Accedal [ehhez járul] az is, hogy Mihál fiam két esztendőig részes aratásával szerzett tavaszi zabját, árpáját nekem adta melynek bizonyos számát jóllehet friss emlékezetben feledékeny memoriám miatt nem tarthatom, mivel hol többet, hol kevesebbet hozott, mindazonáltal collimative [összesítve] hozhatott, ha többet nem, legalább 22 kilát, melynek egy egy kiláját a den. 60. számlál, van flv. 13 d. 20. Anno praeterea pro prime praeterito [Ezen kívül az utolsó évben] 751 [---] hozott bizonyosan 20 kila tavaszi árpát, zabot, számlálva van mind egy kilát a den. 50. léssen ezen most említett 20 kilának summája öszvességessen flv10. Ezen punctumban megírt készpénzek és pénzerők tesznek in summa summárum flt 155. d. 60.

Melyekért csopaki hegyen lévő 12 kapálló szőlőmet com appertinentiis [tartozásom, adósságom fejében] örököszen adom Mihály fiamnak, mivel a pénznek megfizetésére elégtelen vagyok.

Amennyivel pedig a pro specificalt [külön fölszámlált] csopaki szőlőm többet érhetne, azt két lóval kocsival együtt, eddig hozzám mutatott és ezután is utolsó szempillantásomig is praesentis dispositionis [elvárt rendelkezésre állásért] mutatandó hasonló gondviselésért örökösen hagyom és testálom.

- 3-o: Vagyom a Csorda utcában egy házom, található eszközökkel együtt, ismét egy kertem ált P. P. Jezsuiták Templomán kívül, praeterea [továbbá]: Láncki diverticulumban egy hold szántóföldem, item egy fejtő tehenem, mindezeket hagyom Mihál fiamnak, Zsuzsanna, Judit és Erzsébet leányimnak, melyek halálom után közöttök egyarányosan osztógyanak.

- 4-o: Az takarításom pediglen comim indiviso [megosztottan] tellyék ki.

Mely ebbéli utolsó akaratomnak szentül való megtartására adtam ezen saját nevem sub scriptiójával megerősített testamentáriális levelemet, ezen alább coramisalt és instantiamra összegyűlt becsületos személyek előtt.

Actum Veszprémi die 10 Januari 1752

Molnár Mihály

Vázsonyi István tanácsbéli előtt

Énelöttem Mészáros Pál tanácsbéli előtt, Bognár János tanácsbéli, énelöttem Pájer Mihály tanácsbéli előtt, énelöttem Kiss Pál kovács, énelöttem Vaszari György, énelöttem Keresztesi Szabó Mihály előtt, énelöttem Baranyai Ny

Coram me et per me Steph. Csóka prod fald civitatis jur notarium

### 13.

#### Horváth Éva végrendelete<sup>22</sup>

Veszprém, 1752. november 23.

Én, Horváth Éva, aki noha testemben igen megnyomorodott és erőtelen legyek, elmém mindaz által ép és egészséges. Azért, hogy az én Istenem akitül vettem életet, reám adván ezen súlyos nyavalákat, nem tudván meddig élek, kívántam az édes gyermekeim között ingó és ingatlan, Istentül adatott kis javaimról illetén testamentaria dispositiot tenni, tudnia illik:

- 1-o: Az Alsó Eörsi promontoriumon [hegyfokon] lévő Gál János nevű szomszédom mellyet, három fertál nemes szőlőmet hagyom, mivel nem őstül maradott, az édes leányomnak, Kovács Évának, tudnia illik Sziártó Gergő vöm, hütvös társának e hóráigh [ez óráig] velem való, vagy is hozzám való dajkázkodásáért, és ahoz pincével együtt, minden hozzá tartozandó eszközökkel és tudni illik kádakkal, bocskákkal, csöbrökkel és hordókkal edgyütt.
- 2-o: Ami illeti az többi ott lévő szöllőmet, hagyom Kovács Ádám, Kovács Ferenc és Kovács Zsigmond fiaimnak, kik is ebben emberséges emberek által edgyaránt istenessen osztozzanak, úgy mind azon által, hogy a nevezett leányomnak a pincéit, kádakat, bocskákat, csöbröket, hordókkal edgyütt communiter usuálják [általánosan használják].
- 3-o: Ami illeti a Vámosi sorompó föllül lévő házat, mivel Sziártó Gergőly vöm 100 egész res forintokat egy konyha derékkal edgyütt minden hozzá tartozandó appertinentiákkal [tartozékokkal] adatott, amint itt alább specificaltatik eképpen: tudni illik Goáth Jánosnak füzetett ft 19, Lendvay Sándornak ft 12. Mesteri aliter [máskép] Kovács Ádám sogóranak ft 12, Hetésy Péternek Alsó Eörsön ft 12. Mecseri Györgynek ft 12, Torma Istvánnak ft 13, Szücs István fiának ft 12. A szegény, Istenben boldogult uramnak, s magamnak rnos [rénes] 30 adott, mellyin summa téssen most

<sup>22</sup> MNL VeML V.102a. 2. kötet, 269–271.



112. Azért a többi gyermekeimnek, se azoknak succesorik [örökösük] in perpetum [örökre] miglen Kovács Éva leányom, vagy nekik mindkét ágon lévő, leendő successorik élni fognak semmi féle tensiójok [feszültség, vita] ez után ne legyen se házbéli, se a házhoz tartozandó minden némű appertinentiákból [tartozék].

4-o: Ami pedig illeti halálomat, amidőn Istennek fogok tettezni, az édes gyermekeim köteleztetnek tisztességesen eltemettetni közönségesen.

Mellnek eképpen valóságos megtételéről mi az alább megirattak, jelenlétünket Horváth Éva kévánt e szerint javacskaiban disponálni, adván azért magunk szokott pöcsétünket és subscripcionk [aláírásunk] alatt költ testamentaria levelet. Sziártó Gergelné és többi atyafiaibeli senioriatusokra. Veszprém die 23-a november 1752.

Horváth Éva +

Én előttem Barabás Gergely városi tanács (L. S.)

Én előttem Vásonyi István városi tanács (L. S.)

Én előttem Bankó Ferenc városi tanács (L. S.)

Én előttem Hajzler Ferenc városi tanács

Én előttem Varjú Péter városi tanács

Én előttem Fazekas János városi tanács

Én előttem vásár bíró Bajnóczy Pál

Michaelem Kapuváry juratum antelata civitatis notarii

[Kapuváry Mihály önálló városi jegyző]

## 14.

### Langh Anna (Sily György özvegye) végrendelete<sup>23</sup>

Veszprém, 1754. február 16.

Tabulata dispositio testamentaria pie defuntae dominae Anna Langh modo sequenti<sup>24</sup>

Attyának, és Fiúnak és Szentlélek Istennek nevében Ámen.

Én, alább is megírt Langh Anna, adom tudtára mindenkinek, az kiknek illik ezen testamentomi levelemnek rendiben, hogy én jól lehet testemben nyavalás és beteges állapottal lévő, elmémben mindazon által ép és egészséges. Isten ő szent fölsége, melly kevés ingó és ingatlan javakkal megáldott, azokrul kévántam következendő képpen gyermekeimnek között rendelést tenni.

<sup>23</sup> MNL VeML V.102a. 2. kötet 293–295.

<sup>24</sup> Az elhunyt Langh Anna végrendelete, amely a következőket tartalmazza.

- 1-o: Lölkömet ajánllok az én Teremtő Istenemnek, testemet pediglen az földnek az ő Annyának, ahonnand is vette az ő eredetit.
- 2-o: Vagyon Veszprém városában az Hosszú utcában egy kőbül álló sor házam. Mivel pedig nemes Komáromban lakó Fir József sörfőző uramnak kétezer forintokkal idestp [annyi mint] 2000 vagyok adós,<sup>25</sup> ezen summába azon specificalt [feljegyzett] házam vagyon assignálva [vagyis fedezetként bejegyezve]. Mindazon által pedig interessét [kamatát] esztendőnként azon summának megadván, a házat, hozzá tartozandó appertinentiával [tartozékokkal] edgyütt az mesterségnek telles akarattal, hagyom és adom kisebbik fiamnak, Jakabnak. Ezt pedig azon okból
- 3-o: Hogy midőn örebbik fiam Szily [Sily] János megházasodott, azon üdöig voltam ismét adós. T. Kiss Sándor uramnak két száz ötven forintokkal, Roboz Mihály uramnak két száz ötven forintokkal, Henigh Mihálynak két száz ötven, Zá[s]zló Tartóné Margaritának rhis [rénes] hetven, Primus Mihálynak rhis 70, Lang János bátyám uramnak az vasfazékra rhis hatvan, Paér Mihály uramnak rhis 60 és más egyéb aprólékos adósságokat rhis negyven fizettem. Melly in summa tészén forintokat 1100 capitalist [tőketartozás] interesen kívül. Ezen summát pedig János fiam megházasodván, lakását Földvára [Balatonföldvár] vévén, és kisebbik fiam Jakab vélem gazdaságot folytatván iparkodásunk által füzettük ki.
- 4-o: Midőn János fiam megházasodott, vett föl Pillik Mátyás uramtól ftos [forintot] száz, és egy gyűrűt ftos huszonhét, melly summát és füzettem meg helette. Item János fiam adós lévén itt és Daróczyné asszonyomnak fát vévén, tüle ftis száz, engemet requirálván [megkért] János fiam, adtam néki ki füzetésre ftos száz. Item, midőn Szappanyos Mátyás remekét csinálván, ugyan János fiam hozzám gyüvén, attam néki akkor is bizonyos szükségére ftos száz ötven, melly positiokat öszve számlálván, lészen in summa ftos háromszáz hetven hét forintok, idespin ftos 377.
- 5-o: Más pinzem pedig semmi nincsen, sőt most vagyok adós N. Lendvainé asszonyomnak rhis száz, item Jutasi birkásnak ftos 30, item Stadler Ferenc öcsémnek ftos 40, mind azon által ezen passiva adósságok, az

<sup>25</sup> Langh Anna halála után – mint a törvényes örököse és adósságának kifizetésével is terhelt – Sily Jakab fia megegyezett Fir Józseffel. Veszprém város főbírája Pajer Mihály és Sily Jakab 1754. március 8-án Komáromban felkeresték Fir Györgyöt, hogy engedményt kérjenek. Az egyezkedés végén „[...] már nevezett városi főbíránk interpositiojara, s annak szép hathatos kérésre engedett titulált Fir József creditor [hitelező] úr az fönt említett két ezer forintokból nyolcszáz forintokat.” Az egyezésnek kemény ára volt, mivel a jelzálog továbbra is megmaradt az örökségen. Sily Jakab 1754. május 23-án 30 éves korában meghalt, örökösének mindent el kellett adni, hogy kifizethessék a tartozást. Az egység jegyzőkönyvét lásd MNL VeML 102.a. 2. kötet 295–298. Sily Jakab végrendeletét lásd e tanulmányban a 16. szám alatt.

mesterséghez lévő materiáliákból [eszközökből] reméllem kifüzettethetnek azért, hogy kisebbik fiam is Jakab meg ne károsodjék. Vélem túrvén, szenvedvén csopaki hegyen lévő pincés szállómet, hozzá tartozandó eszközökkel együtt, úgy Veszprém városában az Temető alatt lévő kertemet, szántóföldeimet, lovaimat, két kocsimat, szarvasmarháimat, s. v. [sit venia verbo – bocsánat a szóért] sörtvés [sertés], marháimat azon ketertskével [kertecskével] edgyütt, ahol tartattnak, és egyéb háznál vagy házhoz tartozandó eszközöket appertinentiákkal, valami vagyon és találtatik, hagyom és adom örökösen és megmásíthatatlanul kisebbik fiamnak, Jakabnak, úgy mind azon által,

- 6-o: Hogy Jakab fiam holtom után tartozzék adni János fiamnak két párnát, három felső lepedőt, annyi alsó lepedőt, négy vánkost, négy kendőt és 6 abroszt.
- 7-o: Hasonló képpen nálom örökbe lévő Vajz Maria(dli) szolgáló leánnak Item szerencsét adván, tartozzék Jakab fiam házpénzt rhos 30, egy tehenet, három vánkost, egy párnát, egy dunyhát, két felső és hét alsó lepedőt, három abroszt, két kendőt, és egy ágyat, minden fogyatkozás nélkül [utóbbi szó áthúzva] és ellenkezés nélkül adni.
- 8-o: Nem különben engemet az Úristen az árnyék világából ki szollévtván, Jakab fiam tartozzék tisztességesen az temetőbe eltakaréttatni és lölkömért szent misékre T. Pater Franciskanusoknak azonnal ftos 25 kiadni (hogy ha pedig én éltembe végbe nem vihetem) Dömökre hét ezüst kezecsináltatni tiz forintokik, és azt helettem Jakab fiam tartozzék maga oda vinni és Bold[ogságos] Szűz tisztességére fölajánloni és egy szent misét érettem szolgáltatni.

Mely utolsó akaratomnak szentül és állandósabb megtartására hagyom és adom az én testamentoria dispositiomat megmásíthatatlanul, magam írást nem tudván, saját kezem kereszt vonyásával megerősévtén az alább coramisalendő veszprémi emberséges emberek jelenlétiben. Sign Veszprém, die 16-a febr. 1754.

Lang Anna néhai Sily Györgynek megmaradott özvegye +

Én előttem Barabás Gergely tanácsbéli requisitius bizonság előtt (L. S.)

Én előttem Kazó István tanácsbéli requisitius bizonság előtt (L. S.)

Én előttem Fazekas János tanácsbéli requisitius bizonság előtt (L. S.)

Én előttem Varjú Péter tanácsbéli requisitius bizonság előtt (L. S.)

Coram et per me Michaellem Kapuváry requisitum juratus antelata civitatis Veszpremi notarii

[Kapuváry Mihály Veszprém város állandó jegyzője]

## 15.

Szalay Katalin (Sepsey András özvegye) végrendelete<sup>26</sup>

Veszprém, 1754. március 5.

Én, alábbi is megírt néhai Istenben boldogult Sepsey András megmaradott özvegye Szalay Katalin, adom tudtára mindeneknek az kiknek illik ez levelemnek rendiben, hogy én, noha Isten látogatásából a súlyos nyavaláktól megnyomoréttatta, mindazon által élő nyelvvel az én teremtő Istenem segítségéből vagyok. Azért is mi kicsin ingó és ingatlan, Isten megáldott gyermekeim között azokról következő dispositiot tenni.

- Primo: először is ajánlom az én szegény bűnös lölkömet az én Istenemnek a ki engem teremtett, testemet pediglen az földnek kitől is vette az ő eredetit anyjának.
- 2-o: Itt Veszprém városában az Piarci utcában, belől napkeletrül lévő Kiss Sa-  
roki utcába való kübül, és némely része fából álló házomat, ki is böcsül-  
tetett ad ftos 50, ennek előtte circit [körülbelül] két esztendővel, hagyom  
örököszen és megmásolhatatlanul Sepsey István és János fiaimnak, olyan  
kondicioval mindazonáltal,
- 3-o: Hogy mivel örebbik fiam, István mindekkoráig vélem túrt, szenvedett és  
az denotált [jelentett, leírt] háznak kerítését is ő maga költségével és fá-  
radságával csinálván föllállítatott, azért azon ötven forintokbul előre is  
István fiamnak azon vélem való meritumáért [érdemeiért] ftos 20. exemi-  
dáltatván [kivételesen] adassanak, az mi illeti pedig az restantarius [hát-  
ralék] summát tudnia illik az harminc forintokat, az újra István és János  
fiam között Istenessen, az városi magistratualisbéliek [tanácsnokok] előtt,  
hogy közöttök holtom után semmi confusio [zavar, vita] ne légyen, osz-  
tassanak föl úgy nemkülönben.
- 4-o: Úgy nemkülönben az Vörös Berínyi [Vörösberény] új promontoriumon  
[hegyen] lévő hét hold szöllömet is hagyom Sepsey István és említett Já-  
nos fiaimnak olyan conditioval, mindazonáltal hogy kétfelé menjen mind  
pincét és ahhoz tartozandó appertinentiákkal egyaránt bírassák.
- 5-o: Ágybéli ruháimból pedig hagyok mindegyiknek hét hét párnát, úgy ván-  
kost annyit és István fiam örebbik leányának hagyok egy dunyhát. Nem-  
különben vagyon három paraszt lepedöm kinek kinek fiaim közül egyet  
egyet hagyok, 3-dikat pedig temetésemre adják.
- 6-o: Vagyon ismét 3 fölső lepedöm, egyik pamukos, a másik metélléses, 3-dik pe-  
diglen recés. Melyekbül egyet alám temessenek, a fiaim kettein osztózzának

---

<sup>26</sup> MNL VeML V102.a. 2. kötet, 300–301.

- 7-o: Vagyon ismét öt vánkos, item melyek közül hármá [három] pamukkal varrottak, ketteje pedig len cérnával, melyekből kettő is magam alá, hárman pedig Istenessen osztozzanak.
- 8-o: Vagyon item négy abrosz, ketteje avétt, ketteje új, ezen is Istenessen osztozzanak.
- 9-o: Vagyon nemkülönben asztal keszkenő ftos 10, ezeken is fiaim osztozzanak atya [---]gossan
- 10-o: Kendők is vannak három, azokon is Istenesen osztozzanak a fiaim.
- 11-o: Szalay Jakab lepszéni [Lepsény] lakozó öcsémnek hitvös társának, Prapost Katának mentémet és pruszlikomat hagyom örököszen és megmásíthatatlanul.
- 12-o: Az Malomvölgyön lévő kertemet kiis az Kiss András és Dergál Miklós szomszédságában vagyon, hagyom azt is említett István s János fiaimnak oly conditioval mindazonáltal, hogy a Lencse völgyben lévő szántóföld is ahhoz accedált [csatlakozik, tartozik] de amelliknek tettszik, váltsa magához és abból tisztességesen takaréttassanak el, ha pedig ezek az ára elegendő nem lenne, tehát az közösből kötsenek a temetésemre.
- 13-o: Az házomnál lévő istálló pusztá helyemet hagyom István fiamnak eddig velem szenvedéséért és fiui dajkázkodásáért, mely örököszen nála megmaradhasson kívánom.
- 14-o: Ezt is notificalom [tudatom], hogy ha üdövel hogy ha üdövel [sic!] János fiam azt találná modani, hogy ő is az házon valaha valamit épített volna, tudja Isten nem épített, hanem az örebbik, tudnia illik István fiam építette, és ezen fölül semminémű protensiot [ellentmondást], hogy soha István fiamon ne formálhasson, hagyom ezen írástmutatók alatt.
- 15-o: Vagyon még egy ládám, kit is hagyok István fiam örebbik leányának.
- 16-o: Az mipedig ezen kívül valami ollyatin aprólékos háznál lévő fa és cserép, vagy más afféle mindennémű eszközök találhatnának, mindazokat egymás között Istenesen osszák föl.

Mellyül adom ezen fönt megírt testamentária dispositiornak szentül és állandó-sabban való megtartására ezen utolsó írásomat, az alább coramizálandó emberséges emberek jelenlétiben. Magam írást nem tudván magam kezem keresztvonyásával megerősítvén.

Veszprém die 5 Márt 1754.

Sepsey András megmaradott özvegye Szalay Kata +

Énelöttem Barabás Gergely tanácsbéli

Énelöttem Bognár János városi tanácsos

Énelöttem Fazekas János városi tanácsos

Coram et per me Michaellem Kapuváry jurato civitatis notarium

## 16. Sily Jakab végrendelete<sup>27</sup>

Veszprém, 1754. május 30.

Atyának és Fiúnak és Szentlélek Istennek nevében. Ámen.

Én, alább is megírt Sily Jakab tentibus de vigore [tanúk jelenlétében] adom tudtára mindeneknek, az kiket illik ezen testamentum levelem értelme szerint, hogy én, jóllehet testemben nyavajás és beteges vagyok állapottal lévő, elmémben mindazon által ép és egészséges, Isten ő szent fölsége, mely kevés ingó és ingatlan javakkal megáldott, azokról következőképpen kívántam ilyetén rendelést tenni.

- 1-o: Lölkömet ajánlom az én Teremtő Istenemnek, testemet pedig az földnek, az ő anyjának, honnand is vette az ő eredetét.
- 2-o: Jóllehet én Isten ő sz. fölsége kegyes akaratából megházasodván, remélve Isten ő sz[ent]. fölsége atyai gratiajakat életemnek hosszabbtását, tettem feleségemnek Sédlin Klárának némely conditiokat [feltételeket], amint is házasságbéli concontractusomból [szerződés] kitetszik. Mindazonáltal mivel passiva adósságaim is vannak, amint is azokról kelt concontractusokból bőven kitetszik, ezért ha halálom történnék az édes anyámtól a testamentomban reám maradt minden némű néven nevezett ingó és ingatlan javak, az kik reám maradtak, azok eladassanak és pénzé tetetessenek, melyeket legelsőbb is három felé osztván, úgy hogy lelkömért az páter franciscanusoknak, egy részt Sédlin Klárának hitvestársamnak másodrész, harmadikat Sily János bátyám uramnak, úgy mindazonáltal, hogy az fönt említett passiva adósságaim először is plenarie [teljes] a summából másodszo<sup>28</sup> kifizetessenek. Másodszer az páter franciscanusoknak adandó egy egy részből tisztességessen az temetőbe temessenek el, a többi ami megmarad, adassék nekik szent misékre.
- 3-o: Kivévéen mindazon által azokat, hogy minden némű ágybéli ruhát, ón tálak, tányérok és más egyéb, az kik az édesanyám testomában nekem hagyattak, mindazokat azon testamentumban specificalt bátyám uramnak Sily Jánosnak részin kívül, kit még el nem vitt, hagyom örökre és megmásolhatatlanul hűtves társamnak Sédlin Klára asszonynak.
- 4-o: Vannak activa adósságaim [vagyis kölcsönadott] is, kik is így következnek: 1-o: Ttts. Nemes Szala Vármegyében Füredi<sup>29</sup> helységben lakozó nemes Somogyi Mihály uramnak vagyon ötven rhft forintom, kinek is

<sup>27</sup> MNL VeML V. 102.a. 2. kötet, 311–312.

<sup>28</sup> A jegyzőkönyvben áthúзва.

<sup>29</sup> Balatonfüred, ami akkor Zala megyéhez tartozott.

az obligationiája megmutatja. 2-o: Itt Veszprém városában lakozó Szapanyos Lechtmayer Mátyásnak is vagyon ötven rhs forintom idespin rhs ötven. Kik is hasonlóképpen közöttük föl osztódjanak három részre.

Mely utolsó akaratomnak és testámentária dispositiomnak szentül és állandóságban való megtartására adatam ezen alább coramizálendő magistrauális emberséges emberek jelenléteében ezen leveletem, saját kezem sub scriptiom [aláírása] alatt megerősítvén ötöt.

Veszprém die 20-a mens May anno 1754

Jacobus Sily

Bankó Ferenc tanácsbéli előtt

Barabás Gergely tanácsbéli előtt

Vázsonyi István tanácsbéli előtt

Bognár János tanácsbéli

[---]

Kazó István városi tanácsbéli bizonsága

Fazekas János tanács előtt

Szalay János városi szabadvajda előtt

Coram per me Michaellem Kapuváry juratorum

## 17.

### Pintér Csapó Pál végrendelete<sup>30</sup>

Veszprém, 1755. április 11.

Atyának, Fiúnak és Sz[ent] Lélek istennek nevében. Amen

Én alább megírt, noha testemben gyarló és beteges, de elmémben ép és egészséges, jól tudván és mindenkor előttem viselvén emberi gyarlóságomnak mivoltát, hogy mindeneknek egyszer meg kelletik halni, én is minek előtte az múlandó életet elvégezném, hogy boldogul az örökken tartandót elérhessem, gyermekeim között Istentül adott javacskaimrul teszek ily rendelést, úgy mint:

Elsőben is lelkemet ajánlom az én Teremtő és megváltó Jézus Krisztusomnak, az ő véghetetlen érdeméért, s hozzám megmutatott szerelméért. Testemet pedig az boldog föltámadás reménysége alatt az ő anyjának, az földnek, honnénd eredetét vette.

2-o: 1754-dik esztendőben Sz. György nap után vettem föl Mezző Sz. Györgyön [Mezőszentgyörgy] lakó Hollósi uramtul gyapjú vételre kétszáz ren.

<sup>30</sup> MNL VeML V.102.a 3. kötet, 7–9. A veszprémi anyakönyv szerint Pintér Pál 50 éves korában, 1755. április 12-én halt meg.

- forintokat interesre, mellyel tartozom ő kegyelmének interessével [kamataival] együtt.
- 3-o: Ugyan föllebbe említett esztendőben vettem föl Veszprémben lakó Barbel [Borbély] István uramtul flo ren. száz, interesre, mely száz forintokat attam Varju Péter uramnak és ő kegyelme tartozik vele megadni interessével együtt.
- 4-o: Bolla Péter sógor uramtul tavali esztendőben gyapjút hozván, marattam adósa, de mennyi nem tudom, miglen számot nem vetünk ő kegyelmével, reméllem maga és kegyelme az mi leszen, megmondja.
- 5-o: Kalló legényeknek Seszták Jánosnak vagyok adósa flo 15 d. 75., Hanczkó Istvánnak flo 1. d.
- 6-o: Most márciusban vettem föl N[emes]. N[emzetes]. Krall József uramtul flo. ren ötven, az, majd építendő újj kallóra az közönséges gazdaság fejében, és csak az magán neve alatt való obligatoriára [kötelezettségére]. Vaszari uram, az Márton fiacskámnak egy pár csizmát varrott és magunk adtuk a bőrt hozzája, az munkával adós vagyok.
- 7-o: Itt Veszprémben lakó Bolla János uram nékem adós öt ren. forintokkal.
- 8-o: Ugyan itt Veszprém városában lakó Kiss Pákozdinénál vagyon 17 ren. for. adósságom, melynek felét hagyom T[ekintetes]. P[ater] Franciscanusoknak sz. misékre, felét pedig ugyan azoknak alamizsnául, mely adósság constal [tudott, ismert] városi főbíró Pajer uramnál.
- 9-o: Mencselen [Mencshely] lakó Szabó Gergelynél vagyon nyolc forint adósságom, melyet Nagy Vásonyi [Nagyvászony] catholicus egyházra hagyom.
- 10-o: T[ekintetes] Szala [Zala] vármegyében Legradon [Légrád] Godina Márton szűrszabónál vagyon 10 ren. for. adósság, az melyet hagyok Kanisai [Nagykanizsa] T. P. Franciscanusoknak, felét sz. misékre, felét pedig alamizsnául.
- 11-o: Márkói [Márkó] Mészárosnál vagyon 15 for. adósságom, az melyet maradékim megvehessenek.
- 12-o: [a jegyzőkönyvben 13] Vagyon készpénzem az ladában 73 for 8 pénz, idest hetvenhárom forént és nyolc pénz. És az Istenben kimúlt feleségem számára az mit az boltbul hozott Mészáros Mártonné komámasszony, az fizetessék ki, ami leszen, ha pedig nekem is halamásom [halálom] leszen, tisztességessen belőle takarítottam el.
- 14-o: Vagyon kész vég szűröm 64, ismét kallatlan vagyon 82, az amellyel készülvén adattassék el mentül jobban lehet, és passiva adósságom fizettesék ki, az mi megmarad, gyermekeimé legyen. Ugyan
- 15-o: ismét mosott és mosatlan gyapjúm, az melyből félbeli munkám, készül-



jön el és az mi megmarad az gyapjúból, mentül helesebben lehet, adattassék el.

- 16-o: Vagyon az öreg küllűben két részben, Kádártaiban is kettő, az mely adattassanak el, az mostan épülendő küllünkben is egy részem vagyon, mivel egyarányossan köll contribualnom [hozzájárulnom] reája, az el ne adassék, hanem az mely gyermekeimnek szüksége lészen, reája birhassa. Az legényeim pedig elvégezvén félbeli munkájokat, számvetessék vélek, három alkalmas mesteremberek előtt és fiztessenek ki munkájukról.
- 17-o: Az mely házam vagyon, ha árussa találkozik, adassék el, amentül jobban lehet. Úgy nemkülönbén elő hegyi szőlőm és temető alatt lévő kertem, mivel gyermekeim elégtelenek annak bírására.
- 18-o: Az mi olyas jószágom vagyon, az mi nem megtartásra való, mindazok adassanak el és pénzé fordíttassanak.
- 19-o: Az Miska fiam mesterség tanulására adassék az céhtől oly helyre, ahol jó gondviseléssel mesterséget tanulhassa. Éva leányom és Márton fiam pedig más alkalmas helyre, ahol jó tartassanak, mivel Márton fiacskám gyöngé. Míg mesterség tanulásra alkalmas lészen, iskolákba járattassék, ha kedve azután nem lészen az iskolákra, az mely mesterséget kedvel, arra adassék jó gondviseléssel. Addig is pedig, mivel Éva leányom nyomorult, egészségtelen és Márton fiam nevetlen, öt esztendőig elforgásáig az közönségesből éllenek és tartassanak, úgy hogy mostan megszerzett búza, szalonna, hús, vaj, egyszóval az, mi az házi gazdaságban vagyon, az mit megtartani szükséges, tartassanak meg. Az mit el nem költhetnének, pénzé fordíttassék és éljenek két gyermekeim belőle. Az elfogyván az közönségesből tápláltassanak, az megírt öt esztendőig, azután az mi lészen, egyarányossan három felé osztassék.
- 20-o: Éva leányomé legyen az anyja mentéje gombostul és ágybeli, ládabeli ruha, úgy hogy mindenik férfi gyermekemnek adjon egy párnát, két vánkost, egy abroszt, egy kendőt, egy lepedőt. Az vászonybul pedig az két gyermekemnek fehér ruha csináltassék illendő képpen.
- 21-o: Az mentémen lévő gombok legyenek Miska fiamé, aki pedig mente nélkül vannak, az tekert gombok legyenek Márton fiamé. Láncsal együtt azon mentém pedig adassék el. Mindezeknek az fölül megírt dolgoknak vége vitelére és alkalmasabb megtartására, az városi magisztrátusnak, mint fő gondviselőt hagyom és rendelem árváim nevelésére, mentül helesseknek ítélik ökegyelmék, disponáljanak és gondot viseljenek, mindeneket az ő módja szerint rendelvém.

Mely utolsó akaratomnak állandóssabb és szentebbül való megtartására hagyom és adom ezen testamentáris dispositiomat, magam írást nem tudván, saját pecsétem-

mel és kezem keresztvonyásával megerősítvén, alább coramisált emberséges emberek előtt.

Sig Veszprém, die vera 11. április anno 1755.

Pintér Csapó Pál +

Én előttem Király János (L. S.) Coram me et per me Stephanus Kazo senator [---] notaria

Anno 1755. die 14 április presente Michael Pajer judica primarii [főbíró], Mathias Pillik, Paulus Mészáros, Stephanus Vasonyi, Johannes Burghard, Stephanus Kazo, Petrus Varga senatori, Adam Rádóczi libero vojvoda [szabadvajda], Josephus Suli, Paulus Pápai fori judica.

Istenben megboldogult Csapo Pintér Pál testamentoma elolvastatván, mivel az fő gondviselést az városi magisztrátusra bízta és hagyta, azért hogy mindenek mentül alkalmatossabban számba, s rendben vétesse, holnapi napra Pillik Mátyás, Mészáros Pál, Kazó István és Varjú Péter tanácsbéli uraimék exmittaltatnak [kiküldettek], hogy mindeneket exacte [pontosan], jó rendben, testamentumnak értelme szerént vévén consariballanak [itt: összeírjanak], és scriptu [iratról] az tanácsnak hitelesen referálni köteleztetnek, melyek vévén Király Jánost és Velesnyei Mászáros Mártont.

Anno 1755. die 21. ápril in senatu [tanácsban]. Az fölül megírt tanácsbéli uraimék commissiojok [megbízásuk] szerént Istenben megboldogult Csapo Pintér Pálnak mindennemű substantiáját [vagyonát] consribálván, mai napon az tanács előtt referáltak és elolvastak, és az testamentum értelme szerént Kazó István és Varjú Péter uraimékat az megmaradott három gyermekeinek tutorává [gyámjává] és jószágok gondviselőjévé választattak úgy, hogy az eladandó jószágot illendő áron eladhassák, az gyermekekre gondot viseljenek és mindenekről számot az tanács előtt adni köteleztetnek.

## 18.

### Király Anna végrendelete<sup>31</sup>

Veszprém, 1756. december 20.

Én, alul is megírt Király Panna adom tudtára az alábbinak illik ez levelemnek rendiben: noha testemben gyarló és beteges, de elmémben ép és egészséges, érzvén testemnek gyarlóságát, jól elmémben forgatván, hogy minden embernek egyszer meg kell halni, én is minek előtte életemet az árnyékvilágon elvégezzem, gyermekeim között tészek következendőképpen rendelést.

Elsőben is testemet ajánlom az földnek, honnend eredetét vette, lelkemet pedig az én teremtő s megváltó Istenemnek az boldog föltámadás reménysége alatt.

<sup>31</sup> MNL VeML V.102.a 3. kötet, 68–70.

- 2-o: Még 1746-dik esztendőben lett osztál szerént az Veszprém várossában lévő házamnak fele két gyermekemnek atyai jusra Györgynek és Mihálynak esett, felét pedig magamnak. Mivel Istenben elnyugodott kedves férjemel együtt egyarányos iparkodással és keresettel építettük, megtartottam szabad dispositiómra [rendelkezés]. Azért, mivel az Mihály fiam mindenkor vélem volt, engemet illendőképpen böcsült, tisztességessen táplált, keresményét vélem közlőtte, én is anyai indulatombul, mint kisebb fiamnak hagyom az anyai részt és házbéli jussomat, tudni illik fél házat nékie egyedül magának. Az másik féllel pedig ketten osztozzanak bátyával, Györggyel, úgy, hogy minden házieszköz és háznál található eszköz egyedül fiamé, Mihályé légyen. Értvén ezen az első házat, konyhát, pincével együtt, s udvarral együtt.
- 3-o: Úgy, mindazonáltal, hogy mind az udvaron lévő kis kertecskének, mind az Malomvölgyön lévőnek fele Mihályé, fele pedig György fiamé legyen egyarányosan, amint eddig volt bírásokban, aszerént maradjon.
- 4-o: T[ekintetes]. N[emes]. Szala [Zala] vármegyében Csopaki hegyen két helen lévő szőlőm, mellyek közül böcsösb és többet erő amelyet György fiam bírt és bír, alább való pedig az Mihályé, mindazonáltal holtom után is aszerént maradjon, Györgynél amellyet bírt, Mihálynál is aki bírásában vagyon.
- 5-o: Az minémű egy hold szántóföldem az magam révén vagyon, Mihály fiam részi mellett, azon egy hold szántóföldet hagyom egyedül Mihály fiamnak.
- 6-o: Jóllehet az föllebb írt esztendőben megtett osztáskor két ló és fél kocsi nékem maradt anyai jusra, 2 ló és fél kocsi pedig 2 fiamnak, melyekből Györgyöt Mihály fiam ki is fizette és elégitette. Mivel pedig az időtül fogva változások és időnek mustoha volta miatt az lovakbul Mihály fiam sok kínokat vallott, s elvesztek. Mindenkor Mihály fiam maga erejével, s kölcségével állította helre, szerezte meg a lovakat, és így ő tartotta meg az én részemet is, azért az első punctumban megírt hozzám való hívségéért és táplálásáért hagyom és adom örökösen Mihály fiamnak az én részemet.
- 7-o: Ágybéli és ládabéli ruhámbul pedig Domján Kata öcsémnek [sic!] hagyok egy párnát, egy vánkost, egy lepedőt, egy kendőt, egy abroszt és 4 pár fehér ruhát. Bárca Örsének pedig egy lepedőt, két vánkost, egy abroszt, egy kendőt és egy pár fehér ruhát. A többi ruhámat pedig Isten éltetvén, magam el fogom osztani, kinek akarom.
- 8-o: Isten ő Sz. Fölsége haláloamat elhozván, Mihály fiam tisztességessen takarétson el, azért ágyaim, ládáim, asztalom és dispositiómon kívül megmaradt ruháimmal együtt, tudni illik mind ágybéli, mind ládabéli megmaradtak Mihálynál maradjanak. Fehér pad is Mihály fiamé legyen.

Mely utolsó akaratomnak szentül és állandósabb megtartásáért és megmaradásáért attam és tettem ezen testamentária dispositiómat. Magam írást nem tudván, magam saját kezem keresztvonyásával megerősítvén, alább coramisalt emberséges emberek előtt.

Sign Veszprém die 4. februar 1755.

Kiráal Panna +

Én előttem Barabás Gergely requisitus tanácsbéli bizonyság előtt a. p. L. S. Én előttem Mészáros Pál requisitus tanácsbéli bizonyság előtt m. p. L. S. Én előttem Varga Péter requisitus tanácsbéli bizonyság előtt m. p. L. S. Én előttem Nyeregjártó István + Én előttem Kovács András előtt + Én előttem Szél Ádám előtt m. p. Coram me et perme Stephanus Kazo senatore et requisitus [---] m. p. L. S.

## 19.

### Bacsó Judit végrendelete<sup>32</sup>

Veszprém, 1758. február 4.

Atyának, Fiúnak és Sz. Lélek Istennek neviben. Ámen.

Én, alul is megírt Bacsó Judit, adom emlékezetül mindenkinek, az kiket illik, hogy én minek utána reám felessen tódult nyavaláimtul annyira környül vettem volna, hogy [é] már életemnek végét bizonyossan remélhetném, testemben ugyan erőtlen, de elmémben ép és egészséges lévén, Istentül adatott csekél javaimrul minden történhető pörpatvarnak eltávoztatására teszek illetin szentül megtartandó testamentária dispositiót, és pedig:

- 1-o: Lelkemet ajánlom az én Teremtő és Megváltó, s megszenvedő Istenemnek, testemet pedig az boldog föltámadásnak reménysége alatt ő anyyának az földnek.
- 2-o: Azon szőlőben való jussomat, melyet Felső Örsi [Felsőörs] hegyen B. Györgyi Évátul és Katátul általunk mostani férjemmel Vámos Ádámmal egyenlő iparkodással szereztünk, azon jussomat, mondám, mivel abban senki közelebb successor [örökös] nem leszen, s más f[ent] nevezett férjemnél, ezért aztat, tudni illik haszon felét hagyom és testálom többször jelentett Vámos Ádám férjemnek, úgy, hogy abban senki ötet akármí pretextus [ürügy] alatt se háborgathassa, hanem szabadon bírhasssa. Azt mindzen által hozzá tévén, hogy ha Isten ő Sz. Fölsége ő kegyelmének is élete végét elhozandja, akkoron azon szőlőbéli jussom maradjon Istók fiamra úgy, hogy mivel ugyan megnevezett férjemnek föntmarad az em-

<sup>32</sup> MNL VeML V.102.a 3. kötet, 121–123.

lített szőlőben másféle jusnak való szabad dispositiója, annak okáért, ha idővel az egész szőlőben nevezett fiam succedal [örököl] és az Isten néki elégséges tehetséget át, abbul Szentgyörgyi Kata és Julinka leányaimnak adjon tíz tíz foréntokat. Hogy ha pedig csak az magam jussának succedal, in cum casum [abban az esetben], adjon öt öt foréntokat.

- 3-o: Kata leányomnak hagyom viselt ták priszter [plisszírozott] szoknyáimat, Julinkának pedig az viselt hosszú mentémet, ezüst gombokon kívül, melylyeket hagyok Istók fiamnak úgy, hogy az férjem más materiából való gombokat rakassa az mentére.
- 4-o: Éget boros vas fazekat hagyom Istók fiamnak, egy sütő teknyőt pedig Julinka leányomnak. Azonban ugyan Julinka leányomnak hagyok 2 párnát, 4 tollas vánkost, 3 pár vánkos cihát, tudni illik 2 pár recés és 1 pár fehér varrásost, 2 felső pamukkal varott lepedőt és 2 alsólepedőt, 3 asztali abroszt, 3 kindelt, 5 szakasztó ruhát, a többire pedig ajánlom nevezett Julinka leányomat férjem uramnak, aki atyai indulattul viseltetvén, több ruha bélieket is adhat nékie. Végre és utollára minden viselő fehér ruhámat is, úgymint fél ingeimet, kötényeimet és hosszú ingeimet hagyom Julinka leányomnak.

Mely eképpen végbe ment és szentül, s állandóssan megtartandó testamentária dispositiómrul adom ezen saját kezem keresztvonyásával erősítettett levelemet, alább megnevezendő emberséges emberek előtt.

Sig Veszprém 4. februárnak 1758.

Bacsó Judit +

Én előttem Mészáros Pál tanácsbéli requisitus előtt m. p. L. S. Én előttem Kazó István tanácsbéli requisitus bizonyosság előtt m. p. L. S. Én előttem Vaszary Görgy előtt m.p. L. S. Én előttem Baranyai István előtt m. p.

Én előttem Horváth János requisitus bizonyosság és városi notarius előtt m. p. L. S.

## 20.

### Németh Éva végrendelete<sup>33</sup>

Veszprém, 1759. november 17.

Én, alább is megírt Németh Éva, adom tudtára mindenkinek az kiket illik, és valam ezen levelem[m]jel, hogy noha testemben nyavalyás és erőtlen, de elmémben ép és egészséges lévén, minden történkező kérdéseknek eltávoztatására, illetin módon hagyom örökösen megtartandó végső akaratomat, úgy mint:

<sup>33</sup> MNL VeML V.102.a 3. kötet, 229–230.

Először lelkemet ajánlom az én Teremtő, Megváltó és megszenvedő Istenemnek, testemet pedig az boldog föltámadásnak reménysége alatt ő anyyának, az földnek.

Másodszor: Noha ugyan ezen ház, melyben eleráig [eddig] laktam (egy kis szántóföldecskével együtt) mostani férjemmel Boros Györggyel, ősi jussomban ítéltettem én nékem. Mindazonáltal mivel pénz költetett az egy testvéreimet kifizetnem, azon pénzt pedig interesre kértük föl, melyet, minthogy mái napig sem fizethetünk még, az interest mind ez mái napig, jelentett férjem uram maga véres veröttékével kereste. Azon kívül, ugyan ezen véres veröttékével építette és mostani jó statusban megtartotta úgy anyyira, hogy amint interesre adtuk és építésére költöttünk, könnyen más házot szerezhettünk volna. Mindezen okolva, nézve tehát, kívánom, akarom és hagyom megmásíthatatlanképpen, hogy amíg él nevezett férjem uram ezen házban, békességben tartassék, senkitül háborgatást ne is szenvedjen, hogy ha pedig

Harmadszor: Ő kegyelmének halamása [halála] történnék, ezen többször említett ház maradjon az vérszerint való atyámfiaira, oly móddal, hogy aki apprehendálni [birtokba venni] akarja, valami adósság őreája jelentett férjem uram által vélem együtt fölkérettetett, füzesse ki.

Negyedszer: Ami az együtt kerestekbül való jussomat illeti, mindazt hagyom sokszor írt férjem uramnak szabad dispositiójára [rendelkezésére], kérvén mindazonáltal, hogy amely kisöcsémet ekoráig tartottuk, aztat rekomendálom [ajánlom] atyai gondviselésének, mindakkoráig, méglen szárnyára nem bocsájtja. Akarom pedig ami tőle tőle kitetszik, valami kis ruhácskáknak, bocsássa el.

Mely végső akaratomrul adom ezen saját kezem keresztvonyásával erőssített tamentum leveletem.

Veszprém, die 17. november 1759.

Németh Éva +

Én előttem Jáger János tanácsbéli előtt m. p. L. S.

Én előttem Fazekas János tanácsbéli előtt m. p. L. S.

Én előttem bizonság Kiss Péter előtt m. p. L. S.

Én előttem bizonság Rusa János előtt m. p. L. S.

Én előttem Keresztes Péter vásárbíró előtt m. p. L. S.

Én előttem városi notar[ius] Horváth János előtt m. p. L. S.

## 21.

Kele István végrendelete<sup>34</sup>

Veszprém, 1759. december 24.

Attyának, Fiúnak és Sz. Lélek Istennek nevében, Ámen!

Én, alább is megírt Kele István, vallom ezen levelemnek rendivel, hogy én magam szabad akaratombul, noha ugyan testemben nyavalyás és erőtlen, de elmémben ép és egészséges lévén, minden lehető perlekedéseknek és törvényeknek eltávoztatására teszek illyetin [*testam*] végső, vagyis testamentária dispositio.

Először: Lelkemet ajánlom az én teremtő megváltó és megszenvedő Istenemnek, testemet pedig az boldog föltámadásnak reménysége alatt ő anyyának az földnek.

Másodszor: Vagyon ezen Veszprém városában egy kőházam, egynapi szántó-földem és kertem, úgy Berényi [Vörösberény] hegyen egy szőlőm, melylyekbül,

Harmadszor: A mostani feleségemnek a 150 f mőringja teljen ki, azonkívül az házban, még az én nevemet viseli, békességessen lakhassék, azon kívül a specificalt [számba vett] javaimbul jelentett mostani feleségemnek az mőringján fölül, hozzám megmutatott hív szorgalmatos gondviseléséért hagyok ft 50. Lőkömért sz. misékre a f. 50 hagyok. T. P. Franciscanusoknak f 15 és P. Piaristáknak is f. 15. Azon kívül az Kudás[?] Magyar Congregatióknak f. 4., mellyeket többször írt jószágimbul fizessék ki. István, Ádám és Jutka unokáim, mivel Mili Miklós feleségének, Katalin leányomnak portióját bőséggessen már kiadtam, úgyhogy többet vett ő, mint sem ezek veendenek, azért őnéki ennekutánna semmi keresete s jussa nem lehetvén.

Negyedszer: Ami az mesterséghez való szerszámot illeti, mindazokat hagyom Ádám unokámnak. Azon fölül valami házbéli mobiliomot, ládabéli és ágybéli ruháimat illeti, mindazok egyarányos jussal legyenek többször írt mostani feleségemé, úgy István, Ádám és Jutka unokáimé két párna, azonban mellyet vélem szerzett és ugyan egy párna, két vánkos, egy dunyha, mellyeket magával hozott, legyenek továbbis feleségemé. Hogy pedig az lehető kérdések eltávoztassanak, vagyon 5 párna, egy dunyhácska, 10 alsó és felső lepedő, 2 kendel, hat szakajtóruha, 10 vánkoshéj, 4 asztali abrosz, egy paplan és cihán, 10 rőf vászon, asztal alá való.

<sup>34</sup> MNL VeML V.102.a 3. kötet, 230–232.

Mely eképpen végbe ment végső akaratomrul adom ezen saját kezem keresztvo-nyássalával erősített leveletem.

Veszprém, die 24. december 1759.

Kele István + L. S.

Én előttem: Barabás Gergely tanácsbéli előtt m. p. L. S. Bankó Ferenc tanácsbéli előtt m.p. Csutorás János előtt m.p. Keresztesi Péter vásárbíró előtt m. a. Csanády István előtt m. a. L. S. Fejér Imre m. p. L. S.

Én előttem városi notárius Horváth János előtt

## 22.

### Segesdy Péter végrendelete<sup>35</sup>

Veszprém, 1760. január 15.

Atyának, Fiúnak és Sz. Lélek Istennek nevében, Ámen!

Alább is megírt Segesdy Péter vallom ezen levelemnek rendi[ben], hogy ámbár testemben a súlyos nyavaják miatt beteges és erőtlen, de elmémben ép és egészséges lévén, magam szabad akaratombul tészek ilyenin testamentaria dispositiót, vagyis szentül megállandó végső rendelést, úgymint:

Először lelkemet ajánlom az én Teremtő, megváltó és megszenvedő Istenemnek, testemet pedig az boldog föltámadásnak reménysége alatt ő anyyának, az földnek.

Másodszor vagyon ezen Veszprém városában egy házam és egy kertem, melyeket az első feleségemmel szerzettem. Azon kívül vagyon ugyan ezen veszprémi territóriumban három darab szántőföldem, mellyeket az mostani feleségemmel kerestem. Vagyon végre két szőlőm az Felső Őrsi [Felsőörs] hegyen, kiknek egyike egészen, tudni illik [...] az hajlék vagyon, ősi jussomban esett, de az hajlékot az mostani feleségemmel építtetvén. Másik annak is felét ugyan az mostnai feleségemmel [*kerestem*] vettem, fele pedig atyámrul maradt, melyekből

Harmadszor: minthogy ez első feleségemtől maradt János fiamra és Zsuzsa leányomra sokat költöttem, kivált János fiamra, s úgymint mindenikét szárnnyokra bocsájtottam, azért azokat teljes jussokban, s annak teljességes excontentatiójában [kielégítésére] hagyom azon szőlőt, mely hajlék nélkül vagyon, azon egyarányos jussal osztozzanak.

Negyedszer: mivelhogy mind előlszámlált jószágaimat az mostani feleségemmel tartottam meg, és pedig csak hogy azokat in natura [természetben] megtart-

<sup>35</sup> MNL VeML V.102.a 3. kötet, 227–228.



hattam, az elmúlt szűk esztendőekben kényteleníttem adósságban is vernem magamat, ezért valami javacskáim vannak, az említett hajlék nélkül szőlőn kívül, mindazokból először is mostani feleségemnek az ő móríngja teljék ki. Úgy Kajdy Ádámné asszonyomnak 100 f. [~~úgy~~] Solymosné asszonyomnak is 20 f. és más aprólékos adósságaim, melyeknek kifizetése után mindenek maradjanak az három nevetlen árváimnak és az feleségemnek, mivel amint említém, rész szerént azzal tartottam meg, s rész szerént pedig együtt szereztük. Végre azon okbul is, hogy az elmúlt három esztendőekben betegeskedtem, semmit nem kereshettem, még kenyérrel is mind magamat, mind az árváimat mostani szegény feleségem tartotta.

Mely végső akaratomnak nagyobb bizonyására állandósabb megmaradására és erősségére adom ezen saját kezem keresztvonyásával erősítettett leveletem, alább írt s arra coramisált emberséges emberek előtt.

Sig Veszprém, die 15. mens január, 1760.

Segesdy Péter +

Én előttem Mészáros Pál tanácsbéli előtt m. p. L. S. Én előttem Bognár János tanácsbéli előtt m. p. L. S. Én előttem Fazekas János tanácsbéli előtt m. p. L. S. Én előttem N. Hajba Ferenc előtt n. a. Én előttem Keresztessi Szabó Miklós előtt m. p. L. S. Én előttem Keresztes Péter vásárbíró előtt m. a. L. S.

Én előttem Horváth János városi notarius előtt m. p. L. S.

## 23.

### Ajzenpart Ferenc végrendelete<sup>36</sup>

Veszprém, 1764. október 12.

Atyának, Fiúnak etc.

Én alul is megírt Ajzenpart Ferenc etc.

Először lelkemet etc.<sup>37</sup>

Másodszor, vagyon ezen Veszprém városában egy házam, 3 darab szántóföldekkel együtt. Győri Semmer Miklós kereskedő társammal és avval együtt negyed magammal vagyon capitálisan [tőkepénz] az kereskedésben 1000 f-om. Azon kívül ezen esztendőbéli kereskedésből az vetendő szám szerént esendő jussom. Egy lovam, két tehenem és Ferenc fiamnál 390 f. kölcsön adott pénzem, melynek defakatiójában, amint az házépítésre és kis Andris fiamnak ruházottyára adott, az egész massakat [javakat], amit pedig Tereziának adott, annak esendő jussából benificáltassék [elsősorban].

<sup>36</sup> MNL VeML V.102.a 3. kötet, 457–458.

<sup>37</sup> Mindhárom sor így, elnagyoltan végződött.

Harmadszor: Mint ezen javaimon és pénzemen az hat gyermekem egyarányosan osztozzanak oly módon, hogy mivel az utolsó feleségem Sophia magával hozott hozzám kétszáz foréntokat, azért azon 200 f az egész jószágombul kivetvév, légyen azon feleségemtül származott Mihály és András fiaimé és Terezia leányomé. Azon kívül ugyan azon egész jószágbul, szegény nyomorult és tagjaiban hibás, s nevetlen árva András fiamnak akarom, hogy adattassék különösen 300 f. Ami tehát ezen háromszáz és előbb írt kétszáz foréntokon kívül marad, hatan, úgymint Ferenc, István, Anna, Terezia, Mihály és András gyermekeim egyarányosan osztozzanak. Annának férjhez menetelkor általam adatott 100 f készpénz, az portiójában [részében] számláltatván. Úgy mégis, hogy mivel több gyermekeimet már többnyire szárnyokra bocsájtottam, azért az házi mobiliák, ágy és ládabéli ruhák legyenek egyedül nevetlen András fiamé.

Mely végső akaratomnak nagyobb elhitére hagyom ezen testamentum leveletem, alább írt s arra requirált emberséges emberek előtt.

Veszprém, 12. október 1764.

Ajzenpart m. p. L. S.

Én előttem Kazó István városi főbíró requisitus bizonyság előtt m. p. L. S. Én előttem Veninger András requisitus bizonyság előtt m. a. Én előttem Szaur János requisitus bizonyság előtt m. p.

Én előttem Horváth János városi notarius és requisitus bizonyság előtt m. p. L. S.

#### FELHASZNÁLT IRODALOM:

Latin-magyar fordítás. [https://www.webtran.eu/hu/latin\\_magyar\\_fordito/](https://www.webtran.eu/hu/latin_magyar_fordito/)

BABOS Kálmán (1865): Közhasznú magyarázó szótár a magyar irodalmi művekben, magán és hivatalos iratokban, hirlapokban, folyóiratokban és társalgási nyelvben gyakran előforduló idegen szavak megértésére és helyes kiejtésére. Pest.

CSIFFÁRY Gabriella (2006): Testamentum. Magyar végrendeletek gyűjteménye. Budapest, Vince Kiadó.

FOGARASI D. János (1835): Műszókönyv a magyarhoni törvény- és ország-tudománybul. Első rész, második sokkal bővített és jobbitott kiadat. Pest.

HATOS Hajnalka (2009): *A végrendeletek története a XVII–XIX. században*. Optimi Nostri. Díjnyertes Tudományos Diákköri Dolgozatok 2009. Szerk.: Sulyok Gábor. Győr, Universitas-Győr.

Honnyi törvény. Öszve-szedegette ETTE-KARCHAI Georch Illés Posony, 1806.

HOMOKI-NAGY Mária (2018): „Az általam megkért hiteles tanúk előtt következő végső rendelésemet tészem...” *Jobbágy-parasztok végrendeletei Szentes mezővárosában*. Szekszárd.

MÁTAY Mónika (2004): Historiográfiai viták a testamentumról. *Korall*, 2004/05. 248–270.

TÁRKÁNY SZÜCS Ernő (1981): *Magyar jogi népszokások*. Budapest.

RÉMAY Lászlóné (1997): *A női végrendeletek Veszprém vármegyében a XVIII. században*. Berzsenyi Dániel Tanárképző Főiskola Szombathely.

Új kimerítő tisztírás szótár. Hatóságok, hivatalnokok, ügyvédek és mindazoknak számára, kik az 1844. II. törv. czik. rendeleténél fogva a latin nyelv helyett a magyart használni kötelesek. Legujabb hivatalos kútfőkből gyűjté IRHÓCZI KOVÁCH Lajos. Pest, 1846.

Zalaegerszegi végrendeletek 1701–1826 I. (1701–1803). Sajtó alá rendezte, a bevezetőt és a jegyzeteket írta CSOMOR Erzsébet. Magyar Nemzeti Levéltár Zala Megyei Levéltára, Zalaegerszeg, 2015.

## Függelék

**Veszrém városa leveles házában feltaláltató minden  
testamentumok lajstroma**

Készítette Csirke János fő jegyző, 1812 október napjaiban.<sup>38</sup>

## Jegyzés

1. Betű számra vagynak a testamen[tumok] össze szedve, s mind egyik betű különös csomót tesz, melynek neve maga a betű. P. o. [példának okáért] fasciculus A. fascic. M. etc. [stb.] mindegyikbe a N[umerusok] elől az egyről kezdődnek.
2. Az asszonyok magok saját vezeték nevek alatt való betű és csomóba vagynak, de csak ugyan férjeik neve alatt való betűbe is belé vezetettek. P. o. [példának okáért] Stefek Mária az S. csomóban van, de az U. betűbe is megtalálhatni, Ursinis Mihályné név alatt. Sőt, ha több neveik volnának, mindegyik alatt megtalálhatók.
3. A hol felnyitás rubrika ---val jegyeztetik, ott a testamentum még felnyitatlan, pecsét alatt vagyon, úgyszintén,
4. Ha a keletkezés rubrika ---val jegyeztetik, a dátum nincsen tudva.
5. Kezdődik ezen lajstrom a város archívuma lételevel [kezdetével] és mégyen vég nélkül. Azért a következő jegyzők is ezt folytassák. Melyre különös instrukciók kell nekik adni.
6. Veres téntával mindegyikre reá iratik a fasc[ciculus]. betűje és a testam[entum]. száma, ezért, hogy zavarba ne jöjjön, ha kivéttetik helyéről, vissza tétessen.
7. E jelenvaló testamentomi rendbe szedés készült 1812-be október napjaiba, maga ezen kötet még egy [---] is bé tart laistromot.
8. Originale [eredeti] testamentumot senkinek ki adni nem szabad, hanem a párját [vagyis másolatát] csak.
9. Október 15-én 1812. napon esztendő számra is össze vagynak szedve a testamen[tumok], de meg lehet, hogy majd ez után regesztrálandó irományok között elzárva ismét találatik testamentum, az tehát renden kívül esik, de azért ABC sorba könynyű reá találni.
10. Ha fel nincs nyitva a testamentum, és így tétetésének esztendejét nem tudhatni, ezen rubrikát a tanács eleibe az archívumba lett beadás ideje iratik fel.
11. (iraton 10) Magtalanok testamentum[á]ra különös figyelemmel kijegyeztetnek, hogy in casu [a város pénztárának], hasznokat lehessen venni.

<sup>38</sup> MNL VeMI V.102.j. 3. kötet. A jegyzék szerint a végrendeletek száma: 529 db. A lajstrom előtti „használati utasítás”-t Csirke János főjegyző írta. A lajstromot átvizsgálva Csonka Mihály testamentoma (készült: 1709. november 9.) és Gergyeni Péter, magtalan, hagyja mindenét feleségének, ha ez is magtalan múlna ki utóbb, akkor közelebbről való atyafiainak. (készült 1709. január 14.) minden bizonnyal a két legrégebbi végrendelet.

# Versszerető öregdiákok alapítványa örzi nevét. Adalékok Nyakas János tanár munkásságához<sup>1</sup>

CSISZÁR MIKLÓS

Veszprém városában egyedülálló, hogy tanáruk emlékét a tanítványok érettségijük után több mint négy évtizeddel később tett alapítvánnyal kívánják megőrizni az utókor számára. Az alapításának centenáriumát ünneplő egykori „veszprémi keriben”, az akkor éppen Veszprémi Közgazdasági Szakközépiskola nevet viselő tanintézetben pedig ez történt 1995 márciusában.

Ki az a tanárember, akire négy évtized után is ilyen tisztelettel-megbecsüléssel gondoltak a már régen felnőtt diákok?



*Nyakas János (1900–1989)<sup>2</sup>*

## A rövid élettörténet

Nyakas János<sup>3</sup> 1900. szeptember 14-én született Hajdúnánáson, Nyakas Sándor református tanító és Csiha Julianna második gyermekeként. A hajdúnemesi és országos nemesi családból származó Nyakas János<sup>4</sup> elemibe és gimnáziumba szülővárosában járt, a magyar–történelem szakos középiskolai tanár végzettséget tanúsító oklevelet 1924-ben kapta meg a Debreceni Magyar Királyi Tisza István Tudományegyetemen. Kiváló közösségi és tanulmányi eredménye ellenére sem jutott egyetemi oktatói státuszhoz. 1923/24-ben a helyi Társulati Polgári Fiúiskolában, majd két tanévet a miskolci Református Gimnáziumban tanított. Ezt követően Tápiószelén alkalmazták ugyancsak két tanévre, majd 1928 szeptemberétől már a Pest-Sashalom Társulati Polgári Fiúiskola volt a munkahelye újabb esztendőre.

<sup>1</sup> A közölt írás a Nyakas János magyar–történelem szakos tanár munkásságát feldolgozó készülő tanulmány részlete.

<sup>2</sup> A fényképet a mai iskola Nyakas-gyűjteménye őrzi.

<sup>3</sup> CSISZÁR 1998. 7–14.

<sup>4</sup> Őse, a Hajdúkerület Hajdúnánás városában élő Nyakas Antal, mostohatestvéreivel, Gutméri Jánossal és Lőrincsel együtt nyerték el a család címeres nemeslevelét 1610. október 11-én II. Mátyás királytól Bécsben. Forrás: NYAKAS 2019. 151. és KEMPELEN 1914. 15.

Klebelsberg Kunó VKM miniszter rendeletére<sup>5</sup> az 1929/30-as tanévtől a veszprémi Magyar Királyi Állami Négy évfolyamú Kerkápoly Károly Fiú Felsőkereskedelmi Iskola alkalmazta először óradíjas helyettes, majd megbízott tanárként. Csak az 1936/37-es tanévtől nevezték ki felsőkereskedelmi iskolai rendszer tanárrá.

Nyakas János 1965. évi nyugdíjazásáig mindvégig ugyanabban az iskolában, ugyanabban a tantestületben dolgozva – a magyar közoktatást azóta is folytonosan reformáló rendszerekben nevét sokszor változtató középiskolában, a Borsi Lőrinc<sup>7</sup> igazgatta Állami Közgazdasági Technikumban,<sup>8</sup> tanította kedves tantárgyait a magyart és a történelmet, nevelte hazaszeretetre, a magyarság tiszteletére középiskolás diákjait.



*Nyakas János búcsúztatója*



*A fiatal tanár az 1930-as években<sup>5</sup>*

Hivatalos búcsúztatójára a középiskola 1965. szeptemberi évneműjében került sor.

A közölt fényképhez kapcsolódó újságírói szövegből idézve: „Elhomályosodnak a fénylő szemek, remeg, elcsuklik a hang, amikor búcsúznak a tanítványok szerette tisztelet tanáruktól, Nyakas Jánostól. Búcsúznak attól az

<sup>5</sup> ÉRTESÍTŐ 1930. Említi Nyakas János kinevezését előíró 622-05-236/1929. sz. VKM miniszteri rendeletre hivatkozó levelet.

<sup>6</sup> NYAKAS 2019. 174.

<sup>7</sup> Dr. Borsi Lőrinc (1914–2001) tanár, majd iskolaigazgató 1956 és 1974 között a veszprémi közgazdasági szakközépiskolában. Nyugdíjazása után jelentős társadalmi tevékenységet folytatott. Bővebben lásd: KÓPHÁZI 2001. 83–85.

<sup>8</sup> Az 1895. július 17-én keltezett 33.442 sz. miniszteri rendeletben, Wlassics Gyula VKM miniszter a már működő polgári iskolához kapcsolódóan, közös igazgatás alatt működve, három évfolyamú kereskedelmi középiskola néven engedélyezte az új iskola alapítását Veszprémben, amit néhány hét múlva felső kereskedelmi iskolára változtattak. Az iskola neve az eltelt 125 esztendő alatt sűrűn változott. A közgáz 16.(!), legújabb (2020/21. tanév) hivatalos neve: Veszprémi SZC Bethlen István Közgazdasági és Közigazgatási Technikum. Forrás: CSISZÁR 2008. 94–104. és ÉRTESÍTŐ 2021. 4.

embertől, aki célját látta a fiatalok nevelésében, tanításában. Attól, aki évtizedeken keresztül, – mint a jó kertész – védte, óvta, nevelte a rábizott gyermekeket, a jövő nemzedékének palántáit.”<sup>9</sup>

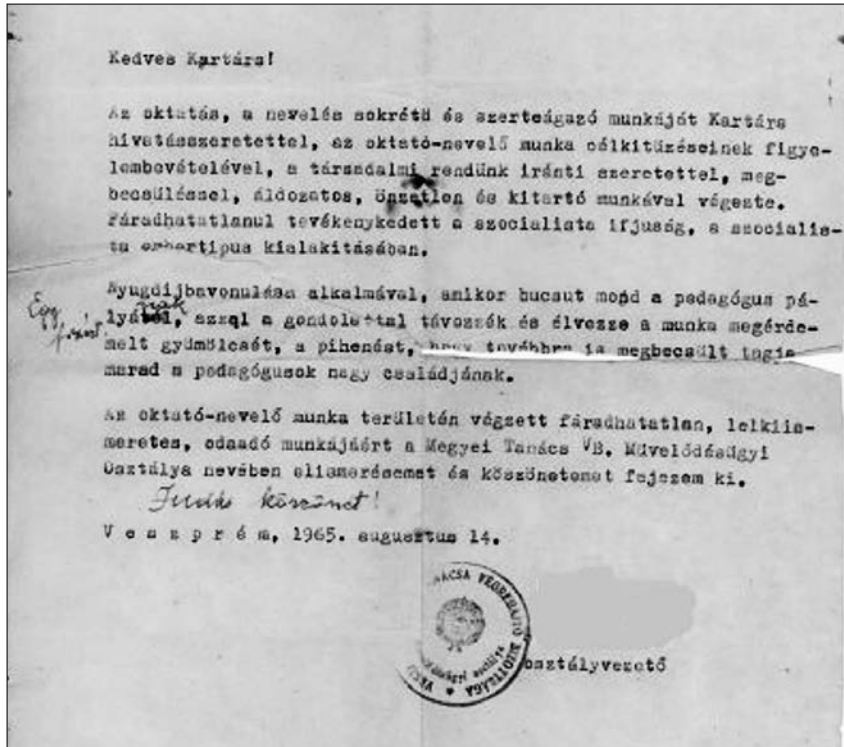

*A sok évtizedes munkát megköszönő hivatalos levél*

Sok évtizedes munkáját a Veszprém Megyei Tanács VB Művelődési Osztály aktuális osztályvezetőjétől 1965. augusztus 14-iki keltezéssel kapott, a Művelődési Osztály pecsétjével hitelesített, ám aláíratlan levéllel<sup>10</sup> nyugtázták.

Munkásságának egyetlen hivatalos elismerése a Debreceni Egyetemtől kapott, 1989. szeptember 4-én datált vasoklevél volt, ami azonban csak halála után érkezett meg. A vasdiplomát (valamint az arany és gyémánt okleveleket) és a dr. Pálffy István tanárképzési rektorhelyettes által küldött személyes hangvételű kísérő levelet a mai iskola Nyakas-gyűjteménye őrzi.

<sup>9</sup> *Visszhang*, 1965. szept. 5. Megkezdődött a tanítás.

<sup>10</sup> A Nyakas Jánosnétól kapott megyei tanácsai köszönő levelet jelen írás szerzője helyezte el az iskolai Nyakas-gyűjteményben 1998-ban.

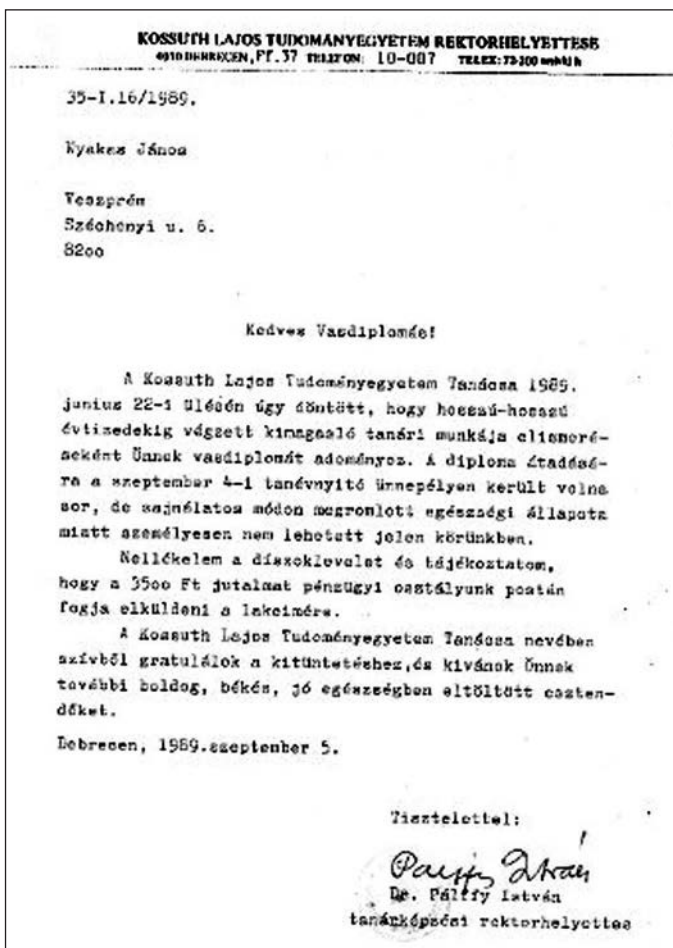

*A vasoklevél kíséző levele. Aláírója: Dr. Pálffy István rektorhelyettes*

Nyugdíjazása után még hosszú évekig tanított a veszprémi Dolgozók Önálló Középiskolájában, kissé görnyedt alakja sokszor feltűnt a Vár felé vezető Rákóczi utcán, ahogy hátratett kézzel sétált esti tanóráira.

Nyakas János 1989. július 18-án halt meg Veszprémben. Budapesten, a cinkotai Ilonatelep (Bp., XVI. ker.) temetőjében, felesége szülei sírjába temették<sup>11</sup> 1989. au-

<sup>11</sup> A felújított sírhelyről 2021. április 15-én elkészített fényképet (sírhely száma: 16/IV/1/5. temetés ideje: 1989. 08. 18.), valamint a Nyakas Jánosné Bösz Márta végső nyughelyére vonatkozó információkat (Cinkotai temető 28-KIEM/0/3/3 számú sírhely, temetés időpontja 2016. 10. 26.) köszönöm Böhm Nikolettnek, a BTI ZRT munkatársának.



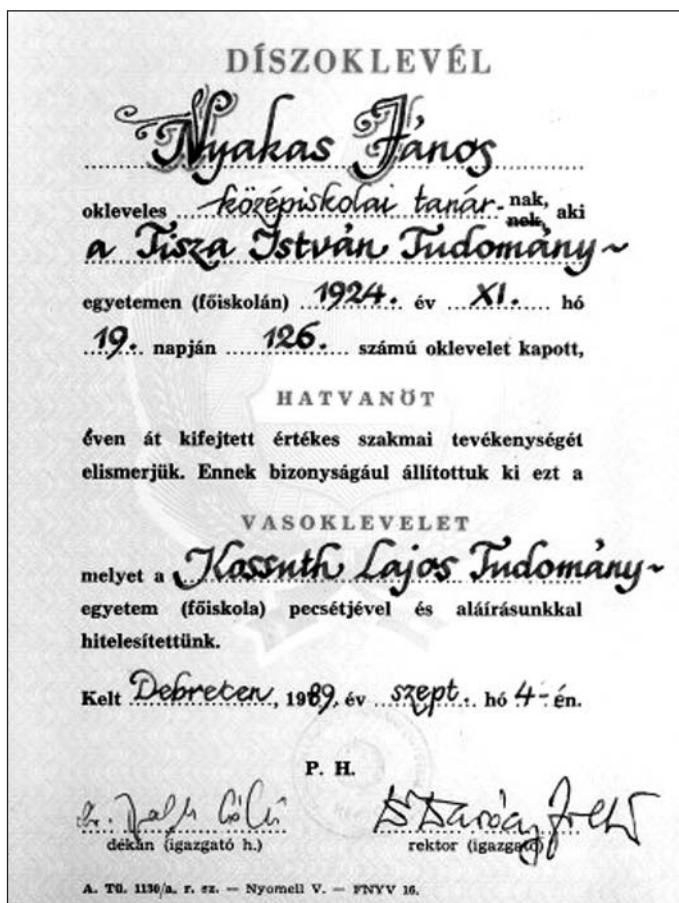

*A debreceni Kossuth Lajos Tudományegyetem egykori diákjának  
 65 éves szakmai tevékenységét elismerő vasoklevele*

gusztus 18-án, ahová több egykori tanítványa is elkísérte, közöttük Jáger Ferenc,<sup>12</sup> aki az 1953-ban érettségizett – a későbbi alapítványt tevő – osztály tagjaként helyezte a szalaggal díszített koszorút tanára sírjára.

Az 1947/48-as tanévben érettségizett egykori tanítvány, az osztályfőnökétől búcsúzó Pintér Tibor előadóművész<sup>13</sup> alábbiakban közölt emlékező sorai mutatják igazán, mit jelentett a korszak öregdiákjainak a Tanár Úr.

<sup>12</sup> Jáger Ferenc öregdiák, budapesti lakos személyes közlése 2021. 02. 22. Köszönöm a Nyakas János temetésére, helyére vonatkozó pontosító adatokat.

<sup>13</sup> Pintér Tibor (1927–1999) előadóművész, a ma is működő Váci Mihály Irodalmi Színpad alapítója (1971). Bővebben lásd: VARGA 2014. 816–817.

*In memoriam Nyakas János<sup>14</sup>*

*Tanár Úr, nem készültem! Nem készültem, nem készültünk arra a gyászjelentésre, amely tudtul adta a 89 éves vasdiplomás tanár halálát, a temetés helyét (Budapest), annak időpontja megjelölése nélkül. Pedig készülhettünk volna rá, hiszen tudtuk, beteg, görnyedt alakját hónapok óta nem láttuk a város utcáin – de valahogy, igazán, soha se tudtuk elhinni, hogy egyszer Ő is ... Mert alakját rég mitikus régiókba vont a tanítványainak hálás szeretete, emléket már rég természetfölöttivé absztrahálta a közönség.*

*Jelkép lett a Tanár Úr! A szakmai szenvedélyesség minden időben követendő példája. Ennek csak látszólag mond ellent, hogy ő volt a diákcsínyek s diákhumor mindenkori céltáblája is. S lám, mégis őt őrzi meg maradandóan az öregdiákok emlékezete. Őt, a magyar történelem, s benne különösen a szabadságharc tudós ismerőjét, őt a magyar irodalom és költészet páratlan tudóját s tolmácsolóját.*

*Akkoriban kaján tréfálkozásunk tárgya volt ismereteinek kimeríthetetlen tárháza; tudja hány lövést adott le a honvéd tüzérek a pákozdsukorói csatában, irigy csodálkozásra késztetett, hogy elejétől végéig hibátlanul tudja Az ember tragédiáját.*

*Ma: megtisztulva alakja a fölé- s alábecsülés diákos szertelenségétől – valódi értékei előtt hajtjuk meg fejünket. Ha kicsit késve is, tisztelgünk a lelkiismeretes pedagógus előtt, a diákjait őszintén szerető, gondolat-, s érzelmi világukat szívós kitartással formáló nevelő előtt. Generációk tanultak tőle magyarságot és emberséget, múltunk megbecsülését, s felelősséget népünk jövője iránt.*

*Történelem s irodalom szakos tanár, hadtörténész (olyan kiváló tanulmányok szerzője, mint a Görgey Artúrról szóló „Sorsdöntő száz nap...”) s költő, – nekünk, kik ismertük, fogalom, egy névbe sűrítve: Nyakas János tanár.*

*A Kerkápoly Károly Kereskedelmi Iskola volt diákjai, János bácsi tanítványai nevében el nem múló hálával s tisztelettel:*

*Pintér Tibor*



*Nyakas János sírja a cinkotai Ilonatelep temetőjében*

<sup>14</sup> *Napló*, 1989. aug. 10. Pintér Tibor: In memoriam Nyakas János. 5.

## A díjalapító ötvenhármások

A veszprémi diákok generációit nevelő magyar és történelem szakos középiskolai tanár sem hosszú, munkás élete alatt, sem azóta, hivatalos elismerést soha nem kapott. Emlékét egykori diákjai őrizték meg az utókor számára.

A Közgazdasági Technikum mezőgazdasági tagozatán az 1952/53-ban végzett IV. osztályt<sup>15</sup> mind a négy esztendőben tanította Nyakas János. A 32 fős osztály rendszeresen tartott érettségi találkozókat, először ötvenként, majd a 30 éves találkozó után évente jöttek össze az 1953-os osztály tagjai egészen a 65 éves találkozóig.<sup>16</sup>

Az alapításának 100. évfordulójára készülődő Veszprémi Közgazdasági Szakközépiskola néhány volt diákja, szakmai támogatója, illetve tanára 50 ezer forint törzstőkével hozta létre az „Ifjú Közgazdászokért Alapítvány” megnevezésű alapítványt,<sup>17</sup> elsősorban a szakközépiskola tehetséggondozó munkájának támogatására, de céljai között szerepelt a centenáriumi év kiadásainak fedezése, valamint a kulturális és sport tevékenység pénzügyi támogatása is. Meggyes István<sup>18</sup> igazgató, mint az alapítvány kuratóriumának elnöke, az 1994. augusztus 11-én a Veszprém Megyei Bírósághoz megküldött levélben kérte a csatolt okmányok alapján az „Ifjú Közgazdászokért Alapítvány” nyilvántartásba vételét.

Ehhez az alapítványhoz csatlakoztak az iskola 1952/53-as tanévben érettségizett IV. osztályának diákjai, akik 120 ezer forint összeggel járultak hozzá az általuk megfogalmazott célra történő felhasználáshoz.

A levélből idézett céljuk: *„Az összeget Nyakas János volt magyar irodalom és történelem szakos tanárunk tiszteletére és emlékének megőrzésére adományozzuk.”*

A centenáriusra készülődés jegyében létrehozott iskolai alapítvány erősítette fel az osztályközösség körében régóta meglévő gondolatot, hogy tanárunk emlékét valamilyen formában megőrizzék. Az elképzelés fő szorgalmazója a Nyakas János házában (Veszprém, Széchenyi utca) közelében lakó Bankó György volt, akiről az osztálytársak egyébként is úgy beszéltek, hogy ő a „jó humorú osztályvezér” az „osztály motorja” volt.<sup>19</sup> Az 1995. március 23-án készült és az „Ifjú Közgazdászokért Alapítvány” részére, az iskola igazgatójának címzett dokumentum aláírójaként is Bankó György öregdiák szerepel.<sup>20</sup> Az alább közölt dokumentum tartalmazza azokat a feltételeket,

<sup>15</sup> ÉVKÖNYV 1995. Az osztálynévsor a 144. oldalon olvasható.

<sup>16</sup> Jáger Ferenc, Takó Imre 53-as öregdiákok szíves közlése, 2021. február.

<sup>17</sup> ÉVKÖNYV 1995. 213–224.

<sup>18</sup> Kópházi Ferenc (2006): In memoriam Meggyes István. In: ÉVKÖNYV 2006. 10–12. Lásd ui. Kiss Klára 13.; Hornyákné Horváth Zsuzsanna 14–15. megemlékező írásait.

<sup>19</sup> Köszönöm az emlékező egykori osztálytársak: Berzsák Tibor Peremarton-gyártelep, Jáger Ferenc Budapest, Szathmáry Zoltán Balatonfüred és Takó Imre Veszprém segítségét.

<sup>20</sup> Köszönettel tartozom ifj. Szathmáry Árpád igazgatónak és Kolláthné Botkó Judit könyvtáros-tanárnak munkámhoz nyújtott segítségükért.

Tisztelt Igazgató Úr!

A Közgazdasági Szakfőiskola által alapított „Ifjú Közgazdász” alapítványon belül az 1953-ban végzett osztály diákjai az alapítványhoz kapcsolódva és kiegészítve külön összeget ajánlanak fel az alábbiak szerint:

1. Az összeget Nyakas János volt magyar irodalom és történelem szakos tanárunk emlékére és tiszteletére adományozzuk.
2. Az adományozott összeg éves kamatait az iskola azon diákja kaphatja meg, aki az első három év folyamán:
  - a.) magyar nyelvből jeles eredményt ér el,
  - b.) a XIX. sz. költőinek verseiből legalább 20 verset ismer,
  - c.) megyei vagy hasonló szintű versenyen helyezést ér el.
3. Az Ifjú Közgazdász alapítvány Kuratóriumi Bizottságához a jutalmazandó diákról a szaktanár tesz javaslatot.
4. Amennyiben valamilyen okból kifolyólag a díj nem kerül kiosztásra, a következő év összegét növeli.
5. Az alapítványhoz az 1953-ban végzett tanulók..... Ft összeggel járulnak hozzá.
6. Első alkalommal 1995-96 tanév végén már kiosztható a fenti feltételek szerint.
7. Az iskola diákjai előtt minden év tanévnyitó ünnepségén a tanulókkal ismertetni kell a kiírást.
8. A díj odaítélésekor és hirdetésekor az 1953-ban végzett diákok közül egy személy meghívását kívánatosnak tartjuk.

Veszprém, 1995. március 23.

Az 1953-ban végzett tanulók nevében:

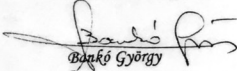
  
Békés György

*A Nyakas-díj létrehozását tartalmazó levél*

melyek teljesítése alapján ítéltet oda a Nyakas-díj. A feltételek értelmében a pályázó érettségiző diák lehet, aki az első három év során jeles eredményt ér el magyar nyelvből, legalább húsz XIX. századi verset ismer (azt előadja) és megyei vagy hasonló szintű szavalóversenyen helyezést ér el. A megmérettetés és a díj kiosztása első alkalommal az 1995/96-os tanév során történhet meg.

A Nyakas János-díj első odaítélése az 1995/96-os tanévben, az iskolában akkor már évente szokásosan ismétlődő – 1996-ban március 27–29 között megtartott – „Ifjú Közgazdász Napok” eseménye volt, amiről Kanyár Erika magyartanár számolt be a Napló hasábjain.<sup>21</sup> A Váci Mihály Irodalmi Színpad tagjaként is kiváló szavaló, Su-

<sup>21</sup> Napló, 1996. ápr. 4. Kanyár Erika: Az irodalom szeretetért Nyakas-díjat adnak.

lyok Zsuzsanna IV. B. osztályos diák a díjalapító öregdiákok, tanárok és diákok előtt teljesítette a díj elnyeréséhez kiírt feltételeket. Nyakas Jánosnak az iskolától búcsúzó diákokhoz szóló „Útravaló”<sup>22</sup> című versével kezdte műsorát, amit a XIX. századi magyar költőktől származó 20 vers követett.

### Nyakas János

#### Útravaló

Omnia mecum porto! Mindenemet  
Magammal hordozom. Szolon szaváról  
Szól a rege már évezredek óta...  
Ki veheti el? Vihar szét nem szórja!  
S ha él benned a tudásból egy szikra  
A tűznek nem szabad kialudnia!

Tanultál sokat! A tudás hatalom!  
Mely az embert a Föld urává tette.  
Tanultad mi szép, mi jó, mi hasznos  
Az iskola mindezt az eszedbe véste  
De most, hogy elbocsát, hallgass a szóra,  
A tűznek nem szabad kialudnia!

Eszedbe vésted mit nagy költők írtak?  
Hallottad, mit zeng milliók ajka?  
Rendületlenül! Ne feledd soha  
Hass, alkoss, gyarapíts; lángbetűkkel írva  
Legyen előtted! Ezt várja a haza  
A tűznek nem szabad kialudnia!

Tanulsz tovább is, a lecke nehezebb  
A számonkérés is gyakran szigorú  
Aki nem halad, az gyorsan lemarad  
S így jön az életben derűre ború  
Kincset gyűjt ki tanul, s ez boldogítja:  
A tűznek nem szabad kialudnia!

Légy közösségi! Ne légy soha önző!  
Csak az önzőnek nincs vigasztalása  
Egyenes, őszinte, másokon segítő  
De kit nem csábít nád hajladozása  
S ki gyermekének is örökül hagyja:  
A tűznek nem szabad kialudnia!

S ha majd felcsendül a búcsúzó ének,  
S ha majd itt hagyod az ősi iskolát,  
Tudom, hogy szíved akkor majd nehéz lesz  
De vigasztal egész életeden át.  
Szívedbe vésted, nem felejtet soha:  
A tűznek nem szabad kialudnia!

A következő tanévben azonban nem volt arra érdemes jelentkező, így meghallgatásra és a díj kiosztására sem kerülhetett sor.

Az 1997/98-as tanévben a Várpalotáról bejáró 11. a osztályos diáklány, az iskolában már nyugdíjasként magyart tanító Meggyes István tanítványa, Horváth Zsuzsanna érdemelte ki a Nyakas János-díjat. A tanítvány évekkal később magyar irodalom és nyelvtan tanárként tért vissza alma materébe. Ebben a tanévben jelent meg az 1848/49-es forradalom és szabadságharc 150. évfordulójára emlékezve Nyakas Já-

<sup>22</sup> A kéziratban fennmaradt vers ismereteink szerinti első nyomtatott közlése: TATAI 2000. 51.

nos: *Sorsdöntő száz nap 1849-ben. A magyar szabadságharc bukásának okai* című hadtörténeti munkájának reprint kiadása.<sup>23</sup>

### Szavalóverseny is lett a díj mellett

Hamar nyilvánvalóvá vált a díjat létrehozók és az iskola vezetése részére is, hogy a magasra tett kritériumrendszer miatt nem biztos, hogy minden esztendőben kiadható lesz a Nyakas János tanárra emlékező díj, ezért a közgazdasági igazgatója, Kópházi Ferenc<sup>24</sup> és az 53-asok képviselői úgy döntöttek, hogy létrehozzák az iskolai Nyakas János szavalóversenyt, aminek keretén belül lesz a díjat kiérdemlő jelölt meghallgatása. Ez az esemény jól illeszkedett az akkor már tradicionálisnak számító Ifjú Közgazdász Napok rendezvénysorozatába.

Az 1999. március 25-én megtartott iskolai szavalóversenyen jelentős számban vettek részt az alapítványtevő öregdiákok is. A Nyakas-díjat a 11. a osztályos Vajai Viktória érdemelte ki, ő évekkal később már a verseny zsűrijében működött közre.<sup>25</sup>

A következő tanévben ismét változtak a megrendezési szempontok. Az iskolai szavalóversenyből városi verseny lett, amit 2000. május 3-án rendeztek meg az iskola dísztermében. Iskolánként két-két diák indulhatott. Mai szemmel is rangos zsűri értékelt a fellépő diákok teljesítményét. Tagjai: Sz. Csordás Éva a Váci Mihály Irodalmi Színpad vezetője (közgázos öregdiák), Ferencz Zsuzsanna a VMK főtanácsosa és Széki Patka László költő, a Veszprém Megyei Önkormányzat osztályvezetője, akik több éven át zsűriztek a szavalóversenyeken. Az első alkalommal megrendezett szavalóversenyt Vajai Viktória közgázos diák nyerte. Második lett Bogdán Attila a Tánicsics szakközépből, a harmadik helyezést szintén közgázos diák, Hidasi Szilvia érdemelte ki.<sup>26</sup>

Az alapítványt tevő öregdiákok a kiírási szabályok változtatásáról célszerűen döntöttek, mert a 2000/2001-es tanévben sem volt a Nyakas-díjra érdemes diák a szavalóversenyre jelentkezők között. A 2001. április 5-én megtartott városi versenyt ezúttal Hidasi Szilvia, az iskola végzős tanulója nyerte az előző évivel megegyező összetételű zsűri döntése alapján.<sup>27</sup>

<sup>23</sup> A reprint kiadványt a tudós szerzőre is emlékező teltházás ünnepi rendezvény keretében mutatták be az iskola dísztermében (Vár u. 10.), 1998. március 11-én. Lásd: *Napló*, 1998. márc. 23. Toldi Éva: Emlékeznek a tanítványok. A két Pintér Nyakas Jánosról, a volt tudós-történész tanárról. 7.; Nemes Ágnes: Gondolatok egy rendezvény kapcsán. In: ÉRTESÍTŐ 1998. 46–47.

<sup>24</sup> A Veszprémi Közgazdasági Szakközépiskolában (korábban Varga Jenő Közgazdasági Szakközépiskola) matematika–fizika szakos tanár 1973-tól, 1981-től igazgatóhelyettes, majd 1996-tól haláláig az iskola igazgatója. Lásd bővebben: CSISZÁR 2010. 160–161. valamint ifj. Szathmáry Árpád: In memoriam Kópházi Ferenc. ÉRTESÍTŐ 2011. 6–7.

<sup>25</sup> ÉRTESÍTŐ 1999. Beszélgető öregdiákok és Kópházi Ferenc igazgató e rendezvényen (fénykép a 79. oldalon). Fényképen Horváth Zsuzsanna az 1998. évi és Vajai Viktória 1999. évi díjazott. 84.

<sup>26</sup> *Napló*, 2000. máj. 9. - na-: Ifjú versmondók versenye. 12. Lásd még ÉRTESÍTŐ 2000. 76.

<sup>27</sup> ÉRTESÍTŐ 2001. 75.

A 2002. évi Nyakas János városi középiskolai szavalóversenyt a Nyakas-díjra jelölt meghallgatásával együtt április 5-én, szokásosan az iskola dísztermében rendezték meg. Az első helyet Rostetter Mária a Padányi gimnázium, a 2. és 3. helyet Hidasi Szilvia, illetve Auer Mónika közgázós diákok érdemelték ki.<sup>28</sup> Ugyanakkor Auer Mónika (11. a), megfelelően a kiírásoknak, elnyerte a Nyakas János-díjat.<sup>29</sup>

A városi Nyakas János középiskolai szavalóversenyt és a Nyakas János-díj szavalatai rendezvényt különböző időpontban tartották meg a 2002/2003-as tanévben. A költészet napjához igazodóan április 8-án volt a szavalóverseny, a város hat középiskolájából 13 versenyző szavalta el az általuk kiválasztott verseket. Az eseményen Bankó György 53-as öregdiák idézte fel tanárának, a legendás híru magyar és történelem tanár Nyakas Jánosnak az alakját és olvasta fel a Tanár úr két versét. Sz. Csordás Éva a költészet napjára emlékezve mondta el Vajda János *Credo* című költeményét. Az első három helyezett: Nagy Jusztina Ipari Szakközépiskola, Török Szilvia Veszprémi Közgazdasági SZKI, Horváth Brigitta Lovassy László Gimnázium)<sup>30</sup> A 2003. év Nyakas János-díjasa Tischler Barbara 12. a osztályos lett.<sup>31</sup>

A következő tanévben 2004. április 5-én tartották meg a városi szavalóversenyt, első helyezett Cordier Eszter 11. b, harmadik helyezett Török Szilvia 11. c. A Nyakas János-díj szavalataira 7-én került sor. A díjat a 2003/2004-es tanévben Szakács Dániel 11. b osztályos tanuló érdemelte ki.<sup>32</sup>

A 2004/2005. tanévben a Nyakas-díjra nem volt pályázó, de a városi szavalóversenyt március 21-én megtartották. A VI. Nyakas János városi szavalóverseny szervezője Domján Gáborné tanárnő volt, a versenyen tizenkét diák adta elő műsorát. Megosztott első helyet ért Pavelka Adrienn (11. a) és Török Szilvia (12. c) közgázós diákok teljesítménye.<sup>33</sup>

Domján Gáborné a szavalóverseny szervezője az iskola tanévi értesítőjében részletesen beszámolt a 2005/6-os tanévben lebonyolított eseményről.<sup>34</sup> A tanév második félévében, április 10-én zajlott le hat veszprémi középiskolából érkezett 12 diák részvételével a verseny. Az értékelő zsűri tagjai a következők voltak: Kaiser Márta Alexandra, az MPISZ igazgatója, Ferencz Zsuzsanna a VMK közművelődési munkatársa és Nyulasi Éva egyetemi hallgató, VE. A megmérettetés eredményeként

<sup>28</sup> *Napló*, 2002. ápr. 9. -la: Városi versmondók, 7.

<sup>29</sup> ÉRTEŚÍTŐ 2001. 106.

<sup>30</sup> *Napló*, 2003. ápr. 18. (m): Az egykori tanár emlékére. 9. Fényképpel. Itt köszönöm Földesi Ferencnek a munkámhoz nyújtott segítségét.

<sup>31</sup> ÉRTEŚÍTŐ 2003. 68. és 79.

<sup>32</sup> ÉRTEŚÍTŐ 2004. 66. A fényképen balról jobbra Kanyár Erika tanár, Bankó György öregdiák, a Nyakas János-díjas Szakács Dániel, Szigeti Imre igazgatóhelyettes. 82. és 85.

<sup>33</sup> ÉRTEŚÍTŐ 2005. 70.

<sup>34</sup> Domján Gáborné: Nyakas János városi szavalóverseny. In: ÉRTEŚÍTŐ 2006. 61–62. *Veszprémi 7Nap*, 2006. ápr. 14. Városi szavalóverseny. 2. A további helyezetttek ismertetése.

két első és két második helyet adtak ki. Az iskola tanulója Pavelka Adrienn 2. helyezést ért el.

A Kaiser Márta Alexandra, Ferencz Zsuzsanna és Vajai Viktória (egyetemi hallgató, 1999-es Nyakas-díjas) összetételű zsűri értékelt a 2007. április 2-án megrendezett városi szavalóverseny fellépőit. Az első három helyezett: Titz Mónika (felkészítő tanára: Somfai Katalin), Rékai Petra és Pap Ákos (felkészítő tanáruk: Kanyár Erika) a közgazdasági szakközépiskola diákjai. Április 4-én zajlottak le a Nyakas János-díj szavalatai az iskola könyvtárában. A 2006/7-es tanévben nem egy, hanem két díjat osztott ki a bíráló bizottság. A díjat Papp Dávid 11. b és Sztanojev Mercedesz 12. c osztályosok nyerték el.<sup>35</sup>

Az évek során kialakult rituálé szerint folytak a Nyakas János városi szavalóversenyek és a Nyakas János-díj elnyeréséért történő megmérettetés. A szavalóversenyek programjához egyre inkább hozzátartozott a névadó, a legendás magyar-történelem szakos tanárra történő emlékezés. Indokolt volt, hiszen már az iskola tantestületében is alig volt olyan pedagógus, akinek személyes kapcsolata lehetett a legendás tanáremberrel. A 2007/2008-as tanévben február 25-én rendezték meg a szavalóversenyt, ahol a versenyzőknek, tanároknak, diákoknak és a mindig jelen lévő öregdiákoknak a már hosszú évek óta nyugdíjas tanár, Szathmáry Árpád mesélt Nyakas Jánosról, akivel kezdő tanár kora óta, 1953-tól együtt dolgozhatott az egykori keriben, a mai közgázban. A középiskolások számára kiírt verseny a közgazdasági Ticz Mónika nyerte meg (felkészítő: Somfai Katalin), a második helyet a vetésis diáklány, Jékey Zsuzsanna (felkészítő: Pudleiner Adél) érdemelte ki. A Nyakas-díj szavalatai március 18-án hangzottak el a Közgáz Napok keretében, a díjazott Ticz Mónika 11. b osztályos diák. A két eseményről a szervező, Somfai Katalin tanárnő számolt be a tanévi értesítőben.<sup>36</sup>

A 2008/2009. tanévben meghirdetett és 2009. március 31-én megtartott középiskolásoknak meghirdetett szavalóversenyen Ticz András 2. lett, felkészítője az egykori Nyakas-díjas, már magyartanár Hornyákné Horváth Zsuzsanna.<sup>37</sup>

## Városiból megyei szavalóverseny

A következő tanévben 2010. április 27-én tartotta meg a megyei szavalóversenyt a Veszprémi Közgazdasági Szakközépiskola. Ezen 3. helyezést ért el Rékai Petra 11.b

<sup>35</sup> ÉRTESÍTŐ 2007. 90. és 102.

<sup>36</sup> Somfai Katalin: 2008. évi Nyakas János díj, Nyakas János szavalóverseny. In: ÉRTESÍTŐ 2008. 53. Fénykép a zsűri tagjairól. Vajai Viktória, Szokoly Tamás, Ferencz Zsuzsanna. Ticz Mónika Nyakas János-díjas fényképe 97.

<sup>37</sup> ÉRTESÍTŐ 2009. 57.



osztályos (felkészítője: Somfai Katalin). Az eseményt az iskola művészeti munkaközössége szervezte.<sup>38</sup>

A második Nyakas János megyei szavalóversenyt 19 résztvevővel 2011. február 15-én tartották, ahol megjelent Nyakas János özvegye is, az életének 104. évében lévő Márta néni. A verseny névadójára az 1965-ben érettségizett Piros György öregdiák emlékezett.<sup>39</sup> A megmérettetésen a Veszprémi Közgazdasági Szakközépiskola diákjai közül Ticz András (felkészítő tanára Somfai Katalin) a harmadik helyet érdemelte ki, különdíjban részesült az érettségiző Hajmássy Zsuzsanna (felkészítő tanára Sörös Mariann).<sup>40</sup>

2012. február 12-én, szokásosan a közgazdasági szakközépiskola könyvtárában bonyolították le a 3. Nyakas János megyei szavalóversenyt, ahol a résztvevőket ifj. Szathmáry Árpád igazgató<sup>41</sup> köszöntötte. A 29 versmondó diák közül megosztott második helyet ért el az érettségiző közgázos Ticz András. Első helyezett pápai diáklány, Kapcsándi Klaudia lett.<sup>42</sup> A zsűri elnöke Terescsik Eszter színművész a veszprémi Petőfi Színház tagja, az iskola részéről Hornyákné Horváth Zsuzsa és Halmai Gergely tanárok zsűriztek.<sup>43</sup>

2012. március 30-án zajlottak a Nyakas János-díj szavalatai. 2008 után ismét lett díjazott. Ezúttal két diák is teljesítette az ott leírt követelményeket: Hajmássy Zsuzsanna 13.c és Ticz András 12.c érdemelték ki a Nyakas János-díjat.

A Nyakas János emlékére és tiszteletére díjat, utóbb szavalóversenyt létrehozó 53-as öregdiákok mindig figyelemmel kísérték/kísérik egykori alma materük tevékenységét. Így nem véletlen, hogy – mintegy emlékeztetőül – Berzsák Tibor (53-as kerista, Peremarton-gyártelep) olvasói levelében írja: „...*Nem annyira az olvasók nagy tábora miatt, de a részt vevő diákok és a keristák részére kötelességem leírni, hogy az alapítványt, az évente több alkalommal összejövő, 1953. évben érettségizett*

<sup>38</sup> ÉRTESÍTŐ 2010. 57.

<sup>39</sup> A Covid-19 járvány miatt bezárt EKMK Helyismereti Gyűjtemény munkatársainak köszönöm az anyaggyűjtéshez nyújtott segítségét.

<sup>40</sup> *Napló*, 2011. márc. 3. (la): Nyakas-emlékverseny. 7. Fényképes cikk az iskolában megrendezett szavalóversenyéről. Lásd még: *Napló*, 2011. márc. 16. Nagy Rebecca: Egyre több a versmondó. 7.; *Napló*, 2011. jan. 11. (la) Versmondó versenyt tartanak. 7.; ÉRTESÍTŐ 2011. 48. és 120.

<sup>41</sup> ifj. Szathmáry Árpád tanár, igazgatóhelyettes, 2010-től Kópházi Ferenc igazgató halála után megbízott, majd 2011-től kinevezett igazgató a Veszprémi Közgazdasági Középsiskolában. Bővebben lásd: *Veszprémi 7Nap*, 2021. ápr. 20. Lucidus: Az embernevelés kincs, mert értéket hoz létre. 11.

<sup>42</sup> *Napló*, 2012. febr. 15. (zsu): Versszerető diákok. 3. Fényképes tudósítás a versenyéről, a fényképen az első helyezett Kapcsándi Klaudia szerepel.; *Veszprémi 7Nap*, 2012. febr. 17. D. I.: Pápai győztes a szavalóversenyen. 11. A cikkben elírták, helyesen Kapcsándi Klaudia az első helyezett.

<sup>43</sup> ÉRTESÍTŐ 2012. 20. A fényképen a verseny szervezője Somfai Katalin, az iskola igazgatója, ifj. Szathmáry Árpád, valamint a zsűri tagjai: Halmai Gergely, Hornyákné Horváth Zsuzsanna és Terescsik Eszter. Uo. 21. A Nyakas-díj tanévi nyertesei: Hajmássy Zsuzsanna 13.c, Ticz András 12.c.

diákok 10-10 ezer akkori forint és ennek megfelelő dollár alaptőkével alapították. A Nyakas Alapítványt tehát nem a városi előjáróság, nem az iskola, hanem az 1953. évben végzett keristák hozták létre...<sup>44</sup>

A következő tanévi Nyakas János megyei szavalóversenyt 2013. február 12-én tartották meg az iskola könyvtárában, ahol a megye hat középiskolájából érkezett versenyzők közül a 13. osztályos Ticz András (felkészítő Somfai Katalin) és Kapcsándi Klaudia (felkészítő Somogyi Katalin) a Pápai Gazdasági Szakképző Iskola és Kollégium diákja meosztva lettek elsők. A zsűri elnöke Sz. Csordás Éva, mellette Vajai-Kovács Viktória és Halmi Gergely tagok működtek közre. A verseny szervezője a Veszprémi Közgazdasági és Közigazgatási Szakközépiskola tanára Somfai Katalin volt.<sup>45</sup>

Az 1953-ban érettségizett keris diákok nélkül mindezek a rendezvények nem jöttek volna, nem jöhettek volna létre, így illő felidézni mi is történt velük. A 32 fős osztályból a félévszázados érettségi találkozón, 1993. június 5-én 21 öregdiák jelent meg.



Az 1953-ban végzett tanulók tablóképe

<sup>44</sup> *Napló*, 2012. febr. 27. Berzsák Tibor: Versszerető volt diákok érdeme az alapítvány. 15.

<sup>45</sup> *Napló*, 2013. febr. 14. (mar): Versekert mondtak. Emlékezés. Öregdiákok tanáruk tiszteletére. 11.

A 60 éves találkozóra készített emléklapon (egy példányát a mai iskola őrzi) közölt névsor szerint 12-en érkeztek a találkozóra. Az emléklap szerint jelen voltak névsora: Árkovics József, Bartl Géza, Berzsák Tibor, Császár István, Jáger Ferenc, Koronczai Miklós, Perlaky László, Pohl István, Pataki Károly, Szathmáry Zoltán, Szigethy Károly, Takó Imre. Az osztály tagjai azóta is rendszeresen találkoznak. Jubileumi, 100. osztálytalálkozójukat 2015. június 11-én tartották Árkovics József sólyi szőlőjében az egykori Közgazdasági Technikum öregdiákjai, a Naplóban közölt fényképes riport szerint tízen.<sup>46</sup> Mára már lassan elfogynak a tanáruk emlékét őrző díjalapítók. Akik még egymással kapcsolatban állnak: Bartl Géza Paloznak, Berzsák Tibor Peremarton, Jáger Ferenc Bp. Ráckeve, Szathmáry Zoltán Balatonfüred és Takó Imre Veszprém.<sup>47</sup>

2014-ben Fraller Laura 11.b kapta a Nyakas-díjat. Az iskola ismét megszervezte a Nyakas János megyei szavalóversenyt, amit 2014. február 11-én tartottak meg az iskola könyvtárában.<sup>48</sup>

A jubileumi 2014/15-ös tanévben 2015. febr. 17-én rendezett megyei szavalóversenyre 11 középiskola (III. Béla Gimnázium. Művészeti SZKI és AMI Zirc, Fekete István – Vörösmarty Mihály Ált. Isk. és Gimn. Ajka, Ipari SZKI és Gimn. Veszprém, Lóczy Lajos Gimn. Balatonfüred, Medgyaszay István Szakképző Isk. Gimn. és Koll. Veszprém, Öveges József Szakképző Isk. Gimn. és Koll. Balatonfüzfő, Padányi

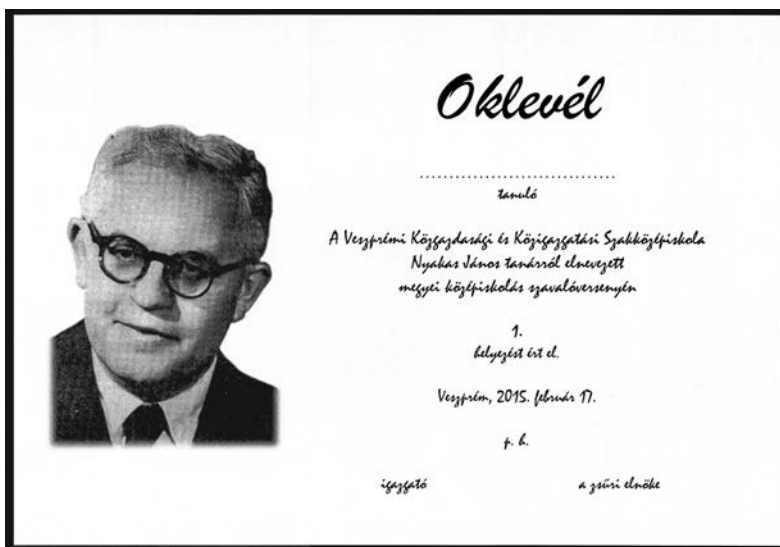

*Oklevél a szavalóverseny helyezetteinek*

<sup>46</sup> *Napló*, 2015. jún. 11. (szpd): Századik alkalommal: jubileumi osztálytalálkozó a szőlőhegyen. 2.

<sup>47</sup> Köszönöm Berzsák Tibor, Jáger Ferenc, Szathmáry Zoltán és Takó Imre 53-asok segítségét.

<sup>48</sup> ÉRTESÍTŐ 2014. 4. és 42.

Biró Márton Római Katolikus Iskola Veszprém, Pápai Gazdasági SZKI és Koll, Thuri György Gimn. Várpalota, Vetési Albert Gimn. Veszprém, Veszprémi Közgazdasági és Közigazgatási SZKI) 22 diákja jelentkezett. Helyezettek: I. Bognár Dávid Ajka (felkészítő Polgár Judit), II. megosztva Raffai Sára Balatonfüred (felkészítő dr. Simon Gábor) és Magyar Anna Várpalota, III. Kovács Boglárka Pápa (felkészítő Tóth Judit). A zsűri tagjai: Sebő József tanár, Sz. Csordás Éva Váci Mihály Irodalmi Színpad vezetője, Szabó Kalliópé tanár.<sup>49</sup>

A Versmaratonnak keresztelt rendezvényen 2015. március 25-én mondta el a kiírt követelmények előzetes teljesítése után a Nyakas János-díj elnyeréséhez még szükséges húsz XIX. századi magyar verset Bognár Renáta 12. c osztályos tanárok, diákok és öregdiákok jelenlétében, kiérdemelve a Tanár úr emlékére alapított díjat.<sup>50</sup>

\* \* \*

Két évtized telt el a jubileumi 2014/2015-ös tanévig<sup>51</sup> azóta, hogy az egykori keris diákok létrehozták az iskola „Ifjú Közgazdászokért Alapítvány”-hoz kapcsolódóan tanárunk nevét-emlékét megőrző díjat. A magyar és történelem szakos veszprémi középiskolai tanár, az iskolai önképzőkör tanári elnöke, a kitűnő sakkozó és sokat publikáló közéleti ember, a hadtörténész, az irodalmár Nyakas János már életében legenda lett.

Tanítási stílusa, nevelői munkája, pedagógusi attitűdje, az értékközvetítés képessége mind hozzájárultak ahhoz, hogy kialakuljon körülötte egy mítosz, ami csak úgy jöhetett létre, hogy megvolt benne az a plusz, az a többlet, ami kiemelte a jó pedagógusok közül is, amit az egykori diákok megéreztek-megértettek és ennek a tiszteletnek lett máig ható példaadó, unikális kifejezése az 1995-ben tett alapítványuk.

#### FELHASZNÁLT IRODALOM

ÉRTESÍTŐ (ÉÉÉÉ): A Veszprémi SZC Bethlen István Közgazdasági és Közigazgatási Technikum és jogelődei Értesítője. Veszprém.

CSISZÁR Miklós (1998): A tudós tanár élete és munkássága. In: NYAKAS János: Sorsdöntő száz nap 1849-ben. A magyar szabadságharc bukásának okai. Reprint kiad. Veszprém, Veszprémi Közgazdasági Szakközépiskola, Megyei Pedagógiai Intézet. Melléklet közös tokban: Csiszár Miklós: A tudós tanár élete és munkássága; Bona Gábor: Megjegyzések Nyakas János: Sorsdöntő száz nap 1849-ben című tanulmányához. Eredeti szerzői kiadás: Veszprém, 1939.

CSISZÁR Miklós (2008): A Veszprémi Állami Felső Kereskedelmi Iskola könyvtárainak története (1895–1945). Veszprémi Szemle, 2008.

<sup>49</sup> Somfai Katalin szervező tanár (közgazdasági) közlése, amit ezúton is köszönök.

<sup>50</sup> ÉVKÖNYV 2015. Fénykép a díjazott Bognár Renátáról 132.

<sup>51</sup> Az anyaggyűjtés az iskola alapításának 120. jubileumi évével, a 2014/15-ös tanévvel zárult.

- CSISZÁR Miklós (2010): Kópházi Ferenc (Barbacs 1947 – Budapest 2010.). Veszprémi Szemle, 2010/3–4.
- ÉRTESÍTŐ (1930): A veszprémi m. kir. állami négyévfolyamú Kerkápoly Károly fiú felső kereskedelmi iskola XXXV. értesítője az 1929–30. iskolai évről. Szerk. Wallner Ernő megb. igazgató. Veszprém, Fodor Ferenc kny.
- ÉVKÖNYV (1995): A Veszprémi Közgazdasági Szakközépiskola Centenáriumú Évkönyve. Közzétette: Meggyes István, az iskola igazgatója az intézet fennállásának centenáriumán. Veszprém.
- ÉVKÖNYV (2015): Veszprémi Közgazdasági és Közigazgatási Szakközépiskola jubileumi évkönyve (1895–2015). Szerk. Keresztesné Tóth Bernadett, Veszprém.
- KEMPELEN Béla (1914): Magyar nemes családok 8. kötet, Noéh-Quival. Budaöest.
- KÓPHÁZI Ferenc (2001): In memoriam dr. Borsi Lőrinc. Veszprémi Szemle, 2001/1–2.
- NYAKAS Miklós (2019): Egy hajdúnánási polgárcsalád a „boldog” békeidőkben – A Nyakas família. In: Volt egyszer egy Monarchia – Város és vidék. Hajdúnánás (konf.)
- TATAI Zoltán (2000): A vén zászlótartó (Nyakas János élete és munkássága). Veszprém
- VARGA Béla (szerk.) (2014): Veszprém Megyei Életrajzi Lexikon. Bőv. jav. kiad. Veszprém.

# HELYTÖRTÉNETI BARANGOLÁS

## Kádárta helynevei

MORVAY PÉTER

Elöljáróban hadd emlékeztessenek azokra a szempontokra, amelyek a helynevek összegyűjtését elsőrangú fontosságú és sürgős tudományos feladattá teszik.<sup>2</sup>

A helynévgyűjtés jelentősége ma már a nemzeti tudományok minden ága előtt nyilvánvaló. Értékes adatokat nyerhet a helynevek összegyűjtésével a nyelvészet, a történetírás, a földrajz, a néprajz, a régészet, a földtan, az állattan, a növénytan stb. –, s nem utolsó sorban a nemzeti politika.

Sajnos, a helynévgyűjtő tevékenység szervezettsége és lendülete nincs arányban a feladat fontosságával. Erőteljes és tervszerű gyűjtőmunkára lenne szükség.

Veszprém vármegyében, amelyhez Kádárta község is tartozik<sup>3</sup> – a helynevek gyűjtésének már múltja van.

*Pesty Frigyes* 1864 körül végzett országos gyűjtése értékes helynévanyagot hordott össze Veszprém vármegye területéről is. 1893-ban és 1903-ban *Véghely Dezső*, Veszprém vármegyének a nemzeti tudomány ügye iránt kiváló érzékkel viseltető alispánja állította a megyei közigazgatást a helynévgyűjtés szolgálatába.<sup>4</sup> A Balatonmellék helynévanyagát *Jankó János* gyűjtötte össze.<sup>5</sup> A Veszprémvármegyei Történelmi Régészeti és Néprajzi Társulat 1933 januárjában tervbe vette, hogy a fenti év folyamán összegyűjti a vármegye helyneveit. 1934 folyamán kiadta *lovag Fehrent-*

<sup>1</sup> Első közlés: *Dunántúli (Vasi) Szemle*, 1940. február 1. 1–2. szám, 53–62. Különlenyomatként a Veszprémvármegyei Múzeum is kiadta a *Veszprémvármegyei füzetek* sorozatában, 1940-ben. Sorozatszerkesztő dr. Nagy László.

<sup>2</sup> Lásd erre vonatkozóan: **Szabó T. Attila: A helynévgyűjtés jelentősége és módszere, Bp. 1934. Magyar Nyelv. XXX. kötet, 1934. 160–180. o.** (A félkövér betűvel írt jegyzetet készítette: Földesi F.)

<sup>3</sup> Kádárta kisközség Veszprém tőzsomszédságában. Hajdan a veszprémi káptalan birtoka volt.

<sup>4</sup> Pesty veszprémvármegyei gyűjtésének másolata, valamint Véghely 1903. évi gyűjtése a Veszprémvármegyei Múzeumban a gyűjtők és kutatók rendelkezésére áll. Véghely 1893-ban megindított gyűjtésének anyaga, értesülésem szerint, az Országos Levéltárba került.

<sup>5</sup> Dr. Jankó János: **A Balaton tudományos tanulmányozásának eredményei. A balatonmelléki lakosság néprajza, harmadik kötet: második rész.** Budapest, 1902.

*heil-Gruppenberg László*: *Hogyan gyűjtsük a helyneveket?* c. tájékoztató füzetét.<sup>6</sup> A következő évben *Faller Jenő*, ugyancsak a társulat kiadásában megjelent helytörténeti munkájában,<sup>7</sup> már módszeresen közli Jásd község helyneveit. *Faller* a helynevek rögzítésére térképet is közöl. Legújabban *Pákay Zsolt* kezdeményezett helynévgyűjtést a balatonkörnyéki községekben az ottani tanítóság bevonásával.

Az eddig összehordott anyag, a gyűjtők hozzáértésének és buzgóságának mértéke szerint, természetesen változó értékű s többé-kevésbé teljes. Mindenesetre rámutat a továbbkutatás szükségére, s alapul szolgálhat a tervszerű és alapos gyűjtőmunkához.

Az alábbiakban bemutatott helynévanyag ennek a megyei hagyományból is táplálkozó gyűjtőmunkának szeretne – remélhetőleg nem folytatás nélkül maradó – része lenni.<sup>8</sup>

### I. A község belső területének helynevei.

A falu nevérol az alábbi népetimológias magyarázatot ismerik: „*A régi világba egy kádártai ember egy kád árt vett a hátára. Rátót fele leesett a hátáról. Azt mondták neki, rátódd.*” Egy másik változat szerint: „*Rátóton rátóták a kádat az embernek a hátára, osztán mire Kádártára ért, összerogyott a kád alatt. Asztán mikor a kádártaiak kérdészték tüle, hogy hát mi bajja van, aszt monta, hogy kád ártta.*” *Pesty* kérdőívében ezt olvashatjuk a község nevérol: „*Régenten Kádártó néven volt ismeretes. Nevét vette valami Kádár nevű vitéztől, s azon vitéz itt laktában egy tó volt a falu alatt, hol gyakran mulatságát találta.*”

Kádárta neve még az alábbi mondókában is szerepel:

*Litér mit ér?  
Kádárta még annyit se ér.  
Szentistvánra kár a kenyér.  
Vilonya legtöbbit ér,  
Mer az utbul is kitér.*

A szomszédfalubeliek a kádártaiakat a *gyürkerágó* „díszítő jelző”-vel emlegetik. Egyébként a falubeliek szerint a ludak is azt mondják, hogy *Ká-dár-ta*.

<sup>6</sup> Veszprém vármegye múltja, 1. Veszprém, 1939.

<sup>7</sup> Jásd község története. Veszprém vármegye múltja, 4. Veszprém, 1934. 70. o.

<sup>8</sup> Egyúttal módszertani szempontok felvetésével is szeretnők segíteni a vármegye területén remélhetőleg mielőbb nagyobb arányokban meginduló gyűjtőmunkát. A Veszprémvármegyei Múzeum vezetősége örömmel fogadja a helynévgyűjtésre vállalkozó önkéntes munkatársak jelentkezését s készséggel ad számukra további útbaigazítást. A vármegye területéről gyűjtött helynév-anyagot közvetlenül a *Veszprémvármegyei Múzeum* címére (Veszprém) kérjük küldeni. A *Dunántúli Szemle* szívesen ad teret a gyűjtött anyag közlésére.

**Alszeg.** Kétfelé ágazó út a falu keleti végében. Tréfásan: *Kutyaszorított*, *Sismánd*, *Gatyavesztő* is.

Angyalék közü. **L. Köz.**

**Bóldoghegy.** Domb *Hegedűs malmától* keletre. Ház áll rajta. A község régi anyakönyvei szerint valamikor lakott Boldog vagy Bódog nevű család a faluban.

**Cigánysor.** Utca a község délkeleti végében. Ott laknak a cigányok is. Tréfásan Rozmaring-utcának is nevezik.

**Derékszeg.** A falu közepső része. Ritkábban használt elnevezés.

**Főszeg.** A falu nyugati része. Pesty kérdőíve szerint: „*Kádárta község felső része öregeink által Kis Veszprém-nek is említetik*”. Ezt az elnevezést ma már nem használják. Valószínű, hogy az ellenreformáció korának emlékét őrzi. Ebben az időben ugyanis a reformátusok hosszú ideig Kádártára jártak templomba.

Gatyavesztő. **L. Alszeg.**

**Juszél.** „*Akinek a háza kijebb van a falu végétől, arra monygyák, hogy a juszálen lakik*”.

Kutyaszorított. **L. Alszeg.**

**Köz.** Mellékutca. Szélső lakóiról (pl. Angyalék közü, Vajda Kálmányék közük, Ükös köz), vagy a mellette levő középületről (Templomköz, Vasuti köz) kapja nevét.

**Mónárhegy.** Domb a falu északkeleti szélén. Ott laktak hajdan a káptalani molnárok.

Rozmaring-ucca. **L. Cigánysor.**

**Sismánd.** L. Alszeg.

Templomköz. **L. Köz.**

**Tóskert.** Nádasközepű kert a temető mellett.

**Újsor.** Utca a falu északkeleti végében.

Ükös köz. **L. Köz.**

Vajda Kálmányék közük. **L. Köz.**

Vasúti köz. **L. Köz.**

## II. Épületek és építmények.

**Birkauszató.** A Lánci folyó egyik része. Ott úsztatták valamikor a káptalani uradalom birkáit.

**Bolla malma.** Patakmalom a Séd partján, a vasútvonaltól délre. A jelenlegi tulajdonos nevéreől nevezik. A község 1857-ből való tagosítási térképén<sup>9</sup> még kalló malom áll a helyén.

**Geleméri csárda** vagy Geleméri major. Káptalani major. Hajdan csárda állt a helyén.

Geleméri major. **L. Geleméri csárda.**

<sup>9</sup> „Kádárta helység határának térképe a szerint, amint az az 1856-ik évben tett egyesség alapján 1857-ik évben tagosított és elkülönített”. A Veszprémi Kir. Törvényszék tagosítási iratai között.



**Hegedűs malma.** Patakmalom a Séd partján, a falu déli részén. Mai tulajdonosáról nevezik. A tagosítási térképen Tófői malom.

Kertaljai malom. **L. Stájnekker malma.**

**Major.** A káptalani uradalom majorja, a falutól délre.

**Stájnekker malma.** Patakmalom a Séd partján, a falu északi részén. Mai tulajdonosáról nevezve. A tagosítási térképen Kertaljai malom.

**Téglavető.** A Láncciser nevű erdő nyugati végében.

**Tófői malom.** L. Hegedűs malma.

**Utásház.** A fehérvári út és a Geleméri folyó találkozásánál lévő útkaparóház.

**Zuggó.** Hegedűs malmának zsilipje. Zuggója minden patakmalomnak van a faluban. A Birkausztatónál is láthatók egy zuggó maradványai. Ez a káptalani uradalom egykori halastóalkotó kísérletének emléke.

### III. A határ dűlőnevei<sup>10</sup>

**Agyagverem (31).** Agyaggödör a Szajhán délkeleti sarkában. Így nevezik a körülötte fekvő földeket is. Innen hordják az agyagot az építkezéshez. Egyszerűbb építkezésnél ugyanis agyaghabarcsot használnak a kövek összeragasztására.

**Alsótölös (52).** Szántó. L. Fölsötölös, Hosszitölös.

**Babukai kertek (32).** Egykori cenzuális kertek. A Babuka-forrás közelében fekszik.

**Berki csalit (26).** Bokros legelő. A Harangozó egyik része.

**Csapás.** A Birkáshegy alatt kezdődő dél felé haladó területsáv a páterköi legelőn. Több út halad rajta. Ezen járnak le az állatok a faluból a legelőre. Régen több csapás is volt a határban, a község 1858-i földkönyve három közös csapást említ a legelők között. Ezeket a marhajárásokat az uradalom és a jobbágyok állatai közösen használták.

**Cseralja (16).** Rét és szántó a Láncciser közelében.

**Csimorka (10).** Köves legelő. Követ bányásznak belőle.

**Diós.** A Kásavölgy egy kis része. Két sor diófa van benne.

**Dónát (12).** Szántó és vizenyős kaszáló. A tagosítási térkép Donáti rétföldnek nevezi.

**Ecsekut (51).** Szántó. A benne eredő forrástól kapta nevét. A község 1849-i telekkönyve Ecsekut vagy Kincsasás-nak nevezi.

**Egres (1).** Rétek. Kábosztás földek.

**Falubörce.** L. Faluföggye.

**Faluföggye** vagy **Falubörce (56).** Szántó. Ebben van a Kübörcök.

**Fenyves (28).** Fenyőerdő. Századeleji telepítés. A körülötte elterülő legelőt (eredeti nevén: Szajhán) Fenyvesi legelőnek is nevezik.

Fenyvesi legelő. **L. Fenyves.**

**Fölsötölös** Szántó. L. Alsótölös, Hosszitölös.

<sup>10</sup> Kádárta község helynévtérképe. Lásd a hátsó borítón.

**Fűzkert** (22). Szántó.

**Geleméri erdő** (46). Cserfás erdő. A tagosítás térképén Nyilasi erdő.

Geleméri legelő. **(45). A Geleméri major alatt.**

**Hamarászó** (14). Rét. Átfolyik rajta a Hamarászó folyó.

**Harangozó** (26). Legelő és szántó. Nevét egy Harangozó János nevű embertől kapta.

**Hidekkút.** (13). Szántó. Azelőtt legelő. A benne eredő hidegvízű forrástól kapta nevét.

**Hosszítólos** (17.) Szántó. L. Alsótölös, Fölsőtölös.

**Kásamező** (38). Legelő a Kásavőgy melleit.

**Kenderföld** (11). Szántó.

**Kertajja** (19). Szántó a falu északi kertjeinek végében.

**Kettős haraszt** (34). Legelő és szántó. A szomszédos Rátóton a legelőt nevezik harasztnak.

**Kisdülő** (30). Szántó.

Kincsasás. **L. Ecsekút.**

**Kisrét** (55). Rét. Forrás fakad benne.

**Kisritkafa** (43). Szántó. Nagy vadkörtefák állanak a végében. L. Ritkafa, Nagyritkafa.

**Kocsmai rét** (7). Hajdan a község kocsmájához tartozott.

**Kolompéros.** L. Pusztaszőlők.

**Körtvélyes.** A Szöllösi kút egy része. A szomszédos Nyilasoki erdő sok vadkörtefájáról.

**Középdülő** (36). Szántó. A mellette haladó dülőutat is értik e néven.

**Küajjai rét** (8). Sziklás hegy tövében fekszik.

**Lánckert** (27). Egykori cenzusos kertek, a Lánctábla déli végében.

Lánctábla **(17). Szántó.**

**Láncicsér** (9). Cserfaerdő. Benne van a téglavető ház.

**Lánci** (18). Legelő a Lánci folyó mentén.

**Magyarószeg** (35). Szántó. Az országút és a vízműsítés szegletében. Innen vehette nevét.

**Magyorós.** A Kásavőgynek a Babuka közelében húzódó része. Magyoróbokrok vannak benne.

**Malomkertek** (20). Egykori cenzusos kertek a Bolla malma közelében.

**Mocskos** (15). Rét. Vizes, ragadós, sáros a földje.

Mocskos ajjai rét **(5). A Mentás folyó mentén.**

**Nagyritkafa** (48). Szántó. L. Kisritkafa, Ritkafa.

**Nyilasok** (54). Szántó. Mellette van a Nyilasoki erdő.

**Nyilasi erdő.** L. Geleméri erdő.

**Nyilasoki erdő.** (60). Cserfás erdő a Nyilasoki dülő közelében.

**Nyesett erdő** (40). Cserfás erdő.

**Öregrét** (4). A száraz része szántó.

Öregszőlős. **L. Szőlős.**

**Páterkő** (33). Legelő. Egy földből kiálló kőre fektetett hosszú kő van a közepében; olyan, mint egy síremlék. Ez a Páterkő. A hagyomány szerint „*egy vándorbarát ott leült, szívgörcsöt kapott, oszt meghalt*”. Egy másik változat szerint „*egy papot agyonváltak ott; ott van eltemetve*”. Pesty kérdőíve szerint: „*A községből az országútra vezető csapás nyugoti részén van egy kő Páter név alatt. Ez nevét egy boros embertől, mondják, vette, ki is ezen kőnek a Páterját szidalmazván, melléje feküdt és reggel halva találtatott*”. A Páterkő a hagyomány védelme alatt áll. A követ senki sem mozdítja el helyéről.

**Poletár fődek** (25). A földbirtokrendezés alkalmával kisajátított földek. *A Ráchalála* határ részben fekszik.

**Pusztaszőlők.** Szántó. A község 1849-ben hitelesített telekkönyvében olvassuk a nevével, tehát még a filoxera vész előtt kipusztult. Egy későbbi földkönyvben Pusztaszőlők kolompérosról olvashatunk. **L. Szőlős.**

**Ráchalála** (24). A Hamarászótól keletre fekvő legelőterület. Ebből sajátították ki a Poletárfődek-et. A hagyomány szerint nevét valamilyen családtól nyerte. Úgy is mondják, hogy a szabadságharc alatt itt vágták le a rácokat, s három domb alá temették el őket. A dombok a legelő déli felén, az országút közelében fekszenek. Pesty szerint: „*Ráchalála nevű legelő nevét régenten itt történt Rác eltemetésétől vette*”.

**Reketyés kút** (43). Legelő és szántó. Egy sudaras (gémes) kút van benne. Arról kapta nevét.

**Régi temető.** Szántó a község belső területén kívül, az Agyagverem közelében. Beszélnek, hogy egy arrajáró asszony valamikor sírást hallott ott a föld alól kiszűrődni. Az akkori pap fiatal lánya sírt ott sírjában. A leány a nép szerint tetszhalott volt.

**Ritkafa.** (39, 44). Legelő, illetve szántó. **L. Kisritkafa, Nagyritkafa.**

**Salomvári rét.** Csak a község 1851-ben hitelesített földkönyvében. A Salomváry-család birtokos nemes család volt Veszprém vármegyében.

**Sáncközi** (2). Rét. A Nagyvíz három oldalról körül folyja.

**Sédre dülő** (3). Szántó és rét a tagosítási térképen és az 1851-ben hitelesített telekkönyvben. Ma már ezen a néven nem ismerik.

**Szajhán** (29). A telekkönyvekben Szajhány. Legelő. Benne terül el a Fenyves nevű erdő, ezért Fenyvesi legelőnek is nevezik. Délkeleti sarkában van az Agyagverem.

**Szégát** (42). Legelő és szántó. Völgyben fekszik.

**Szőlős.** A tagosítási térkép szerint az a terület, melyben a Tormáshát, Faluföggye és Ecsekut fekszik. Talán azonos az Öregszőlős, Pusztaszőlők névvel jelölt területtel.

**Szöllősi kut** (59). Szántó. Nevét a benne eredő forrástól kapta. Valamikor szőlőt próbáltak bele telepíteni.

**Tormáshát** (57). Szántó. Dombos, köves.

**Tölösi erdő** (58). Tölgyfás erdő.

**Újszöllős** (50). Szántó.

**Ürgetelek** (21). Szántó.

**Vaskertek.** Az 1851-es telekkönyv szerint cenzuális kertek. Ma már nem tudják, hol van.

**Vőgyredülő** (37). Szántó a Kásavögy mellett.

**Zsöllérföldek** (49). Szántó. Az elkülönítés idején kaptak itt a zsellérek földet.

**Zsöllérkertek** (23). Répás, káposztás kertek.

#### IV. Vizek és kutak.

**Babuka.** Forrás a falu déli szegélyén. Vize a Séd patakot táplálja. A környékén fészkelő babuka madaraktól<sup>11</sup> (upupa epops) kapta nevét.

**Cigánytó.** Vízállás a falu délkeleti sarkánál, a Cigánysor végén.

**Ecsekút.** Forrás az azonos nevű dűlőben. Belőle ered a Hamarászó folyó.

**Fekete ér.** Patak a falu északnyugati határán. A Nagyvízbe ömlik.

**Geleméri folyó.** Patak. L. Kenderásztató. Pesty szerint: „*Gelemér folyó nevét vette valami Gelemér nevű vitéztől*”.

**Hamarászó.** Patak. Az Ecsekút nevű forrásból ered. A Hamarászó dűlőben ömlik a Nagyvízbe.

**Harangozó kút.** Forrás a község nyugati határán, Láncticser közelében.

**Hidekkút.** Forrás az azonos nevű dűlőben. Vize, a Hidekkút ere a Nagyvízbe folyik.

Hidekkút ere. **L. Hidekkút.**

**Kenderásztató.** Patak. A Poletárföldek nevű határrészben ered. A Nagyvízbe ömlik. Ezt a patakot nevezik Geleméri folyónak, nem a Gelemér majoron keresztül folyó Hamarászót.

**Kútajja.** Forrás a falu déli szegélyén, a Babuka közelében. Vize a Sédbe folyik.

**Lánci folyó.** Patak a Bedevőgyben. A Nagyvízbe ömlik. Egyik részét Birkausztatónak nevezik.

**Mentás.** Patak a hasonló nevű legelőn. A Mocskosajjai rétben ömlik a Nagyvízbe.

**Nagyvíz.** Patak a falu határán. A Veszprémen keresztül folyó Séddelel azonos.

**Reketyéskút.** Sudaras (vagy gémes) kút az azonos nevű legelőn.

**Reketyéstó.** Vízállás a Reketyéskút alatt. A pásztorok vizet szoktak bele merni, hogy ki ne száradjon s a disznók fürdhessenek benne. Hajdan nagyobb kiterjedésű volt. Az 1851-i telekkönyv szerint területe 2 hold.

**Séd.** A falun keresztül folyó patak. A Nagyvízbe ömlik. (Séd a régi nyelvben köznévi: a patak régi magyar neve.)

**Szöllősi kút.** Forrás az azonos nevű dűlőben.

<sup>11</sup> Búbos banka

## V. Dombok, völgyek, bányák.

**Agyagverem.** Az azonos nevű határrészben. L. ott.

**Bedevőgy.** Vízmosásos völgy. Benne folyik a Láncai folyó.

**Birkáshegy.** Domb a falu alatt, a Páterkő felső végében, a Kutajja felett. Kopár birkalegelő.

**Bóldoghegy.** L. a falu belső területének nevei között.

**Bokroshegy.** Domb a Mentás és a Kenderásztató között. Egy magányos ház áll rajta. Bokros legelőterület.

**Epreshegy.** Domb a Kettősharasziban, az Ürgetelek északnyugati sarkánál (Eper: erdei eper, számoça.)

**Hamarászóhegy.** Domb a Hamarászó folyó keleti partján elterülő legelő felső végében.

**Hidekkuti hegy.** Az azonos nevű dűlőben. Nevét az oldalában eredő forrástól kapta.

**Küajjai hegy.** Meredek sziklafal az azonos nevű rét mellett.

**Kásavőgy.** Vízmosásos völgy a **Kásamező** nyugati szegélyén. L. **Diós, Mogyorós** a határ dűlőnevei között. (A katonai térképen tévesen **Kaszavölgynek** írva.)

**Kübörcök.** Sziklás domb a Falufőgye nevű határrészben. Oda hordják össze a határból a haszontalan forgó (az eke által felforgatott) követ.

**Mónárhegy.** L. a falu belső területének nevei között.

**Murvagödör.** A murva (sóder) bányászására. Pl. a falu délkeleti végén a *Cigánytó* mellett. De több is van a határban. Az 1853-i felmérés alapján készült telekkönyv huszonhárom murvagödört tüntet fel. A terméketlen legelők belsejéből kibányászott murvát és követ jól tudják értékesíteni.

## VI. Helyrajzi fogalmak jelölésére használt nevek.

**Ajj.** Valamilyen terület melléke. L. Küajja, Cserajja. Mocskosajja.

**Bástya.** Magas kőkerítés. Az alacsony egyszerűen csak „kükerítés”.

**Berek.** „Rongy csöpétés (fattyúhajtásos) erdő. *Se erdő, se anélkül nincs*”. „*Se legelő, se nem erdő. Vadócos, nem jár benne a marha*”.

**Álé.** Erdővágás.

**Börc.** Sziklás terület.

**Céla.** Udvar; belső telek. L. Tercia.

**Csalit.** „*Kis tüskebokrok, törpe fák vannak benne. Nő a csiatag (vadhajtás) rajta, utóbb má az mongyák, kis erdő*”. (A lehullott cserfalevelet is csalitnak nevezik.)

**Dűlő.** 1. Határrész. Pl. Ebbe s ebbe a dűlőbe megyünk. 2. Dűlőút. 3. Hosszmérték. Pl. Egy dűlőföldnyire innen. Egy dűlőhossznyi terület. A dűlő szó eredetének vizsgálatánál figyelemreméltó a Sédredülő, Vögyredülő határnév.

**ÉR.** A forrás vize.

- Fakadékos.** Vizenyős terület megjelölésére használt jelző. Úgy is mondják, hogy vizenyősös. L. posvány.
- Favágító.** A tüzelő felhalmozására és favágásra szolgáló hely az udvarban.
- Folyó.** Patak. Pl. Lánci folyó. Folyamatos beszédben általában csak a Hamarászó folyó nevében.
- Főd.** Szántóföld. Pl. „*Falustuleggyütt törtük a gyöpjüket. Nem vót azoknak főggye*”.
- Gyepű.** Eleven sövény semfü-semfa (ördögcérna)<sup>12</sup> növényből. Ahol ez nem elég tömött, kivágott kőkénytuskét tömnek közé. Az alja ki van töltve kövel.
- Gyöp. gyöpség.** Töretlen legelő. L. főd.
- Hát.** Dombtető.
- Hegy.** Domb.
- Irtás.** Kiirtott erdő.
- Kiskert.** Virágos kert a ház előtt.
- Köz.** Mellékutca.
- Kút.** Forrás; ásott kút. A forrást meregető kútnak is mondják.
- Lap.** Sík terület.
- Magyar ugar.** Parlagon hagyott föld. Megkülönböztetésül a zöldugartól.
- Megyekü.** Határkő.
- Meregető kút. **L. kút.**
- Mező.** 1. A határbeli földek. Pl. Megyünk a mezőre. 2. Legelő. Pl. Kihajtjuk a marhát a mezőre. A tagosítási térkép a legelőterületeket következetesen mező névvel jelöli.
- Megye.** Határ két terület között. Kimegyelli a rétet: kijelöli rétje határait, mikor kaszál.
- Nyiladék **L. álé.**
- Parrag.** Parlag. L. Magyar ugar.
- Posvány,** Vízállásos, csuhus (sásos) terület a források körül.
- Szürüs kiskert.** Veteményeskert az udvarban az asztagok, kazlak mögött.
- Tábla.** Egy darabban levő nagyobb szántóföld.
- Telek.** A határbeli föld. Pl. Odavoltam a telekre. A városi telekre megyünk. (A veszprémi határban levő szántóföldre.)
- Tercia.** L. céla.

---

<sup>12</sup> Homoktövis

## KÖNYVSZEMLE

**Varga Béla: Életem, emlékeim. Veszprém. Veszprémi Szemle Városthörténeti Közhasznú Alapítvány, 2021. – 176 p.: ill.; 24 cm. (Veszprémi Szemle könyvek 13.)**

Nagy kegyelme a sorsnak, ha valaki 91 évesen szellemileg még frissen öszszegzi, megírja és közreadja élete történetét. Ebben a kiváltságos helyzetben van Varga Béla, aki emlékeinek felidézésével 176 oldalon üzen az utókornak. Mindjárt a könyv elején tudtára adja a nagyra becsült olvasónak fenntartásait az ilyen fajta publikációkkal szemben. Leszögezi, hogy az időbeni és más tévedés lehetősége az életkorával egyenes arányban növekszik, ezért kéri mindezek figyelembevételét.

A visszaemlékezést ősei felidézésével kezdi: megismerjük a Varga család történetét, nagyapja halálát, szülei küzdelmeit és hat lánytestvérét. Felér egy XX. század eleji szociológiai tanulmánnyal a familia sorsának bemutatása. Jól követhetők többek között a falusi élet gyötrelmei, a nincstelenség kínjai, a kemény emberi tartás viszontagságai, a szorgalom verejtékei, a társadalmi hierarchia megkülönböztető megaláztatásai, valamint az összetartó szeretet biztonsága.

Gyermek- és ifjúkorára emlékezve felidézi az uradalmi cselédként dolgozó édesapja és a család életkörülményeit, a szinte szülőfaluként emlegetett Mezőlakhoz fűződő kötődéseit, elemi iskolai, majd pápai r. k. polgári fiúiskolai élményeit.

Megosztja az olvasóval a váratlan fordulatot, mellyel alig húsz évesen a könyvtáros szakmába került és elmeséli, hogyan tárult fel előtte ez az életre szóló hivatás először Békéscsabán. Részletesen ír a Veszprémben eltöltött évtizedekről, megyei könyvtár vezetőként megélt számos törekvéséről, a helyismeret iránti elkötelezettségéről, kiadvány szerkesztői munkásságáról.

Őszintén nyilatkozik politikai pályafutásáról, annak fényes és árnyékos oldalairól.

Mellékletek alkotják a kiadvány terjedelmének közel felét. Nagy részben olyan írások kerültek itt publikálásra, melyek eddig nem jelentek meg nagy nyilvánosság

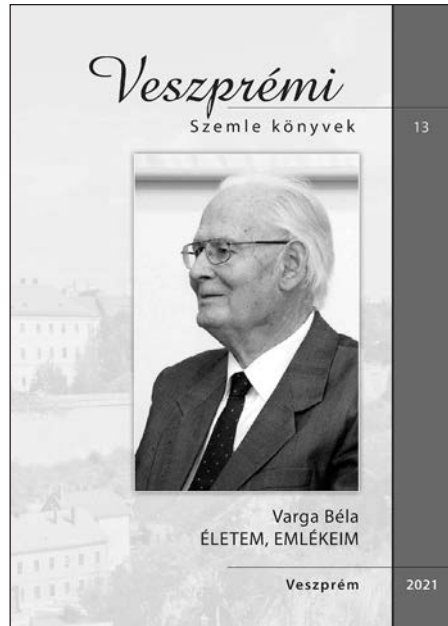

előtt. Ilyen például 2010-ben a szerző nyolcvanadik születésnapja tiszteletére a Magyar Könyvtárosok Egyesülete Veszprém Megyei Szervezete és az Eötvös Károly Megyei Könyvtár szervezésében létrejött ünnepségen elhangzott vidám produkció forgatókönyve. Az irodalmi összeállítás dr. Praznovszky Mihály író-szerkesztő, valamint Pardiné Mórocz Magdolna rendező munkája, amit a megye könyvtárosai adtak elő az ünnepelt vidám fogadtatása mellett.

Szintén először olvashatók memoárok a szerző nyolcvanadik születésnapjára, mindössze három példányban megjelent kiadványból. (Beszéljenek a szavak: köszöntő kötet a 80 éves Varga Bélának. Szerk.: Szabóné Vörös Györgyi. Veszprém: EK-MKKI, 2010. – 82 p. ill.) Hazánk területéről pályatársak visszaemlékezései, közös emlékei, még ki nem mondott személyes vallomásai, néhol vicces történetei kerültek publikálásra. Közli Lipták Pál, Nagy Attila, Dömötör Lajosné, Gerő Gyula, Katsányi Sándor, Keller Antalék, Kertész Károly, Neményi László, Rosta Róbertné, Tilhof Endre, Tóth Dezső, Frisch Ilona, Regenye Marcsi, Praznovszky Mihály írását és nem utolsó sorban Kamarás Istvánét, akié a kötet legelején (!) kapott helyet. Mindnyájan megtiszteltetésnek vették, hogy születésnapján ilyen formában is köszönthették a könyvtárost, a mindenkiel figyelmes, nagy tapasztalatú bölcs embert.

Mellékletek között található továbbá a kortárs Tomor Ilona *Nyolcvan év* című verse is, amit a nyugalmazott igazgatónak, lexikonok-kalendáriumok szerkesztőjének ajánlott.

Másodközlés Csizsár Miklós jelen folyóiratban, a Veszprémi kutatók és műhelyek sorozatban megjelent írása a 85 éves Varga Béláról, „aki a közösséggel, a közösségért dolgozik”. (In: *Veszprémi Szemle* 39. sz. 17. évf. 2015. 4. sz. 105–109. o.) A közel hat oldal sűrítve mutatja be a rábaközi kis faluból indult és a család első generációs értelmiségi tagjává lett, nyugdíjas könyvtár igazgató nagy ívű életútját.

*85 év arra, hogy miért szeretjük a 85 éves Varga Bélát* című gyűjtemény először kerül publikálásra. Könyvtáros kollégák sajtóságos elismerése ez a szeretett és tisztelt egykori igazgatójuknak, mely 2015-ben hangzott el az Eötvös Károly Megyei Könyvtárban.

A következő írásban Balogné Marika köszönti szépkorú munkatársát, barátját, aki „egyszemélyes intézményként” nyugdíjas éveiben kezdett új könyvtárosi pályát: szerkesztette a Bakony–Balatoni Kalendáriumokat, a Veszprém megyei életrajzi-, a Veszprém Megyei Kortárs- és Veszprém város lexikonokat. (Kilencvenéves a szakma nagy öregje. Balogh Ferencné Marika In: *Napló* 76. évf. 33. sz. (2020. febr. 8.) p. 11.)

Hús könyvtáros együttes munkájának eredménye a Bibliográfia, ami Varga Béla 2010-ig nyomtatásban megjelent munkáit és a róla szóló irodalmat veszi számba 26 oldalon keresztül. Először a *Beszéljenek a szavak* c. kötetben jelent meg az összeállítás.

Ritkaságnak számít, amikor egy 91 éves ember ennyire jártas a korszerű számítógépes kiadvány szerkesztésben. Béla bácsi az informatikai fejlődést folyamatosan



követte egészen a kezdetektől, ezért viszonylag könnyen, saját maga tudta elkészíteni a szerkesztett kéziratot. Köszönet jár a végleges tartalmi, formai elkészítésben a könyv lektorainak, Balogh Ferencnének, Praznovszky Mihálynak; a Veszprémi Szemle könyvek sorozatszerkesztő Csizsár Miklósnak, a technikai szerkesztő Bucsy Baláznak és az OOKPress nyomda munkatársainak.

Emeli a kiadvány értékét, hogy a Veszprémi Szemle könyvek sorozat 13. köteteként jelent meg 125 számozatlan és 25 számozott példányban. Kemény táblás kivitelben készült a sorozat külső megjelenéséhez igazodva, a borítón Varga Béla színes portréjával, valamint 17 fekete-fehér és 43 színes fotóval illusztrálva.

Megható a hátsó borítón közölt Dsida Jenő vers. Öreg órához hasonlítja megfáradt életét.

Bárcsak minél többen készítenének összegezést életük alkonyán, ráadásul papírra vetve, hogy okuljon belőle az utókor! Nem vitás, hogy egy életút számbavétele mindig komoly feladat, de mindenképpen tanulságos annak, aki írja és annak is, aki olvassa, ...kinek ezért, kinek azért...

Elvitathatatlanul nagy erénye a kötetnek, hogy a szerző ízig-vérig jó könyvtáros módjára, példamutató előrelátással egybegyűjtötte az információkat, így majdan, a „Varga Béla kutatóknak” könnyebb dolguk lesz. Az utókor nevében hála és köszönet érte.

SZABÓNÉ VÖRÖS GYÖRGYI

\* \* \*

**Elek Miklós: Veszprém megye papír pénzhelyettesítói (1849–2020) Pápa, 2020. 100 p. ill. (Jókai Füzetek; 96.)**

Az elmúlt esztendő karácsonyára került az olvasók kezébe Elek Miklós könyve. Az évtizedek óta numizmatikai kutatással foglalkozó és szakterületéről sokat publikáló balatonfüredi helytörténeti kutató a Magyarország területén törvényes fizetőeszközként alig 250 éve használt papírpénzeket helyettesítő papíralapú pénz pótlókat gyűjtötte össze Veszprém megye területéről.

Munkája, a Veszprém megyei papíralapú pénzhelyettesítők katalógusa elsősorban saját gyűjteményére támaszkodik, de a teljességre törekvés érdekében esetenként felhasználta a Nemzeti Múzeumban őrzött, saját gyűjteményéből hiányzó példányok leírását is. A szerző a megyénk területén kibocsátott szükségpénzeket, helyi pénzeket, alkalmi pénzeket kiadási helyenként csoportosítva rendezi össze kötetében. A helyi pénzekben belül külön jegyzi a börtön, a céges, az egyházi, a hadifogolytábori és a



pénzintézeti kiadásokat. Az alkalmi pénzekhez is változatos kiadásokat sorol, mint pl. a VEN pénzeket, a Veszprémi Egyetemi Napokon 1976-tól 1988-ig kiadott pénzhelyettesítőket, ahol eleinte a forintérték szerepelt, majd utóbb csak az értük vásárolható áru: sör, üdítő mennyiségét tüntették fel rajtuk. Az egyetem még további két alkalommal adott ki VEN-pénzt: 2004-ben és 2006-ban. De itt közölte az alsóörsi Harley Davidson motoros találkozóra kiadott „hivatalos pénz” adatait is, amire mindössze kétszer került sor.

A felsorolt szükségpénzeket kiegészítette az egyéb, tisztázatlan funkciójú fizetőeszközök, valamint az utóbbi évtizedekben megjelent vásárlási, étkezési utalványok adatainak közlésével. Ahol a vonatkozó pénzeszközről a

szokásostól eltérő információk közlését is fontosnak találta a szerző, ott lábjegyzetek tartalmazzák a kiegészítő ismereteket, illetve azok elérhetőségi helyét. A mű első részét a téma szakirodalmát tartalmazó bibliográfia, majd az idegen nyelvű összefoglalók zárják.

A karcsú kötet második része a katalógus, ami a felhasznált irodalmi források leírásával kezdődik, ezt követően településenként sorolja a szerző a papíralapú pénzhelyettesítők egyes címeit, valamint a rájuk vonatkozó és rendelkezésre álló adatokat: a fizetőeszköz neve, kiadója, érték, méret, papír, sorszám, kiadási év, az adott darab ritkasága stb. Ugyanitt szerepel a további adatokat közlő szakirodalmi hivatkozás is.

Ajkával kezdődően, Zircig bezárólag, Veszprém megye 19 települése szerepel a kiadványban mint olyan helység, ahol papíralapú pénzhelyettesítőket bocsátottak ki az elmúlt 170 esztendő során. A leíró katalógushoz kapcsolódik az egyes tételek általános tájékozódásra alkalmas kisméretű reprodukciója, mintegy kétszáz színes kép.

A numizmatika részeként kezelt pénztörténet egyik ága a papírpénzekkel foglalkozik, így ide sorolandók az azt helyettesítő fizetőeszközök is. Elek Miklós több évtizedes tudományos gyűjtőmunkáját rendszerező és összegző szakkönyve nem csupán a megye területén, benne a Veszprémben kibocsátott papíralapú pénzhelyettesítő fizetőeszközökkel ismerteti meg a téma iránt érdeklődő olvasót, hanem az azokon szereplő információk értelmezésével egyúttal hozzájárul az adott korszak és adott terület más megközelítésű megismeréséhez is.

CSISZÁR MIKLÓS

\* \* \*

**Rott Nándor és kora. A katolikus egyház 1918–1919-ben és a veszprémi püspökség a két világháború között. Szerk. Karlinszky Balázs – Varga Tibor László, Veszprém, 2020. p. 461.**

Rott Nándor 1917-ben került a veszprémi egyházmegye élére és a püspöki hivatalt 1939-ig viselte. A főpásztor egyházkormányzati időszakában következett be az első világháború elvesztése, a vagyonváltás, illetve a földreform, valamint az 1930-as évek elején a gazdasági világváltás. Az őszirózsás forradalom (1918. október 30–31.) és a Károlyi-kormány néhány hónapja alapjaiban mozgatta meg mind a magyar közéletet, mind a katolikus egyház életét. Az 1919-es bolsevik uralom az egyház számára kollektív megrázkódtatást jelentett, amelynek következménye egy hosszútávra ható strukturális átrendeződés lett. A Tanácsköztársaság 133 napja alatt számos atrocitás érte az egyházmegyében lelkipásztori szolgálatot teljesítő papságot, a szerzetesközösségeket és a felső klérust egyaránt.

Az ismertetésre kerülő tanulmánykötet, a Veszprémi Főegyházmegye Egyháztörténeti Bizottsága által 2019-ben rendezett két konferencia tanulmányra szerkesztett előadásait tartalmazza, amely a Tanácsköztársaság időszakát, valamint a veszprémi egyházmegye helyzetét járja körül a két világháború között. A két témakört gyakorlatilag Rott Nándor megyéspüspök személye köti össze. A tanulmánykötet tartalmi szempontból nem korlátozódik kizárólag a veszprémi egyházmegyére. Ez a megállapítás elsősorban a könyv első nagy egységére érvényes, ugyanis a tanulmányokban a veszprémin kívül a pécsi, a székesfehérvári, valamint a szombathelyi egyházmegye is képviseltette van.

A kötet első része „*A katolikus egyház 1918–1919-ben*” címet kapta. A három alfejezetben a szerkesztők a Tanácsköztársaság időszakát bemutató írásokat egy-egy téma köré rendezték, amelyek szervesen kapcsolódnak egymáshoz. A tárgyalt időszakban a Forradalmi Kormányzótanács által hozott egyházpolitikai intézkedések milyen hatást gyakoroltak a hívő közösségek lelki életére, miként befolyásolták a plébános hivatali és pasztorális kapcsolatait, illetve a lelkipásztorok hogyan fogadták a helyi politikai vezetés egyházellenes lépéseit; az utasításokat végrehajtották-e, vagy akár életüket kockáztatva a végsőkig kitartottak az egyház védelme mellett? A feltett kérdésekre választ kaphatunk a tanulmánykötet első részében.

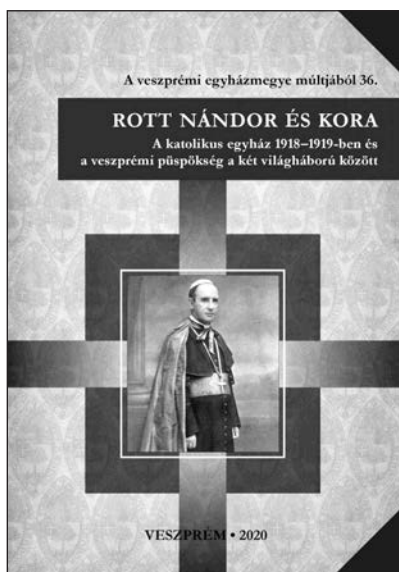

A *historia domus*, más néven háztörténet kivételes forrásadottsággal bír egy közösség mindennapi életének bemutatásához. Ebben a forrástípusban gyakran olvasható, hogy miként élt meg a hétköznapi ember egy adott történelmi eseményt. Tulajdonképpen egy naplóról van szó, amelyben egy személy (általában a plébános), saját látásmódját, személyes élményeit, érzéseit, nézőpontját örökítette meg az utókor számára. A plébániákról szóló krónikák vizsgálatánál megfelelő forráskritikát kell alkalmazni, mert az események elbeszélése minden esetben a szerző álláspontját tükrözi, ezért meglehetősen szubjektív. A kötet első alfejezetében a szerzők ezt a forráscsoportot vizsgálták. Csibi Norbert tanulmánya a pécsi egyházmegye plébániáin található háztörténetek felhasználásával a plébánia „lokális emlékezeti pontján” igyekszik megragadni a Tanácsköztársaság időszakának helyi eseményeit. Az írásra jellemző a lokális lépték, illetve az alulnézeti perspektíva. Varga Mátyás tanulmánya a székesfehérvári egyházmegyére vonatkoztatva szintén a helyi események alapos vizsgálatára épül. A szerző írásában szám szerint 20 plébániát említ, amelyek háztörténetei érdemi adatokkal szolgálnak a Tanácsköztársaság történetét illetően. Az országos irányoktól eltérő események több plébánián is előfordultak. A szerző kitér arra is, hogy néhány háztörténetből kitűnik, hogy ugyan nem az arra érdemes emberek kerültek vezető beosztásba, ennek ellenére munkájukat tisztességesen végezték és a lakókat segítették. Kálózson például az ellenforradalmi izgatás vádjával feljelentett plébánost a helyi direktórium vezetője személyesen tisztázta. Vagy előre bejelentették, hogy mikor veszik leltárba a templomi felszereléseket, liturgikus eszközöket, hogy időt adjanak a plébánosoknak, hogy azokat elrejtsek a hívőknél. Perkátán a prédikációt követően a direktórium nyújtott be kérvényt a megyei vezetőséghez, hogy engedélyezzék a húsvéti körmenetet és a prédikációt az ünnep idején.

Varga Tibor László írásában a Veszprémi egyházmegye 1919. évi állapotát ismerteti a *historia domus*ok tükrében. Hornig Károly püspök (egy a pécsi egyházmegye által 1913-ban kiadott körlevél alapján) rendelte el az egyházmegye plébániáit vezető papság számára a háztörténetek rendszeres vezetését. A fentebb említett két tanulmánytól eltérően ebben a dolgozatban nem az alulnézeti perspektívából történő elemzés dominál, hanem a hangsúly elsősorban a forrásközlésre helyeződik.

A második alfejezet a „Közösségi életutak” címet kapta. Boros Zoltán tanulmányában a pannonhalmi bencések helyzetét elemezte 1919-ben. Hogyan élték át a szerzetesrend tagjai az Osztrák-Magyar monarchia széthullásának időszakát? Hogyan viszonyultak a Tanácsköztársaság intézkedéseihez? Az állam és az egyház szétválás-tása, az iskolák államosítása, az uradalmak elkobzása, illetve a rend felosztásának veszélye szükségessé tette, hogy a szerzetesek is az egyházmegye hívei felé forduljanak. A forradalmi helyzetből adódóan ismét napirendre került a katolikus autonómia kérdése. A tanulmányban vizsgált források közül kiemelendő Bíró Lúcián tizenkilenc oldalas dolgozata, amelyet Erdélyi László egyetemi tanár kérésére írt. Ez az írás több dologra is rávilágít a témát illetően. A spanyolnátha 1918-ben nagyszámú megbetegedést okozott a

kolostorban, amelynek következtében október 21-én elhunyt Hajdú Tibor főapát. Mivel a királyság megszűnt, így ezen sajátos jogi helyzet következtében nem került sor új rendi előjáró megválasztására. A szerzetesközösséget Jándi Bernardin kormányzó perjel vezette. A szerző kiemeli, hogy a bencések közül egy tanár sem írta alá azt az „egyházi pálya elhagyásáról” szóló, a Tanácsköztársaság által megkövetelt nyilatkozatot.

Karlinszky Balázs tanulmányában azok az események olvashatók, amelyek a bolsevik uralom 133 napja alatt hatással voltak a veszprémi vár lakóira, azon belül is Rott Nándor főpásztorra. A dolgozat narratív forrásai közé tartoznak a veszprémi piarista rendház, illetve a Szent Mihály plébánia *historia domus*-ai, valamint Gutheil Jenő visszaemlékezései.

Tengely Adrienn írásában bemutatott forrás egy különleges helyzet történetét tárja az olvasó elé, amely rendkívül jól megvilágítja a Tanácsköztársaság mindennapjait. A márianosztrai női büntetés-végrehajtó intézetet az irgalmas nővérek működtették. A tanulmány központi forrása Márkus Virgínia börtön és zárdai igazgató feljegyzései. Az intézetet 1919. március 31-én államosították. Az intézkedést Bodon János vádbiztos hajtotta végre, az apácákat a rendből való kilépésre, vagyis az egyházi pálya elhagyására akarta kényszeríteni. Emellett megpróbálta őket rábeszélni a házasságra, de végül arra az egyességre jutottak, hogy az apácák maradhatnak a rendházban és gyakorolhatják vallásukat. A vádbiztos tömegesen szabadon engedte a fogvatartottakat, főként azokat, akiknek sok gyerekük volt, vagy akik gazdagokat fosztottak ki.

A kötet harmadik alfejezetének címe: „*Egyéni életutak*”. Bakó Balázs Mikes János szombathelyi püspök elleni eljárásról és fogságáról értekezik dolgozatában. Mózzesy Gergely tanulmánya tulajdonképpen egy historiográfiai áttekintés, amely arról szól, hogy Nagy Károly egykori sárbogárdi, majd zámolyi plébános alakja miként jelenik meg a történetírásban. A székesfehérvári egyházmegye sematizmusa „depositus”-ként, azaz hivatalából letettként, állásától és javadalmától megfosztottként említi Nagy Károlyt, aki aláírta az egyház kötelékéből való kilépés nyilatkozatát. Tóth Krisztina tanulmánya Zadravec István ferences szerzetes, szegedi házfőnök, később tábori püspök 1919 novemberében megjelent, Horthy Miklós kormányzó felkérésére írt, a nemzeti hadsereg lelkesységének megszervezéséről szóló memorandumával foglalkozik. Az elemzett dokumentum, a Magyar Ferences Levéltárban őrzött, Zadravec István hagyatékában található. A forrás átfogóan vázolja fel a ferences páter, a hadsereg lelki vezetésére irányuló terveit. A tanulmánykötet első nagy egységének zárótanulmánya Varga Lajos váci segédpüspök nevéhez köthető. A szerző írásában két kegyetlen gyilkosság részleteit ismerteti. Kósa József jászkarajenői plébánost, majd az atya segítségére siető káplánt Hornyik Károlyt a plébánián Dobák Imre hidegvérrel meggyilkolta. Az iratokból kitűnik, hogy a gyilkost a papság iránti gyűlölet vezérelte.

A tanulmánykötet második nagy egységének célja annak bemutatása, hogy az első világháború és az azt követő zűrzavaros időszakról kezdődően miként bontakozott ki

a trianoni Magyarországon, illetve azon belül a veszprémi egyházmegyében az ún. „katolikus reneszánsz”. Az ide tartozó írások azt hivatottak prezentálni, hogy Rott Nándor püspök (1917–1939) miként helyezte új alapokra az egyházmegye gazdasági, pasztorális és plébániai működését. Milyen jelentős egyházi karriert megélt személyekkel volt kapcsolata a főpásztornak, illetve hogyan zajlottak a templomok, valamint a püspöki gyűjtemények fizikai megújítása ebben a korszakban.

Az első alfejezet az „*Egyházkormányzat*” címet viseli. Karlinszky Balázs tanulmánya a rétegpasztorációval foglalkozik a veszprémi egyházmegyében. A rétegpasztoráció kifejezés leginkább a XX. század végétől jellemzi a katolikus egyház lelkipásztori stratégiáját. A fogalom, ahogy a szerző meghatározza sajátos társadalmi csoportok lelkipásztori gondozására vonatkozik, amelyek a társadalom, egy valamilyen szempontból jól körülhatárolható rétegét alkotja. Rott Nándor püspököt a „Balaton püspökének” is emlegeti az utókor, ugyan is a főpásztor szívében viselte a balatoni pasztoráció kérdését. Egy 1929-es püspöki körlevelében hirdette ki a tó környéke intenzívebb lelkipásztori programját. Egyházközségeket hozott létre, amelyek azt a célt szolgálták, hogy a fővárosból érkező, nyári pihenésüket töltő középosztálybeli hívők vallásgyakorlási szükségleteiket ezek az intézmények biztosítsák.

Sági György írásában az egyházközségek megalakítását mutatja be az egyházmegye területén. A precízen felépített dolgozat első felében a szerző tisztázza az egyházközség, mint egyházi jogi fogalom jelentését, illetve ismerteti a katolikus autonómia mozgalom történetét. Az első világháborút követően megvalósult az egyház és az állam radikális szétválásztása. A püspöki kar 1918-ban hozott döntést arról, hogy meg kell valósítani a katolikus autonómiát az országban, amelynek alapegységei az egyházközségek voltak. Az egyházközségek alapítása a fővárosban vette kezdetét, a folyamat vidéken lassabban bontakozott ki.

Tengely Adrienn tanulmánya Rott Nándor püspök tevékenységét mutatja be az őszirózsás forradalom időszakában. A megyéspüspök egy gyakorlati válságkezelő programot dolgozott ki egyházmegyéje számára, a forradalom okozta zűrzavar felszámolására. Felszólította papságát, hogy minden erejükkel a közrend megóvásán munkálkodjanak. A főpásztor sürgette a katolikus autonómia minél gyorsabb megvalósítását. Véleményt nyilvánított a forradalomról, állást foglalt olyan politikai kérdésekben is, mint például a földreform, vagy az alsópapság segélyalapjának létrehozása.

Tóth Krisztina tanulmányában a veszprémi egyházmegye gazdálkodását vizsgálja a két világháború közötti időszakban. A püspöki javadalom átadás-átvétel alkalmával jegyzőkönyvek, felmérések, táblázatok, statisztikák készültek a püspöki javakról. Ezek a források fennmaradtak a Veszprémi Főegyházmegyei Levéltárban. A szerző ezeknek a dokumentumoknak a vizsgálatára építi írását. Tóth Krisztina megállapította, hogy a püspöki javadalom kataszteri tiszta jövedelme összehasonlítva a többi egyházmegye jövedelmével, elég magasnak számított, amelynek értéke elérte a 200-220

aranykoronát. A püspök a gazdálkodás hatékonyabbá tétele érdekében több gazdaságot házi kezelésbe vett, amelyből származó tőkét különböző beruházások finanszírozására fordította. Az ingó vagyon közül az erdőgazdaságok aránya volt nagyobb, amelyekből biztosabb jövedelemre lehetett szert tenni.

A második alfejezet címe: „*Kapcsolati háló*”. Balogh Margit írásában Rott Nándor és Pehm József zalaegerszegi apátplébános (Mindszenty József egykori veszprémi püspök, majd esztergomi érsek (1944–1945; 1945–1974), kapcsolatát elemzi. Tóth Tamás írásában főként Luttor Ferenc életútját részletezi. A Balaton-felvidéken, a balatonfüredi plébánia megszervezőjeként, illetve az ún. „piros templom” építetőjeként maradt fenn emléke. Luttor Ferenc 1927-ben püspöki engedéllyel került Rómába, ahol az akkor szerveződő papi kollégium (Pápai Magyar Intézet) első rektora lett. A második világháború alatt diplomáciai szolgálatot teljesített, miniszteri és követi tisztséget vállalt, hogy közvetítsen Magyarország és a Szentszék között.

A tanulmánykötet második részének utolsó alfejezete a „*Mecenatúra*” címet viseli. Ebben a részben két művészettörténeti írás olvasható, illetve egy áttekintés a püspöki gyűjteményekről. Simon Anna tanulmányában elsősorban a templomfelújításokat részletezi. Kiemeli a Zalaszentiváni Keresztelő Szent János templom, valamint a veszprémi vár alatt található Szent Anna kápolna újjáépítésének, tatarozásának történetét. A szerző írásában kitér továbbá az átépített székesegyházra, illetve néhány berendezési tárgyat is bemutat. Urbán Erzsébet dolgozatában a templomépítészetet tekinti át a két világháború között. Ebben az időszakban Rott Nándor egyházkormányzata idején, részben az egyház számára kedvező társadalmi és politikai feltételeknek köszönhetően az egyházmegye építészete dinamikus fejlődésnek indult. Ezt a folyamatot nagyban elősegítette az 1931-es Szent Imre-év, illetve az 1938-as kettős szent év (Szent István-év; XXXIV. Eukarisztikus világkongresszus).

A tanulmánykötet zárótanulmánya Varga Tibor László írása a püspöki gyűjteményekről. A dolgozat a püspöki levéltár, a püspöki könyvtár és a múzeum történetét hivatott bemutatni. Az egyházmegye gyűjteményeit Klempa Sándor apostoli adminisztrátor (1959–1972) egyesítette 1960-ban. A szerző a tárgyalt időszakban, a könyvtárban szolgálatot teljesítő két személy: Megyesi Schwartz Róbert könyvtáros (1928–1950) és Párdányi Emil segédkönyvtáros (1935–1936) tevékenységét méltatja.

Pfeiffer János (1897–1983) kanonok neve, nemcsak mint püspöki levéltáros, szentszéki jegyző, kötelékvédő maradt meg a veszprémi egyházmegye történetében, hanem személyében a hazai egyháztörténet-írás kiemelkedő alakját is tiszteljük. Pfeiffer János 1933-ban indította útjára és szerkesztője is volt „*A veszprémi egyházmegye múltja*” című kiadványsorozatnak, amely mind a mai napig alapvető másodlagos forrásokot biztosít az egyházmegye története iránt érdeklődő kutatók számára. Jelen kötet immár a 36. kiadvány!

FOGL KRISZTIÁN SÁNDOR

## NEKROLÓG

## Hogya György

FÖLDESI FERENC

## Hogya György

(Királyhelmece, 1923. július 23. – Farkasgyepű, 2021. április 03.)



Ne tekintse az olvasó közhelynek, ha a közelmúltban elhunyt Hogya György kapcsán a „LEG”-ekről beszélünk. Mert Gyuri bácsi – sokan így szólították – talán egy tucat LEG-gel is büszkélkedhetett. Azt már tudjuk, hogy a város, de minden bizonnyal Veszprém megye legidősebb helytörténésze volt. De ő volt a megyei könyvtár legidősebb olvasója is. És ő kezdte el Veszprémben a '48-as honvédek utáni tervszerű kutatást is, majd a fellelt sírok rendbetételét.

Az ő rendhagyó életútja az Osztrák–Magyar Monarchia romjain létrejött Csehszlovákiában, a Bodrogló Királyhelmece nevű kisvárosában kezdődött, 1923. július 23-án.

Elemi népiskolai és polgári iskolai tanulmányait (ez utóbbit 1934–1938 között) Királyhelmeceken végezte. 1940-től 1983-ig, nyugdíjazásáig az egészségügyben dolgozott.

E munkaköre alapozta meg az egészségügy története iránti érdeklődését. 1940–1942 között betegfelvételező volt Ungváron a Magyar Királyi Állami Kórházban, 1943–1944-ben díjnok a veszprémi, majd (rövid ideig) 1944-ben a pécsi gyermekmenhelyen. 1944-től katonai szolgálatot teljesített, 1945–1946-ban amerikai hadifogságban volt. Halála után Rainer Pál találóan említette róla, hogy talán az egyike volt azon honvédeknek – ismét egy LEG –, akik még a II. világháborúban teljesítettek katonai szolgálatot.



1947–1948-ban Budapesten, az Üllői úti gyermekmenhelyen irodatiszti munkakörben dolgozott. 1948-ban lett Veszprém polgára. 1950-ig a gyermekmenhelyen kapott munkát, s ez idő alatt az Egészségügyi Alkalmazottak Szabad Szakszervezetének titkára volt. 1950-től a megyei gyermekkórházban lett gazdaságvezető-helyettes. 1977–1983 között a megyei kórház tűzvédelmi főelőadója volt.

Helytörténeti érdeklődése kibontakozásában jelentős szerepe volt az ő polgári iskolai tanulmányai idején Királyhelmeceen plébánosként szolgáló Mécs László költőnek. A város történelmi múltjának számos eseménye egész életében motiváló erőt jelentett számára, olyannyira, hogy vissza-visszalátogatott a kisváros öt megihlető évszázados emlékeihez, ott élő rokonaihoz.

Első tanulmánya is e helyhez és a környékéhez kötődött. 1969-ben, Királyhelmece fennállásának 700. évfordulójára rendezett ünnepséghez a *Parasztmozgalmak a Bodrogközben* című írásával járult hozzá. Úgy tűnik, hogy Királyhelmece a „jól tollú szerzőknek” is szülőhelye, hiszen a „másik” Hogya György, a novelláíró is Királyhelmeceen ír és alkot. Így már jobban megérthetjük az „öreg Hogya” találó önmegnevezését.

Az említett tanulmány után előbb lapok, folyóiratok adtak helyet írásainak, majd önálló kötetekben is megjelentek – már az első alkalmakkal is – díjnyertes munkái. Miután munkahelye a megyei kórház volt, adta az okot, hogy az ott dolgozókról írjon, majd legyen e szakterület elkötelezett és elhivatott kutatója. Ezzel a Veszprém megyei egészségügy-történeti kutatások megalapozójává vált. Megteremtette azt a történelmi-irodalmi háttérrel, amellyel a múlt a mai intézmények életének részévé válhatott.

Így került sor arra is, hogy a *Két veszprémi orvos* című kötetében bemutassa idős és ifjú Csolnoky Ferencet, akik az egykori városi kórház nemcsak nagy szakmai tudású egyéniségei, hanem kitűnő egészségügy-szervezői is voltak. E kutatásai hatására döntött úgy a megyei kórház vezetése, hogy az intézmény névadójának választják ifj. Csolnoky Ferencet, és egy róla elnevezett díjat alapítanak. Mindez 1990-ben történt, amikor – a tudósító beszámolóját citálva – Veszprémbe, a megyei kórház D épületének bejáratánál, a névfelvétel alkalmából M. Tóth Antal főigazgató köszöntötte az ünnepség résztvevőit, köztük a névadó unokáját, Benedek Pálnét is. Az emléktábla leleplezését követően a VEAB székházában emlékülést tartottak, amelyen a névadó életének és munkásságának ismertetése után szakmai előadások hangzottak el.

A hetvenes évektől kezdődően alig volt olyan Veszprém megyei honismereti, helytörténeti pályázat, amelynek eredményhirdetésén ne hangzott volna el Gyuri bácsi neve. Helytörténet-kutatási alapismereteit az 1972-től működő veszprémi Üzemtörténeti Klubban sajátította el, melynek programjai, előadásai, szakmai megbeszélései és saját önképzése során olyan széles körű módszertani kultúrát sajátított el, amelyre alapozva munkái – a lektorai szerint – kiemelkedő színvonalúak lettek.

A megyei néprajzi és nyelvjárási pályázaton 1971-ben a Heim Pál megyei gyermekkórház történetének megírásáért pénzjutalmat, 1975-ben ugyane témával az

SZMT üzemtörténeti pályázatán nyert díjat. 1979-ben az üzemtörténeti kategóriában indult és ért el harmadik helyezést. *A veszprémi mentőállomás és a veszprémi vérellátó állomás rövid története* témával. (Egyébként az első díjat Lakó István, a másodikat Wöller István és Varga László kapta.) 1981-ben ismét indult az üzemtörténeti pályázaton, amikor már elvitte az első helyezettnek járó pénzjutalmat a *150 éves a veszprémi kórház* című tanulmányával. 1983-ban ismét első helyezést kapott *A veszprémi tüdőbeteg-gondozó története* című munkája. 1984-ben egy egészségügyi tudományos pályázaton nyert első díjat a szakdolgozói kategóriában, immár nyugdíjasként, majd 1986-ban ismét üzemtörténeti pályázat nyertese lett egy, az egészségügytől teljesen eltérő témában: *Öt nemzedék a könyvkötészet szolgálatában (A Georgi könyvkötők)*.

1976-tól máig tartóan jelentek meg önálló kötetei, amely sorban az első a *25 év tükrében a Veszprém megyei Gyermekkorház* című volt.

Hivatali munkája során számos olyan egészségügy-történeti, gyógyászati, orvoslási relikviával találkozott a kórház raktáraiban és más helyiségeiben, amelyeknek már nem volt használati értékük. Ezeket összegyűjtötte, és belőlük a kórház egyik emeleti folyosóján kiállítást rendezett. Ennek sikere ösztönözte arra, hogy az egykori dolgozók relikviáit, dokumentumait is gyűjtse, ekkor már céltudatosan – írásai (pályázatai, tanulmányai, könyvei) témáihoz kapcsolódóan. Számos olyan eszköz és dokumentum őrződött meg általa, amelyek kihullottak volna az idő rostáján. Ezek mára a megyei egészségügy, az orvoslástörténet szinte pótolhatatlan együttesévé váltak. Például 1975-ben a Megyei Gyermekkorház 25 éves jubileuma alkalmából, 1978-ban a régi egészségügyi emlékekből, 1985-ben a Csolnoky Ferenc Megyei Kórházban állandó kiállítást és 1988-ban a Helyőrségi Klubban *Dokumentumok, relikviák a Veszprém megyei katonák életéből* címen rendezett kiállítást.

Munkahelye alapján természetesnek tartható, hogy könyveinek többsége egészségügy-történeti vonatkozású. Ezek egy része intézménytörténeti témájú (gyermekkorház, tábori kórház, művese- és vérellátó-állomás, városi és megyei kórház, városi fertőtlenítő, tüdőbeteg-gondozó, koraszülöttsztyály, patikatörténet stb.), más részük az egészségügy területén dolgoztak/dolgozók (kórházigazgatók, főorvosok, id. és ifj. Csolnoky Ferenc stb.) életútjának bemutatása.

Az egészségügy-történeti könyvei mellett számos más témájú mű megírására is vállalkozott, mindig megtalálva azt a szakmai fogalmi apparátust, amellyel szövegeit szakszerűvé, ugyanakkor olvasmányos stílusúvá tette. Ez utóbbiak egy része saját érdeklődési körébe tartozik, néhány másnál viszont külső forrás (megrendelő, ösztönző) fedezhető fel. Néhány könyvtéma ezek közül: a Georgi könyvkötő dinasztia, a veszprémi tűzoltóság története (tűzvédelmi föeladóként ez szinte „szakmai, munkaköri kötelezettségeként” tartható számon), a város temetőinek története, Veszprém polgármesterei és tanácselnökei, a város díszpolgárai és városi kitüntetettjei, cigányprimások és szórakozóhelyek, örömlányok és bordélyházak városunkban, a helyőrségi klub

története). S ha mindezekhez hozzávesszük jelentősebb tanulmányainak címjegyzékét, még színesebb, változatosabb tartalmú publikációs listával találkozhatunk. (Pl. a fertőtlenítés száz éve, a szerzetes tábori lelkész élete, a koraszülött osztály múltja, a gyermekvédelem kilenc évtizede, az állatkórház-, a csecsemőotthon története, Véniss Sándor tűzoltóparancsnok kálváriája, a sintérház stb.) De ebbe a sorba illik emléktábla javaslata is. 2011-ben Sauer Ignác orvos emléktábláját Lugosi László szobrász készítette, a megemlékezést pedig Hogya György helytörténeti kutató kezdeményezte.

A LEG-ek között említettem a '48-as honvédek sírhelyeinek felkutatását, majd azok gondozását. 1986-ban a Naplóban megjelent írásában így vallott a kezdetekről: „Amikor a 150 éves veszprémi kórház történetéhez gyűjtöttem adatokat, az alsóvárosi temetőben is végeztem kutatásokat. Kerestem az egykori főorvosok síremlékét, például dr. Pillitz Benőét, aki 17 évig, dr. Kerényi Károlyét, aki 13 évig gyógyította ingyen a kórház betegeit A temető kápolnáját Haiszler György – megyénk egyik leghíresebb orvosa – építtette. Fia, Haiszler Károly orvos sírköve ma is látható a kápolna nyugati falrészében. E kutatások alkalmával fedeztem fel az 1848-as hősök síremlékeit is, összesen hatot

*Akkor még az alsóvárosi temetőben volt a szegények orvosa, Csolnoky Ferenc síremléke is – amit 1882-ben emeltetett Veszprém város hálás közönsége –, azonban a kórház bővítése során azt áttelepítették a Vámosi úti temetőbe. Csolnoky Ferenc 1848-as nemzetőr orvos volt.*

*Az elfeledett és újból megtalált síremlékek gondozására az akkori Heim Pál gyermekkórház és a megyei kórház KISZ-fiataljait kértem fel. Az izraelita temetőben nyugvó dr. Halasy Vilmos 1848-as honvéd főhadnagy sírjának rendbehozatalát a hadosztály-parancsnokság „Tyereskova” brigádja vállalta. Hogy ezt becsülettel teljesítették, arról a temetkezési vállalat igazgatóhelyettese írásos köszönő levelet küldött. Azóta is rendben gondozzák a sírt. Sőt, dr. Kerényi Károly '48-as honvéd, később városi tisztiorvos elhanyagolt sírját is felújították a kórház műhelyrészlegének szakmunkásai. 1984-ben cementhabarcsból új keretet készítettek.*

*A szabadságharcosok síremlékéről készült fényképek alapján gyűjtöm az adatokat. Az izraelita temetőben előkerült egy, eddig feltehetően még nem publikált dombormű, amit városunk szülötte, Csikász Imre (1884-1914) szobrászművész alkotott, dr. Pillitz Benő (1825-1910) arcképét ábrázolja.”*

Ennek a kutatásnak az eredménye volt egy újabb könyv megjelentetése. Az pedig természetes, hogy könyveiből mindegyik veszprémi iskolához eljuttatott néhány példányt.

Könyveit figyelve magányos alkotó, hiszen sohasem volt társszerzője, ennek ellenére közösségi ember, aki alapító tagja volt a Laczkó Dezső Múzeum Baráti körének, a Veszprém Megyei Honismereti Egyesületnek, és tagja lett a Csolnoky Ferenc Emlékbizottságnak. Tisztelői öröme – egy, a helytörténeti kutatókat bemutató so-

rozatban – 2001-ben életmű-kiállítást szervezett a megyei könyvtár, amelyen számos kutatótársa és érdeklődő ismerhette meg nemcsak az életútját, hanem az általa készített könyveket, tanulmányokat, fotódokumentációit és a róla szóló, vele kapcsolatos írásokat is.

Munkásságáért több kitüntetést kapott. Így a *Veszprém megyéért Érdemérem* arany fokozatát vehette át a kórház 150 éves jubileumi ünnepségén 1980-ban. 1981-ben a *Tűzbiztonsági Érem arany fokozata*, 1983-ban az Egészségügyi Minisztérium *Kiváló Munkáért* kitüntetéssel jutalmazta. Majd a többi, már nyugdíjasként: 1993-ban vette át a *Honismereti Emléklap-ot*. 1991.: *Csolnoky Ferenc-emlékérem*, 1993.: *Veszprém városért arany fokozata*, 1999.: *Pro Urbe Veszprém* díj, 2013.: *Honismereti Munkáért Emlékérem*

Alkotókedve a sokadik X után is töretlen maradt, amit mi sem bizonyít jobban, mint hogy amikor elérte a 90. életévét, újabb könyvet jelentetett meg – amit a Veszprémi Szemle is támogatott – *Egészségügyünk építőkövei Veszprém*ben címmel. A kötet Veszprém város szociális és egészségügyi ellátásának olyan fejezeteit dolgozza fel, mint a bölcsődei ellátás története, a megyei kórház szemészeti osztályának története és Veszprém város egészségügyi osztályvezetőinek életrajza. Néhány év elteltével ismét egy hiánypótló kiadvánnyal jelentkezett, ami *A veszprémi patikák története* címmel (2017) adott ki. 2019-ben még sikerült előteremtenie a Petőfi Színház egyik előadás előtti – Gyurkovics Tibor: Nagyvizit – kamara-kiállítás anyagát – az általa gyűjtött egészségügyi eszközökből és dokumentumokból.

A 94. születésnapján készített interjúban említette: „[...] *sajnos a fejem, a memóriám, a munkabírásom már nem a régi*”. De mindez nem gátolta meg abban – és alaposan cáfolta is kijelentését –, hogy új tervek, témák megvalósításán dolgozzon. Amikor találkoztam vele a Megyei Levéltárban, kérdésemre elmondta, hogy a Jeruzsálemhegyi járványkórház történetét szeretné megírni 1831-től, ami a nagy kole-rajárványtól kezdődött és száz éven át tartott.

Gyuri bácsi a Veszprémi Szemlének nem csak hűséges olvasója, de szerzője is volt. Nem hiányozhatott – és nem mulasztott el – egyetlen egy bemutatóról sem. Ha nem jelent meg időben, kerestük, kérdezősködtünk: mi lehet vele? Majd érkezett – mint azt többen is észrevételezték – mindig jól ápoltan, hullámos, őszes haja szépen megfésülve, bajusza akkurátusan stuccolva, inge frissen vasalva, és természetesen többnyire nyakkendőt viselve.

A család által kiadott gyászjelentésben olvasható: HOGYA GYÖRGY Veszprém város Pro Urbe díjas helytörténeti kutatója 98 éves korában csendesesen megpihent.

A napi kutatást befejezte, a tollát letette, az íróasztalát elrendezte, mert holnap folytatni kell: hiszen még annyi terve – mesélnivalója – volt, mint ahogy 2004-ben a dr. Szegelethy György emléktábla-avatáson mondta: „*Bizony, sokat mesélhetnének a veszprémi belvárosi utcák, épületek Önöknek! Igen! Nagy-nagy meséskönyv Veszprém*

*helytörténete, csak talán még mindig kevesen olvasgatják... én ennek a mesekönyvnek éppen a Szeglethy úrhoz fűződő fejezeteiből olvastam fel Önöknek.”*

Gyuri bácsi, nyugodj békében!

FÖLDESI FERENC



**A Veszprémi Szemle megjelenését támogatták**

Fekete László Lajos	Veszprém
Happ János	Balatonalmádi
Hontai László	Veszprém
Jámbor László	Tata
Kecskés Csabáné	Veszprém
Kiss Árpádné Kovács Ilona	Öskü
Kővári László	Márkó
Lázár Péterné	Veszprém
Pákozdi Éva Szilvia	Kádárta
Pétfürdői Közösségi Ház és Könyvtár	Pétfürdő
Vörösmarty Mihály Könyvtár	Székesfehérvár

**Honoráriumról lemondottak:**

Somorjay Sélysette  
Kovács Győző Gyula  
Kertai Bendegúz  
Dr. Próder József  
Dr. Csiszár Miklós

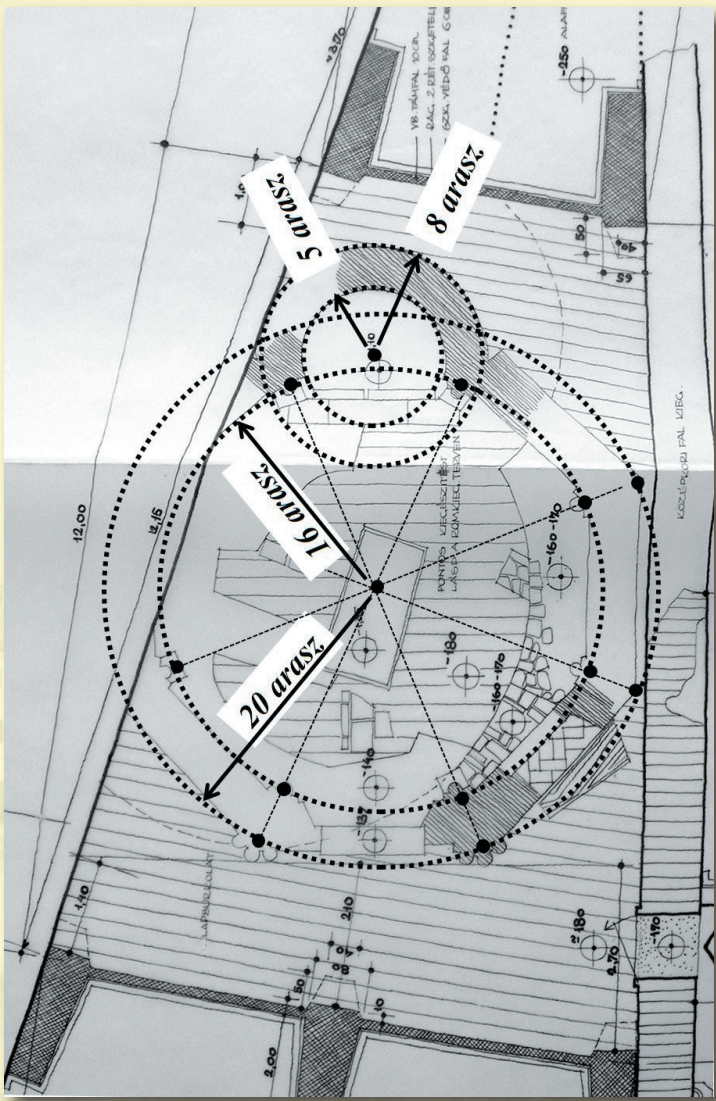

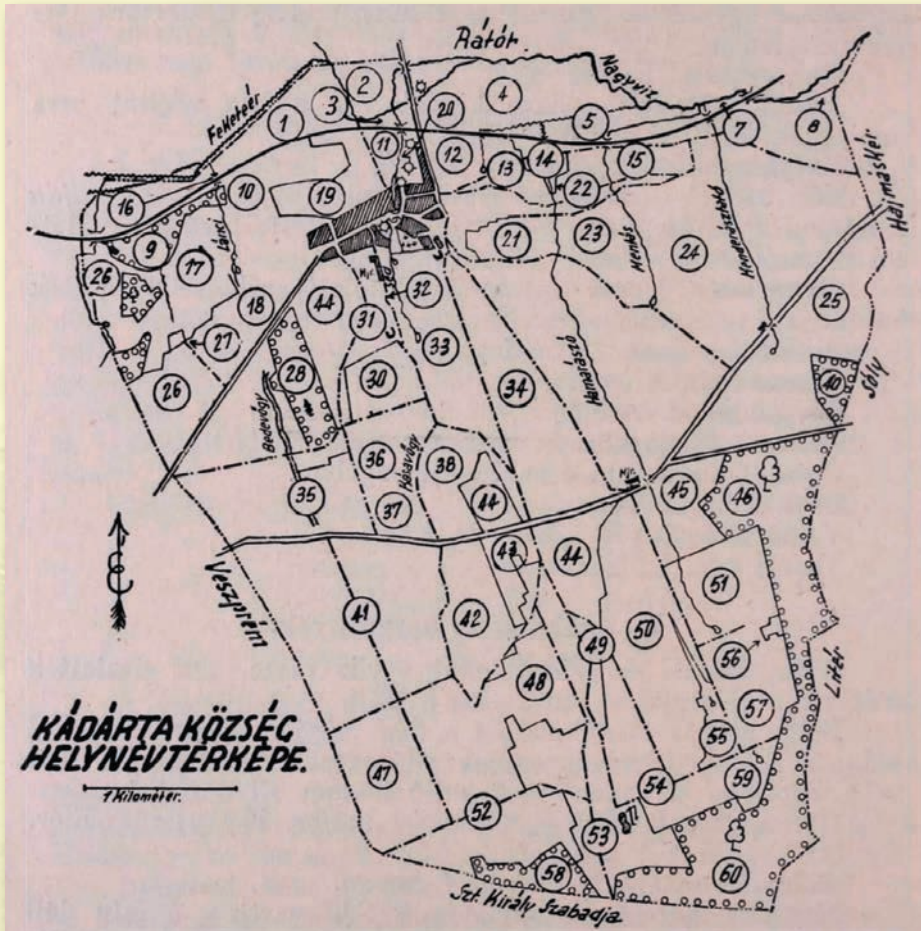

Veszprém-Balaton 2023  
Európa Kulturális Fővárosa

